

Dell B5465dnf Lazer MFP

Kullanıcı Kılavuzu



Şubat 2014

www.dell.com | dell.com/support/printers

Ticari markalar

Bu belgede yer alan bilgiler, önceden duyurulmaksızın değiştirilebilir.

© 2014 Dell, Inc. Tüm hakları saklıdır.

Bu malzemenin Dell Inc.firmasının yazılı izni olmaksızın herhangi bir şekilde çoğaltılması kesinlikle yasaktır.

Bu metinde kullanılan ticari markalar: *Dell*, the *DELL* logosu, *Inspiron*, *Dell Precision*, *Dimension*, *OptiPlex*, *Latitude*, *PowerEdge*, *PowerVault*, *PowerApp* ve *Dell OpenManage*, Dell Inc. şirketine ait ticari markalardır; *Intel*, *Pentium* ve *Celeron*, Intel Corporation firmasına ait tescilli ticari markalardır; *Microsoft* ve *Windows*, Microsoft Corporation firmasına ait tescilli ticari markalardır; *AirPrint* ve *AirPrint* logosu Apple, Inc. firmasına ait ticari markalardır.

Bu belgedeki diğer ticari markalar ve ürün adları, markalara veya ürün adlarına sahip olduğunu iddia eden kuruluşlara atıfta bulunmak için kullanılmış olabilir. Dell Inc. kendisine ait olmayan ticari markalar ve ticaret adlarındaki her türlü mülkiyet hakkından feragat etmektedir.

İçindekiler

Güvenlik Bilgileri.....	8
Yazıcıyı tanıma.....	10
Yazıcı hakkında bilgi bulma.....	10
Yazıcı için bir yer seçme.....	11
Yazıcı konfigürasyonları.....	12
Tarayıcının temel işlevlerini anlama.....	14
ADF'yi ve tarayıcı camını kullanma.....	15
Yazıcı kontrol panelini anlama.....	16
Yazıcı kontrol panelini kullanma.....	16
Uyku düğmesinin ve gösterge ışıklarının renklerini anlama.....	16
Ana ekranı anlama.....	17
Dokunmatik ekran düğmelerini kullanma.....	19
Ana ekran uygulamalarını ayarlama ve kullanma.....	21
Yazıcının IP adresini bulma.....	21
Bilgisayarın IP adresini bulma.....	21
Yerleşik Web Sunucusu'na erişme.....	21
Ana ekranı özelleştirme.....	22
Farklı uygulamaları anlama.....	22
Ana ekran uygulamalarını etkinleştirme.....	23
Ana ekran uygulamaları hakkında bilgi bulma	23
Formlar ve Sık Kullanılanlar'ı Ayarlama	23
Kart Kopyalama'yı kurma	24
Kısayolum'u kullanma	24
Çoklu Gönder'i kurma.....	25
Ağa Tara'yı ayarlama	25
Uzak Operatör Paneli'ni Kurma.....	26
Yapılandırmayı gönderme veya alma.....	27
Diğer yazıcı ayarları.....	28
Dahili seçenekleri takma.....	28
Mevcut dahili seçenekler	28
Denetleyici anakartına erişim sağlama	28
Bir bellek kartı takma.....	32
İsteğe bağlı bir kart takma	33

Dahili Çözüm Bağlantı Noktası Kurma	35
Bir sabit disk takma	39
Yazıcının sabit diskini çıkarma	43
Donanım seçeneklerini kurma	45
Kurma sırası	45
İsteğe bağlı tepsileri takma	46
Kabloları takma	48
Yazıcı yazılımını yükleme	50
Yazıcı yükleme	50
Yazdırma sürücüsüne mevcut seçenekleri ekleme	51
Ağ Üzerinde Çalışma	51
Yazıcıyı bir Ethernet ağı üzerine kurmaya hazırlama	51
Kablosuz ağda yazıcı kurulmaya hazırlanıyor	52
Yazıcıyı Kablosuz Kurulum Sihirbazı'nı kullanarak bağlama	53
Yazıcıyı Wi-Fi Protected Setup kullanarak kablosuz ağa bağlama	53
Embedded Web Server'ı kullanarak yazıcı bir kablosuz ağa bağlama	54
Yeni ağ ISP'si yükledikten sonra bağlantı noktası ayarlarını değiştirme	55
Seri yazdırmayı ayarlama	55
Yazıcının kurulumunu doğrulama	56
Bir menü ayarları sayfası yazdırma	56
Ağ kurulum sayfası yazdırma	56
Kağıt ve özel ortam yükleme	57
Kağıt boyutunu ve türünü ayarlama	57
Universal kağıt ayarlarını yapılandırma	57
550 sayfalık tepsiye kağıt yerleştirme	57
2100 yapraklık tepsiye kağıt yerleştirme	64
Çok amaçlı besleyiciye ortam yükleme	70
Tepsileri bağlantılandırma ve bağlantılarını kaldırma	74
Tepsileri bağlantılandırma ve bağlantılarını kaldırma	74
Bir kağıt türü için bir özel ad oluşturma	75
Özel bir kağıt türü atama	76
Kağıt ve özel ortamlar kılavuzu	77
Özel ortamlar kullanma	77
Stok kartı kullanma ile ilgili ipuçları	77
Zarfları kullanma hakkında ipuçları	77
Etiketlerin kullanılmasıyla ilgili ipuçları	78
Antetli kağıt kullanma ile ilgili ipuçları	78
Asetat kullanma ile ilgili ipuçları	79
Kağıtlarla ilgili kurallar	79
Kağıt özellikleri	79

Kağıt seçme	80
Matbu formları ve antetli kağıtları seçme	80
Geri dönüştürülmüş kağıt ve diğer ofis kağıtlarını kullanma	80
Kağıtları saklama	82
Desteklenen kağıt boyutları, türleri ve ağırlıkları.....	82
Yazıcı tarafından desteklenen kağıt boyutları	82
Yazıcı tarafından desteklenen kağıt türleri ve ağırlıkları	84
Yazdırma.....	85
Formları ve bir belgeyi yazdırma.....	85
Bir flaş sürücüden yazdırma.....	86
Mobil aygıttan yazdırma.....	88
Gizli ve diğer bekletilen işleri yazdırma.....	89
Bilgi sayfalarını yazdırma.....	91
Bir yazdırma işini iptal etme.....	91
Kopyalama.....	93
Fotokopi çekme.....	93
Fotoğraf kopyalama.....	94
Özel ortamlara kopyalama.....	94
Yazıcı kontrol panelini kullanarak bir kopya kısayolu oluşturma.....	95
Kopyalama ayarlarını özelleştirme.....	96
Kopyalara bilgi yerleştirme.....	101
Bir kopyalama işini iptal etme.....	102
Kopyalama seçeneklerini anlama.....	103
E-posta gönderme.....	106
Yazıcıyı e-posta göndermek için ayarlama.....	106
Bir e-posta kısayolu oluşturma.....	107
Bir belgeyi e-posta ile yollama.....	108
E-posta ayarlarını özelleştirme.....	109
E-posta iptal etme.....	110
E-posta seçeneklerini anlama.....	110
Faks alma/gönderme.....	113
Yazıcıyı faks göndermek için ayarlama.....	113
Faks gönderme.....	129
Kısayol oluşturma.....	132
Faks ayarlarını özelleştirme.....	133

Giden bir faksı iptal etme.....	134
Faks bekletme ve iletme.....	135
Faks seçeneklerini anlama.....	136
Tarama.....	138
Ağa Tara'yı Kullanma.....	138
Bir FTP adresine tarama.....	138
Bir bilgisayara veya flaş sürücüye tarama.....	140
Tarama seçeneklerini anlama.....	142
Yazıcı menülerini anlama.....	145
Menüler listesi.....	145
Kağıt menüsü.....	146
Raporlar Menüsü.....	157
Ağ/Portlar menüsü.....	158
Güvenlik menüsü.....	171
Ayarlar menüsü.....	176
Yardım menüsü.....	220
Paradan tasarruf etme ve çevre üzerindeki etkileri azaltma.....	222
Kağıt ve toner tasarrufu.....	222
Geri dönüştürülmüş kağıt kullanma.....	222
Sarf malzemelerinden tasarruf etme	222
Enerji tasarrufu.....	223
Eko Modu'nu Kullanma	223
Yazıcının gürültüsünü azaltma	223
Uyku modunu ayarlama	224
Hazırda Bekleme modunu kullanma	225
Yazıcı ekranının parlaklığını ayarlama	225
Geri dönüştürme.....	226
Dell ürünlerini geri dönüştürme	226
Yazıcıyı sabitleme.....	227
Geçicilik Bildirimi.....	227
Geçici belleği silme.....	227
Kalıcı belleği silme.....	228
Yazıcı sabit disk belleğini silme.....	228
Yazıcı sabit disk şifrelemesini yapılandırma.....	229
Yazıcı güvenlik bilgilerini bulma.....	230

Yazıcının bakımını yapma.....	231
Yazıcı parçalarını temizleme.....	231
Yazıcıyı temizleme.....	231
Tarayıcı camını temizleme.....	232
Parçaların ve sarf malzemelerinin durumunu kontrol etme.....	234
Yazıcı kontrol panelinden parçaların ve sarf malzemelerinin durumunu kontrol etme.....	234
Parçaların ve sarf malzemelerinin durumunu Katıştırılmış Web Sunucusu'ndan kontrol etme.....	234
Kalan tahmini sayfa sayısı.....	235
Parça ve sarf malzemeleri sipariş etme.....	235
Sarf Malzemesi Sipariş Etme Yardımcı Programı'nı kullanarak sarf malzemesi sipariş etme.....	235
Yazıcı Ana Sayfası'nı kullanarak sarf malzemesi sipariş etme.....	235
Sarf malzemelerini saklama.....	235
Sarf malzemelerini değiştirme.....	236
Toner kartuşunu değiştirme.....	236
Görüntüleme ünitesini değiştirme.....	239
Yazıcıyı taşıma.....	242
Yazıcıyı taşımadan önce.....	242
Yazıcıyı başka bir yere taşıma.....	243
Yazıcıyı uzak bir yere nakletme.....	243
Yazıcıyı yönetme.....	244
Yazıcı mesajlarını yönetme.....	244
Durum İzleme Merkezi'ne Erişme.....	244
Sanal ekranı kontrol etme.....	244
E-posta uyarılarını ayarlama.....	245
Raporları görüntüleme.....	245
Yerleşik Web Sunucusu'nu kullanarak sarf malzemesi bildirimlerini yapılandırma.....	245
Üretici varsayılan ayarlarını geri yükleme.....	246
Sıkışmaları giderme.....	248
Sıkışmaları giderme.....	248
Kağıt Sıkışmalarını ve Yerlerini Anlama.....	249
[x]-sayfa sıkışması, kartuşu çıkarmak için ön kapağı kaldırın. [200–201].....	251
[x]-sayfa sıkışması, arka kapağın üstünü açın. [202].....	254
[x]-sayfa sıkışması, arka kapağın üstünü ve altını açın. [231–234].....	255
[x]-sayfa sıkışması, standart sele sıkışmasını giderin. [203].....	257
[x]-sayfa sıkışması, duplexi temizlemek için tepsi 1'i açın. [235–239].....	258
[x]-sayfa sıkışması, [x] tepsisini açın. [24x].....	259

[x]-sayfa sıkışması, elle besleyiciyi temizleyin. [250].....	260
[x]-sayfa sıkışması, otomatik besleme üst kapağını açın. [28y.xx].....	261

Sorun Giderme.....264

Yazıcı mesajlarını anlama.....	264
Yazıcı sorunlarını çözme.....	281
Yazdırma sorunlarını çözme.....	288
Kopyalama sorunlarını çözme.....	313
Fakslama sorunlarını çözme.....	316
Tarayıcı sorunlarını çözme.....	322
Ana ekran uygulama sorunlarını çözme.....	327
Yerleşik Web Sunucusu açılmıyor.....	327
Teknik destek hattına başvurma.....	328

Ek.....329

Dizin.....331

Güvenlik Bilgileri

Güç kablosunu, ürünün yakınında bulunan doğru topraklanmış ve kolayca erişilebilen bir elektrik prizine takın.

Bu ürünü su veya nemli yerlerde tutmayın veya kullanmayın.

⚠ DİKKAT—YARALANMA TEHLİKESİ: Bu üründe bir lazer düzeneği kullanılmaktadır. Burada belirtilenler dışında kontrol veya ayar veya prosedür kullanımı tehlikeli radyasyon enerjisi yayılmasına neden olabilir.

Bu ürün yazdırma ortamını ısıtan bir yazdırma prosesi kullanır ve ısınma bazı ortamların emisyon yaymasına neden olabilir. Muhtemel zararlı emisyonların önüne geçmek için, kullanım kılavuzunda yazdırma ortamı seçimi ile ilgili bölümü anlamanız gerekir.

⚠ DİKKAT—YARALANMA TEHLİKESİ: Bu ürünün içindeki lityum pil değiştirilemez. Lityum piller yanlış değiştirildiği takdirde patlayabilir. Lityum pili yeniden şarj etmeyin, parçalamayın veya yakmayın. Kullanılmış lityum pilleri üretici tarafından verilen yönergelere ve yerel düzenlemelere göre elden çıkarın.

⚠ DİKKAT—SICAK YÜZEY: Yazıcının içi sıcak olabilir. Sıcak bir yüzeyin neden olabileceği bir yaralanma riskini azaltmak için, dokunmadan önce yüzeyin soğumasını bekleyin.

⚠ DİKKAT—YARALANMA TEHLİKESİ: Yazıcının ağırlığı 18 kg'dan (40lb) fazladır ve güvenle kaldırmak için iki veya daha fazla eğitimli personel gerektirir.

⚠ DİKKAT—YARALANMA TEHLİKESİ: Yazıcıyı taşımadan önce, kişisel yaralanmadan veya yazıcının zarar görmesinden kaçınmak için bu yönergeleri izleyin:

- Güç düğmesini kullanarak yazıcıyı kapatın ve sonra güç kablosunu elektrik prizinden çıkarın.
- Yazıcıyı taşımadan önce tüm kablolarını çıkarın.
- İsteğe bağlı tepsi takılıysa yazıcıdan çıkarın. İsteğe bağlı tepsiyi çıkarmak için, mandalı *yerine oturana kadar* tepsinin önüne doğru tepsinin sağ tarafına kaydırın.
- Yazıcıyı kaldırmak için yazıcının iki yanındaki tutma yerlerini kullanın.
- Yazıcıyı yere bırakırken parmaklarınızın altında olmadığından emin olun.
- Yazıcıyı kurmadan önce yazıcının etrafında yeterli boşluk bulunduğundan emin olun.

Yalnızca bu ürünle birlikte verilen kabloyu veya üreticinin izin verdiği yedek kabloyu kullanın.

Bu ürünü kamuya ait anahtarlı telefon şebekesine bağlarken, yalnızca bu ürünle verilen telekomünikasyon (RJ-11) kablosunu veya 26 AWG ya da daha üstü bir yedek kabloyu kullanın.

⚠ DİKKAT—ELEKTRİK ÇARPMA TEHLİKESİ: Yazıcıyı kurduktan bir süre sonra kontrol kartına erişiyorsanız veya isteğe bağlı donanım veya bellek kartları takıyorsanız, devam etmeden önce yazıcının gücünü kapatın ve elektrik kablosunu prizden çekin. Yazıcıya bağlı başka aygıtlarınız varsa, bu aygıtları kapatın ve yazıcıya giden tüm kablolarını çıkarın.

⚠ DİKKAT—ELEKTRİK ÇARPMA TEHLİKESİ: Tüm dış bağlantıların (Ethernet ve telefon sistem bağlantıları gibi) işaretli eklenti bağlantı noktalarına doğru yapılmış olduğundan emin olun.

Bu ürün, üreticiye ait parçalar kullanılarak sıkı küresel güvenlik standartlarına uygun olacak şekilde tasarlanmış, test edilmiş ve bu standartlara uygun olduğu onaylanmıştır. Bazı parçaların güvenlik özellikleri daima açık olmayabilir. Üretici, başka yedek parçaların kullanılmasından sorumlu değildir.

 **DİKKAT—YARALANMA TEHLİKESİ:** Güç kablosunu kesmeyin, bükmeyin, eğmeyin, çarpmayın veya üzerine ağır nesnelere koymayın. Güç kablosunu aşınma veya baskıya maruz bırakmayın. Güç kablosunu mobilya ve duvarlar gibi nesnelere arasına sıkıştırmayın. Bunlardan herhangi biri söz konusu olursa, yangın veya elektrik çarpması riski oluşabilir. Bu gibi sorunlar olup olmadığını kontrol etmek için güç kablosunu düzenli olarak inceleyin. İncelemeden önce güç kablosunu elektrik prizinden çıkarın.

Bu elkitabında açıklananlar dışındaki hizmet ve onarımlar için yetkili servis temsilcisine başvurun.

 **DİKKAT—ELEKTRİK ÇARPMA TEHLİKESİ:** Yazıcının dışını temizlerken elektrik çarpması riskine engel olmak için, güç kablosunu prizden çekin ve yazıcıya takılı tüm kabloları çıkarın.

 **DİKKAT—ELEKTRİK ÇARPMA TEHLİKESİ:** Faks özelliğini fırtınalı havalarda kullanmayın. Fırtınalı havalarda bu ürünü kurmayın veya faks özelliği, güç kablosu ya da telefon kablosu gibi herhangi bir elektrik veya kablo bağlantısı yapmayın.

 **DİKKAT—YANA YATMA TEHLİKESİ:** Duvara montaj yapılandırılmalarında denge için ek mobilya gerekebilir. Birden fazla giriş seçeneği kullanıyorsanız, bir yazıcı sehpası veya yazıcı altlığı kullanmanız gerekir. Tarayan, fotokopi çeken ve fakslayan bir çok fonksiyonlu yazıcı (MFP) satın aldıysanız, ek bir mobilyaya ihtiyacınız olabilir. Daha fazla bilgi için yazıcıyı satın aldığınız yere başvurun.

 **DİKKAT—YARALANMA TEHLİKESİ:** Donanımın arızalanma riskini azaltmak için her tepsiyi ayrı ayrı yükleyin. Diğer tüm tepsileri kullanılmadıkları sürece kapalı tutun.

BU YÖNERGELERİ SAKLAYIN.

Yazıcıyı tanıma

Yazıcı hakkında bilgi bulma

Ne arıyorsunuz?	Aradığınız bilginin bulunduğu yer
<p>Başlangıç kurma yönergeleri:</p> <ul style="list-style-type: none"> • Yazıcıyı bağlama • Yazıcı yazılımını kurma 	<p>Kurma belgeleri—Kurma belgeleri yazıcıyla birlikte gelir.</p>
<p>İlave kurma ve yazıcıyı kullanma yönergeleri:</p> <ul style="list-style-type: none"> • Kağıt ve özel ortam seçme ve depolama • Kağıt yükleme • Yazıcı ayarlarını yapılandırma • Belgeleri ve fotoğrafları görüntüleme ve yazdırma • Yazıcı yazılımını kurma ve kullanma • Yazıcıyı ağ üzerinde yapılandırma • Yazıcının bakımı • Sorun giderme ve sorunları çözme 	<p><i>Kullanıcı Kılavuzu ve Hızlı Başvuru Kılavuzu</i>—Bu kılavuzlar, <i>Yazılım ve Belgeler</i> CD'sinde bulunmaktadır.</p> <p>Daha fazla bilgi için, www.dell.com/support/manuals adresinde bulunan Web sitemizi ziyaret edin.</p>
<p>Yönergeler:</p> <ul style="list-style-type: none"> • Yazıcıyı Ethernet ağına bağlama • Yazıcı bağlantı sorunlarını giderme 	<p><i>Ağ Üzerinde Çalışma Kılavuzu</i>—<i>Yazılım ve Belgeler</i> CD'sini açın ve şuraya gidin:</p> <p>Belgeler >Kullanıcı Kılavuzu ve diğer yayınlar >Ağ Üzerinde Çalışma Kılavuzu</p>
<p>Yazıcı yazılımının kullanımı ile ilgili yardım</p>	<p>Windows veya Mac Yardımı—Bir yazılım programını veya uygulamasını açın ve ardından Yardım düğmesini tıklayın.</p> <p>Bağlama duyarlı bilgileri görüntülemek için  simgesini tıklayın.</p> <p>Notlar:</p> <ul style="list-style-type: none"> • Yardım, yazıcı yazılımı ile birlikte otomatik olarak yüklenir. • İşletim sisteminize bağlı olarak, yazıcı yazılımı yazıcı program klasöründe ya da masaüstünde bulunur.
<p>En son ek bilgiler, güncellemeler ve teknik destek:</p> <ul style="list-style-type: none"> • Belgeler • Sürücü indirmeleri • Ürün yükseltmeleri • Servis çağrı ve onarım bilgileri • Sipariş durumu • Canlı sohbet desteği • E-posta desteği • Ses desteği 	<p>Dell destek Web sitesi—www.dell.com/support/printers</p> <p>Bölgeniz veya ülkeniz için destek telefon numaraları ve saatlerini Destek web sitesinde bulabilirsiniz.</p> <p>Destek için başvurduğunuzda daha hızlı hizmet alabilmek için aşağıdakileri elinizin altında bulundurun:</p> <ul style="list-style-type: none"> • Servis etiketi • Hızlı Servis Kodu <p>Not: Servis etiketi ve hızlı servis kodu, yazıcının üzerindeki etiketlerde bulunur.</p>

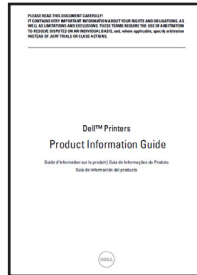
Ne arıyorsunuz?	Aradığınız bilginin bulunduğu yer
<ul style="list-style-type: none"> Yazılım ve Sürücüler—Yazıcınız için sertifikalı sürücüler ve Dell yazıcı yazılımı için sertifikalı yükleyiciler Benioku dosyaları—Deneyimli kullanıcılar veya teknisyenler için son dakikada oluşan teknik değişiklikler veya gelişmiş teknik başvuru malzemeleri 	Yazılım ve Belgeler CD'si
<ul style="list-style-type: none"> Yazıcınız için sarf malzemeleri ve aksesuarlar Yedek kartuşlar 	Dell yazıcı sarf malzemeleri Web sitesi— www.dell.com/printers Yazıcı sarf malzemelerini İnternet'ten, telefonla veya perakende mağazalarından alabilirsiniz.
<ul style="list-style-type: none"> Yazıcınızı çalıştırmaya hazırlanmak için güvenlik bilgileri Düzenleyici bilgiler Garanti bilgileri 	<p>Ürün Bilgileri Kılavuzu</p>  <p>Not: Ülke veya bölgenizde Ürün Bilgi Kılavuzu bulunmayabilir.</p>

Yazıcı için bir yer seçme

⚠ DİKKAT—YARALANMA TEHLİKESİ: Yazıcının ağırlığı 18 kg'dan (40 lb) fazladır ve güvenle kaldırmak için iki veya daha fazla eğitimli personel gerektirir.

Yazıcı için bir yer seçerken, tepsileri ve kapakları açmak için yeterli boşluk bırakın. Yükleme istediğiniz seçenekler varsa, bu seçenekler için de yer bırakın. Aşağıdakiler önemlidir:

- Yazıcıyı doğru topraklanmış ve kolaylıkla ulaşılabilir bir elektrik prizinin yakınına kurun.
- Odadaki hava akışının ASHRAE 62 standardının veya CEN Teknik Komitesi 156 standardının en son gözden geçirilmiş haline uygun olduğundan emin olun.
- Düz, sağlam ve sabit bir yüzey seçin.
- Yazıcıyı aşağıdaki şartlarda tutun:
 - Temiz, kuru ve tozsuz.
 - Zimba telsiz ve ataşsız.
 - Klima, ısıtıcı veya vantilatörlerin doğrudan hava akımlarından uzakta.
 - Doğrudan güneş ışığı almayan ve aşırı nemli olmayan yerde.
- Önerilen sıcaklıklara uymaya ve sıcaklık dalgalanmalarından kaçınmaya dikkat edin:

Ortam sıcaklığı	15,6 ila 32,2°C (60 ila 90°F)
Saklama sıcaklığı	1 ila 35°C (34 ila 95°F)

- Doğru havalandırma için yazıcının etrafında aşağıdaki önerilen boşlukları bırakın:

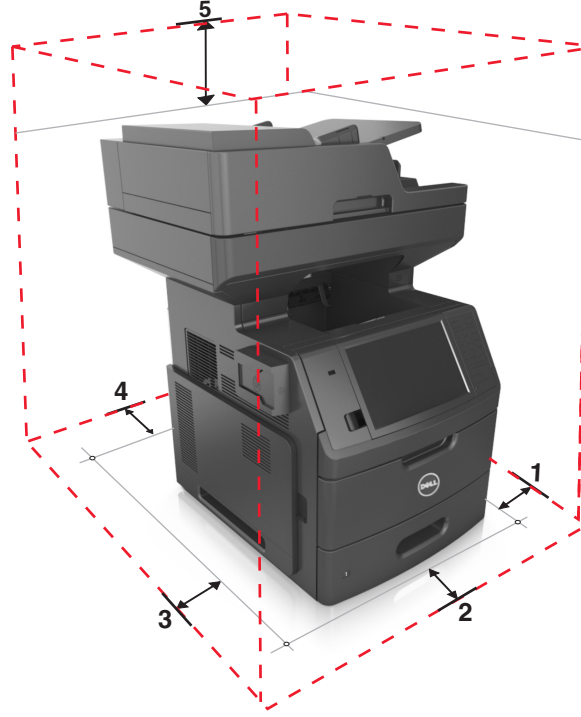

1	Sağ taraf	152 mm (6 inç)
2	Ön	394 mm (15,5 inç)
3	Sol taraf	152 mm (6 inç)
4	Arka	152 mm (6 inç)
5	Üst	152 mm (6 inç)

Yazıcı konfigürasyonları

⚠ DİKKAT—YANA YATMA TEHLİKESİ: Duvara montaj yapılandırılmalarında denge için ek mobilya gerekebilir. Birden fazla giriş seçeneği kullanıyorsanız, bir yazıcı sehpası veya yazıcı altlığı kullanmanız gerekir. Tarayan, fotokopi çeken ve fakslayan bir çok fonksiyonlu yazıcı (MFP) satın aldıysanız, ek bir mobilyaya ihtiyacınız olabilir. Daha fazla bilgi için yazıcıyı satın aldığınız yere başvurun.

Temel model



1	Otomatik belge besleyici (ADF)
2	ADF tepsi
3	ADF selesi
4	Standart sele
5	Yazıcı kontrol paneli
6	100 sayfalık çok amaçlı besleyici
7	Standart 550 sayfalık tepsi

Tam yapılandırılmış model

Aşağıdaki çizimde yazıcı tarafından desteklenen isteğe bağlı tepsilerin maksimum sayısı gösterilmektedir. Diğer yapılandırmalar hakkında daha fazla bilgi için Web sitemizi ziyaret edin.



1	İsteğe bağlı 550 sayfalık tepsiler Not: Kilitlenebilir 550 sayfalık bir tepsi de mevcuttur. Daha fazla bilgi için yazıcıyı satın aldığınız yere başvurun.
2	Tekerlekli taban
3	İsteğe bağlı 2100 sayfalık tepsi

İsteğe bağlı tepsiler kullanılırken:

- Yazıcı, isteğe bağlı 2100 sayfalık tepsiyle yapılandırıldığında daima bir tekerlekli taban kullanın.
- İsteğe bağlı 2100 sayfalık tepsi daima yapılandırmanın altında olmalıdır ve yalnızca bir adet isteğe bağlı 550 sayfalık tepsiyle birleştirilebilir.
- Yazıcı ile birlikte üç adet isteğe bağlı 550 sayfalık tepsi yapılandırılabilir.

Tarayıcının temel işlevlerini anlama

- Hızlı kopyalama yapın veya yazıcıyı belirli kopyalama işlerini gerçekleştirecek şekilde ayarlayın.
- Yazıcı kontrol panelini kullanarak faks gönderin.
- Aynı anda birden fazla hedefe faks gönderin.
- Belgeleri tarayın ve bilgisayarınıza, bir e-posta adresine, bir flaş sürücüye veya bir FTP hedefine gönderin.
- Belgeleri tarayın ve farklı bir yazıcıya gönderin (FTP üzerinden PDF).

ADF'yi ve tarayıcı camını kullanma

Otomatik belge besleyicisi (ADF)	Tarayıcı camı
 <p>Çift taraflı (arkalı önlü) sayfalar dahil olmak üzere birden fazla sayfa belge için ADF'yi kullanın.</p>	 <p>Tek sayfalık belgeler, kitap sayfaları, küçük kağıtlar (örneğin kartpostallar veya fotoğraflar), asetatlar, fotoğraf kağıdı veya ince kağıtlar (dergi kupürleri) için tarayıcı camını kullanın.</p>

Belgeleri taramak için ADF'yi veya tarayıcı camını kullanabilirsiniz.

ADF'yi kullanma

ADF'yi kullanırken:

- Belgeyi, ön yüzü yukarı bakacak ve kısa kenarı önce girecek şekilde ADF tepsisine yükleyin.
- ADF tepsisine en fazla 150 sayfa düz kağıt yükleyin.
- 76,2 x 127 mm (3 x 5 inç) genişlikte, 216 x 635 mm (8,5 x 25 inç) uzunlukta boyutları tarayın.
- 52 ile 120 g/m² (14 ile 32 lb) arasında ağırlığa sahip ortamları tarayabilirsiniz.
- ADF tepsisine kartpostal, fotoğraf, küçük öğeler, asetatlar, fotoğraf kağıdı veya (dergi kupürleri gibi) ince ortamlar yüklenmemelidir. Bu öğeleri tarayıcı camının üzerine yerleştirin.

Tarayıcı camını kullanma

Tarayıcı camını kullanırken:

- Belgeyi ön yüzü aşağıya bakacak şekilde tarayıcı camının yeşil oklu köşesine yerleştirin.
- En fazla 216 x 355,6 mm (8,5 x 14 inç) belgeleri tarayabilir veya kopyalayabilirsiniz.
- En fazla 25,3 mm (1 inç) kalınlıkta kitapları kopyalayabilirsiniz.

Yazıcı kontrol panelini anlama

Yazıcı kontrol panelini kullanma

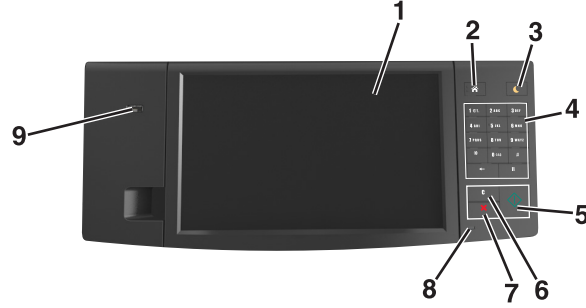

Kullanın		Bunun için
1	Ekran	<ul style="list-style-type: none"> • Yazıcının durumunu ve mesajları görüntüleyin. • Yazıcıyı kurun ve çalıştırın.
2	Ana sayfa düğmesi	Ana ekrana dönün.
3	Uyku düğmesi	<p>Uyku modunu veya Hazırda Bekleme modunu etkinleştirir.</p> <p>Yazıcıyı Uyku modundan uyandırmak için aşağıdakileri uygulayın:</p> <ul style="list-style-type: none"> • Ekrana dokunun veya herhangi bir düğmeye basın. • Kapıyı veya kapağı açın. • Bilgisayardan yazdırma işi gönderin. • Ana güç anahtarıyla açılışta sıfırlama (POR) gerçekleştirin. • Yazıcıdaki USB bağlantı noktasına aygıtı bağlayın.
4	Tuş takımı	Sayılar, rakamlar veya simgeler girer.
5	Başlat düğmesi	Seçilen moda bağlı olarak, bir iş başlatın.
6	Tümünü Temizle / Sıfırla düğmesi	Kopyalama, faksalama veya tarama gibi bir fonksiyonun varsayılan ayarlarını sıfırlayın.
7	İptal düğmesi	Yazıcının tüm faaliyetlerini iptal eder.
8	Gösterge ışığı	Yazıcının durumunu denetleyin.
9	USB bağlantı noktası	<p>Yazıcıya bir flaş sürücü bağlayın.</p> <p>Not: Yalnızca öndeki USB bağlantı noktası flaş sürücülerini destekler.</p>

Uyku düğmesinin ve gösterge ışıklarının renklerini anlama

Yazıcı kontrol panelindeki Uyku düğmesi ve gösterge ışıklarının renkleri, belirli yazıcı durumlarını gösterir.

Gösterge ışığı	Yazıcı durumu
Kapalı	Yazıcı kapalı veya Bekleme modunda.
Yeşil yanıp sönüyor	Yazıcı ısınıyor, veri işliyor veya yazdırıyor.

Gösterge ışığı	Yazıcı durumu
Sürekli yeşil	Yazıcı açık, fakat boşta.
Yanıp sönen kırmızı	Yazıcı kullanıcı müdahalesi gerektiriyor.

Uyku düğmesi ışığı	Yazıcı durumu
Kapalı	Yazıcı kapalı, boşta veya Hazır durumda.
Sürekli sarı	Yazıcı Uyku modunda.
Yanıp sönen sarı	Yazıcı Bekleme moduna giriyor veya bu moddan uyanıyor.
0,1 saniye boyunca sarı renkte yanıp söndükten sonra 1,9 saniye içinde yavaş ve darbeli bir şekilde tamamen söner.	Yazıcı Bekleme modunda.

Ana ekranı anlama

Yazıcı açılıp temel ekran gösterildiğinde, ana ekran olarak anılır. Kopyalama, fakslama veya tarama gibi bir eylemi başlatmak; menü ekranını açmak veya mesajlara yanıt vermek için ana ekran düğmelerine ve simgelerine dokununuz.

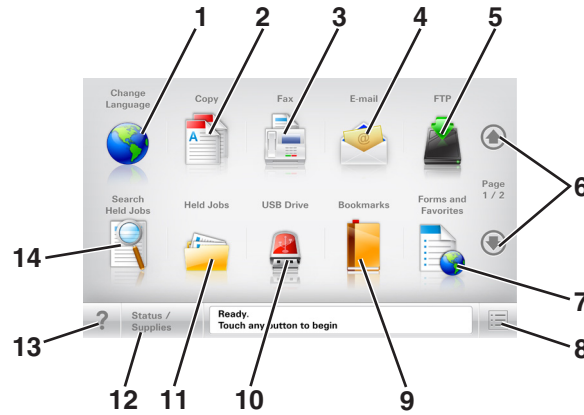

Not: Ana ekranınız, ana ekran özelleştirme ayarlarınıza, yönetici ayarlarına ve etkin yerleşik çözümlere bağlı olarak değişebilir.



Dokununuz	Bunun için
1	Dil Değiştir Yazıcının birinci dilini değiştirmenizi sağlayan Dil Değiştir açılır penceresini başlatır.
2	Kopyala Kopyalama menülerine erişir ve kopyalama yapar.
3	Faks Faks menülerine erişir ve faks gönderir.
4	E-posta E-posta menülerine erişir ve e-posta gönderir.
5	FTP FTP menülerine erişir ve belgeleri doğrudan bir FTP sunucusuna bağlar.
6	Oklar Yukarı veya aşağı kaydırma yapar.
7	Formlar ve Sık Kullanılanlar Sık kullanılan çevrimiçi formları hızla bulur ve yazdırır.
8	Menü simgesi Yazıcı menülerine erişir. Not: Menüler yalnızca yazıcı Hazır durumundayken kullanılabilir.

Dokunun		Bunun için
9	Yer İmleri	Bir yer imleri (URL) kümesi oluşturmanızı, düzenlemenizi ve klasör ve dosya bağlantıları ağaç görünümüne kaydetmenizi sağlar. Not: Ağaç görünümü, başka herhangi bir uygulamadan değil, yalnızca bu fonksiyondan oluşturulan yer imlerini destekler.
10	USB Sürücüsü	Bir flaş sürücüsünden fotoğraf ve belge görüntüleyin, seçin, yazdırın, tarayın ve e-postalayın. Not: Bu simge sadece yazıcıya bir bellek kartı ya da flaş sürücü takılıyken ana ekrana döndüğünüzde görüntülenir.
11	Bekletilen İşler	Bekletilen tüm geçerli işleri gösterir.
12	Durum/Sarf Malzemeleri	<ul style="list-style-type: none"> İşleme devam etmek için yazıcı müdahaleye gerek duyduğunda, bir uyarı veya hata mesajı gösterir. Mesaj ve nasıl silineceği hakkında daha fazla bilgi için mesajlar ekranına erişin.
13	İpuçları	Bağlam duyarlı Yardım iletişim kutusunu açar.
14	Bekletilen İşleri Ara	Aşağıdakilerden birini veya daha fazlasını arayın: <ul style="list-style-type: none"> Bekletilen veya gizli yazdırma işlerinin kullanıcı adı Gizli yazdırma işleri dışında, bekletilen işlerin iş adları Profil adları Yer imi kapsayıcısı veya yazdırma işi adları Yalnızca desteklenen dosya türleri için USB kapsayıcısı veya yazdırma işi adları

Özellikler

Özellikler	Açıklama
Menü izleme yolu Örnek: <u>Menüler > Ayarlar > Kopyalama Ayarları > Kopya Sayısı</u>	Menü izleme yolu, her menü ekranının en üst kısmında bulunur. Bu özellik geçerli menüye ulaşmak için gidilen yolu gösterir. Söz konusu menüye dönmek için herhangi bir altı çizili sözcüğe dokununuz. Geçerli ekran Kopya Sayısı olduğu için bu seçeneğin altı çizili değildir. Kopya sayısı ayarlanıp kaydedilmeden önce "Kopya Sayısı" ekranındaki altı çizili bir sözcüğe dokunursanız, seçim kaydedilmez ve varsayılan ayar haline gelmez.
Katılım mesajı uyarısı 	Bir katılım mesajı bir işlevi etkiliyorsa, bu simge görünür ve kırmızı gösterge ışığı yanıp söner.
Uyarı 	Bir hata durumu oluşursa, bu simge görüntülenir.
Durum mesaj çubuğu	<ul style="list-style-type: none"> Hazır veya Meşgul gibi geçerli yazıcı durumunu gösterir. Toner Az veya Kartuş Az gibi yazıcı durumlarını gösterir Yazıcının işlemeye devam edebilmesi için müdahale mesajlarını gösterir.

Özellikler	Açıklama
Yazıcı IP adresi Örnek: 123.123.123.123	Ağ yazıcınızın IP adresi, ana ekranın sol üst köşesinde bulunur ve noktalarla ayrılan dört rakam dizisi olarak görünür. Yerleşik Web Sunucusu'na erişirken IP adresini kullanabilirsiniz, böylece fiziksel olarak yazıcının yanında olmasanız da yazıcı ayarlarını görüntüleyebilir ve uzaktan yapılandırabilirsiniz.

Dokunmatik ekran düğmelerini kullanma

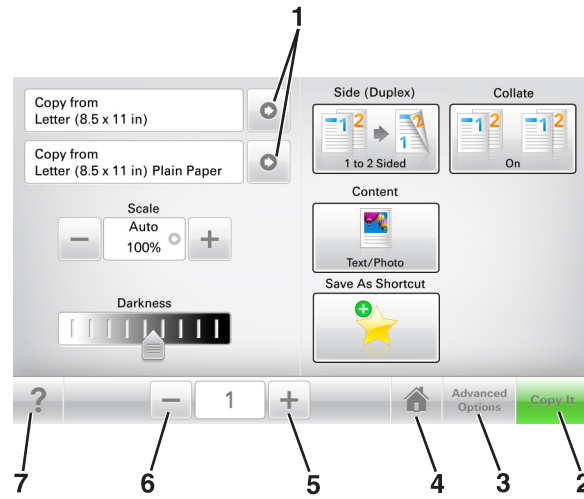

Not: Ana ekranınız, simgeleriniz ve düğmeleriniz ana ekran özelleştirme ayarlarınıza, yönetici ayarlarına ve etkin yerleşik çözümlere bağlı olarak değişebilir.



	Dokunun	Bunun için
1	Oklar	Seçeneklerin bir listesini görüntüler.
2	Kopyala	Bir kopya yazdırır.
3	Gelişmiş Seçenekler	Kopya seçeneklerinden birini seçer.
4	Ana	Ana ekrana dönün.
5	Artır	Daha yüksek bir değer seçer.
6	Azalt	Daha düşük bir değer seçer.
7	İpuçları	Bağlam duyarlı Yardım iletişim kutusunu açar.

Diğer dokunmatik düğmeler

Dokunun	Bunun için
Kabul	Bir ayarı kaydeder.
	

Dokunun	Bunun için
İptal 	<ul style="list-style-type: none">• Bir eylemi veya seçimi iptal eder.• Ekrandan çıkın ve değişiklikleri kaydetmeden bir önceki ekrana geri dönün.
&Sıfırla 	Ekrandaki değerleri sıfırlar.

Ana ekran uygulamalarını ayarlama ve kullanma

Not: Ana ekranınız, ana ekran özelleştirme ayarlarınıza, yönetici ayarlarına ve etkin uygulamalara bağlı olarak değişebilir. Bazı uygulamalar yalnızca belirli yazıcı modellerinde desteklenir.

Yazıcının IP adresini bulma

Not: Yazıcınızın bir ağa veya bir yazdırma sunucusuna bağlı olduğundan emin olun.

Yazıcının IP adresini şu yollarla bulabilirsiniz:

- Yazıcının ana ekranında sol üst köşeden.
- Ağ/Bağlantı Noktaları menüsünde TCP/IP bölümünden.
- Bir ağ kurulum sayfası veya menü ayarları sayfası yazdırarak ve sonra bilgiyi TCP/IP bölümünde bularak.

Not: IP adresi, 123.123.123.123 gibi nokta işareti ile ayrılan dört rakam dizisinden oluşur.

Bilgisayarın IP adresini bulma

Windows kullanıcıları için

- 1 Komut istemini açmak için Çalıştır iletişim kutusuna **cmd** yazın.
- 2 **ipconfig** yazın ve ardından IP adresini arayın.

Macintosh kullanıcıları için

- 1 Apple menüsünde Sistem Tercihleri'nden, **Ağ**'ı seçin.
- 2 Bağlantı tipinizi seçin ve ardından **Gelişmiş >TCP/IP**'yi tıklatın.
- 3 IP adresi'ni arayın.

Yerleşik Web Sunucusu'na erişme

Yerleşik Web Sunucusu, yazıcının yanında olmadığınızda bile yazıcı ayarlarını uzaktan görüntülemenizi ve yapılandırmanızı sağlayan yazıcı Web sayfasıdır.

- 1 Yazıcının IP adresini alın:
 - Yazıcı kontrol paneli ana ekranından
 - Ağ/Bağlantı Noktaları menüsünde TCP/IP bölümünden
 - Bir ağ kurulum sayfası veya menü ayarları sayfası yazdırarak ve sonra bilgiyi TCP/IP bölümünde bularak

Not: IP adresi, **123.123.123.123** gibi nokta işareti ile ayrılan dört rakam dizisinden oluşur.

- 2 Bir Web tarayıcısı açın ve adres alanına yazıcının IP adresini yazın.

3 Enter tuşuna basın.

Not: Bir proxy sunucu kullanıyorsanız, Web sayfasını doğru yüklemek için bir süreliğine devre dışı bırakın.

Ana ekranı özelleştirme

1 Bir Web tarayıcısı açın ve adres alanına yazıcının IP adresini yazın.

Not: Yazıcının IP adresini yazıcı ana ekranında görüntüleyin. IP adresleri, 123.123.123.123 gibi nokta işareti ile ayrılan dört rakam dizisinden oluşur.

2 Aşağıdakilerden birini veya daha fazlasını uygulayın:

- Temel yazıcı işlevlerinin simgelerini gösterir veya gizler.
 - a Sırasıyla **Ayarlar >Genel Ayarlar >Ana ekranın özelleştirilmesi** öğelerini tıklayın.
 - b Yazıcı ana ekranında hangi simgelerin görüneceğini belirtmek için onay kutularını seçin.

Not: Bir simgenin yanındaki onay kutusunu temizlerseniz, bu simge ana ekranda görünmez.
 - c **İlet** düğmesini tıklayın.
- Bir uygulamanın simgesini özelleştirir. Daha fazla bilgi için [“Ana ekran uygulamaları hakkında bilgi bulma”](#), [sayfa 23](#) veya uygulama ile birlikte gelen belgelere başvurun.

Farklı uygulamaları anlama

Bunu kullanın	Bunun için
Kart Kopyalama	Bir kartı tarar ve iki yüzünü de tek bir sayfaya yazdırır. Daha fazla bilgi için bkz. “Kart Kopyalama’yı kurma” , sayfa 24 .
Faks	Bir belgeyi tarar ve sonra bir faks numarasına gönderir. Daha fazla bilgi için bkz. “Faks alma/gönderme” , sayfa 113 .
Formlar ve Sık Kullanılanlar	Sık kullanılan çevrimiçi formları doğrudan yazıcı ana ekranından hızla bulur ve yazdırır. Daha fazla bilgi için bkz. “Formlar ve Sık Kullanılanlar’ı Ayarlama” , sayfa 23 .
Çoklu Gönder	Bir belgeyi tarar ve sonra birden çok hedefe gönderir. Daha fazla bilgi için bkz. “Çoklu Gönder’i kurma” , sayfa 25 .
Kısayolum	Doğrudan yazıcının ana ekranından kısayollar oluşturun. Daha fazla bilgi için bkz. “Kısayolum’u kullanma” , sayfa 24 .
E-postaya Tarama	Bir belgeyi tarar ve sonra bir e-posta adresine gönderir. Daha fazla bilgi için bkz. “E-posta gönderme” , sayfa 106 .
Bilgisayara Tara	Bir belgeyi tarar ve sonra bir ana bilgisayardaki önceden tanımlanan bir klasöre kaydeder. Daha fazla bilgi için bkz. “Bilgisayara Tara’yı ayarlama” , sayfa 142 .
FTP’ye Tara	Belgeleri doğrudan bir Dosya Aktarım Protokolü (FTP) sunucusuna tarar. Daha fazla bilgi için bkz. “Bir FTP adresine tarama” , sayfa 139 .
Ağa Tara	Bir belgeyi tarar ve sonra paylaşılan bir ağ klasörüne gönderir. Daha fazla bilgi için bkz. “Ağa Tara’yı ayarlama” , sayfa 25 .

Ana ekran uygulamalarını etkinleştirme

Ana ekran uygulamaları hakkında bilgi bulma

Yazıcınız önceden yüklenmiş ana ekran uygulamalarıyla birlikte verilir. Bu uygulamaları kullanmadan önce, Yerleşik Web Sunucusunu kullanarak bu uygulamaları etkinleştirip kurun. Yerleşik Web Sunucusuna erişim hakkında daha fazla bilgi için bkz. "[Yerleşik Web Sunucusu'na erişme](#)", [sayfa 21](#).

Ana ekran uygulamalarını yapılandırma ve kullanma hakkında daha ayrıntılı bilgi için Dell destek Web sitesini ziyaret edin (www.dell.com/support/printers).

Formlar ve Sık Kullanılanlar'ı Ayarlama

Not: Bu *Kullanıcı Kılavuzu*'nun sonraki bir sürümü, bu uygulamanın *Yönetici Kılavuzu*'na doğrudan bir bağlantı içerebilir. Bu *Kullanıcı Kılavuzu*'nun güncellemeleri için, www.dell.com/support/manuals adresine gidin.

Bunu kullanın	Bunun için
	<p>Sık kullanılan çevrimiçi formları doğrudan yazıcı ana ekranından hemen bulup yazdırmanızı sağlayarak iş sürecini kolaylaştırır.</p> <p>Not: Yazıcının, yer iminin depolandığı ağ klasörüne, FTP sitesine veya Web sitesine erişim izni olması gerekir. Yer iminin bulunduğu bilgisayardan yazıcıya en azından bir <i>okuma</i> erişimi vermek için paylaşım, güvenlik ve güvenlik duvarı ayarlarını kullanın. Yardım için işletim sisteminizle birlikte verilen belgelere de başvurabilirsiniz.</p>

1 Bir Web tarayıcısı açın ve adres alanına yazıcının IP adresini yazın.

Not: Yazıcının IP adresini yazıcı ana ekranında görüntüleyin. IP adresleri, 123.123.123.123 gibi nokta işareti ile ayrılan dört rakam dizisinden oluşur.

2 **Ayarlar >Uygulamalar >Uygulama Yönetimi >Formlar ve Sık Kullanılanlar'**ı tıklatın.

3 **Ekle**'yi tıklatın ve sonra ayarları özelleştirin.

Notlar:

- Ayarın açıklaması için fareyi her bir alanın yanındaki yardım içeriğinin üzerine getirin.
- Yer iminin konum ayarının doğru olduğundan emin olmak için yer iminin bulunduğu ana bilgisayarın doğru IP adresini yazın. Ana bilgisayarın IP adresini edinme hakkında daha fazla bilgi için bkz. "[Bilgisayarın IP adresini bulma](#)", [sayfa 21](#).
- Yazıcının, yer iminin bulunduğu klasöre erişim hakları olduğundan emin olun.

4 **Uygula** öğesini tıklatın.

Uygulamayı kullanmak için ana ekranda **Formlar ve Sık Kullanılanlar** seçeneğine dokunup form kategorilerinde dolaşabileceğiniz gibi form numarasına, adına veya açıklamasına göre de form arayabilirsiniz.

Kart Kopyalama'yı kurma

Not: Bu *Kullanıcı Kılavuzu*'nun sonraki bir sürümü, bu uygulamanın *Yönetici Kılavuzu*'na doğrudan bir bağlantı içerebilir. Bu *Kullanıcı Kılavuzu*'nun güncellemeleri için, www.dell.com/support/manuals adresine gidin.

Bunu kullanın	Bunun için
	<p>Sigorta, kimlik ve diğer cüzdan boyutundaki kartları hızlı ve kolay bir şekilde kopyalayın. Bir kartı tarayıp her iki yüzünü de tek bir sayfaya yazdırarak kağıt tasarrufu yapabilir ve kartın üzerindeki bilgilerin daha kolay görünmesini sağlayabilirsiniz.</p>

1 Bir Web tarayıcısı açın ve adres alanına yazıcının IP adresini yazın.

Not: Yazıcının IP adresini yazıcı ana ekranında görüntüleyin. IP adresleri, 123.123.123.123 gibi nokta işareti ile ayrılan dört rakam dizisinden oluşur.

2 **Ayarlar >Uygulamalar >Uygulama Yönetimi >Kart Kopyalama'yı** tıklatın.

3 Gerekliyse varsayılan tarama seçeneklerini değiştirin.

- **Varsayılan tepsi**—Taranan görüntüleri yazdırmak için kullanılacak varsayılan tepsiyi seçer.
- **Varsayılan kopya sayısı**—Uygulama kullanıldığında otomatik olarak yazdırılması gereken kopya sayısını belirtin.
- **Varsayılan kontrast ayarı**—Taranan kartın bir kopyası yazdırılırken kontrast düzeyini artırmak veya azaltmak için bir ayar belirtin. Yazıcının kontrastı otomatik olarak ayarlamasını istiyorsanız **İçerik İçin En İyi** ayarını seçin.
- **Varsayılan ölçekleme ayarı**—Taranan kartın yazdırma işlemindeki boyutunu ayarlar. Varsayılan ayar %100'dür (tam boyut).
- **Çözünürlük ayarı**—Taranan kartın kalitesini ayarlar.

Notlar:

- Bir kartı tararken, tarama çözünürlüğünün renkli tarama için 200 dpi ve siyah beyaz tarama için 400 dpi'den fazla olmadığından emin olun.
- Birden çok kartı tararken, tarama çözünürlüğünün renkli tarama için 150 dpi ve siyah beyaz tarama için 300 dpi'den fazla olmadığından emin olun.

- **Kenarlıkları Yazdır**—Taranan görüntüyü çevresinde bir kenarlıkla yazdırmak için bu onay kutusunu seçin.

4 **Uygula** ögesini tıklatın.

Uygulamayı kullanmak için ana ekranda **Kart Kopyalama**'ya dokunup yazıcı ekranında görüntülenen talimatları uygulayın.

Kısayolum'u kullanma

Not: Bu *Kullanıcı Kılavuzu*'nun sonraki bir sürümü, bu uygulamanın *Yönetici Kılavuzu*'na doğrudan bir bağlantı içerebilir. Bu *Kullanıcı Kılavuzu*'nun güncellemeleri için, www.dell.com/support/manuals adresine gidin.

Bunu kullanın	Bunun için
	Sık kullanılan en fazla 25 kopyalama, faks veya e-posta işinin ayarları için yazıcı ana ekranında kısayollar oluşturun.

Bu uygulamayı kullanmak için **Kısayolum**'a dokununuz ve yazıcı ekranındaki yönergeleri izleyin.

Çoklu Gönder'i kurma

Not: Bu *Kullanıcı Kılavuzu*'nun sonraki bir sürümü, bu uygulamanın *Yönetici Kılavuzu*'na doğrudan bir bağlantı içerebilir. Bu *Kullanıcı Kılavuzu*'nun güncellemeleri için, www.dell.com/support/manuals adresine gidin.

Bunu kullanın	Bunun için
	Bir belgeyi tarar ve taranan belgeyi birden çok hedefe gönderir. Not: Yazıcı sabit diskinde yeterli alan olduğundan emin olun.

1 Bir Web tarayıcısı açın ve adres alanına yazıcının IP adresini yazın.

Not: Yazıcının IP adresini yazıcı ana ekranında görüntüleyin. Yazıcı IP adresleri, 123.123.123.123 gibi nokta işareti ile ayrılan dört rakam dizisinden oluşur.

2 **Ayarlar > Uygulamalar > Uygulama Yönetimi > Çoklu Gönder**'i tıklayın.

3 Profiller bölümünden **Ekle**'yi tıklayın ve ayarları özelleştirin.

Notlar:

- Ayarın açıklaması için fareyi her bir alanın yanındaki yardım içeriğinin üzerine getirin.
- Hedef olarak **FTP** veya **Paylaşılan Klasör**'ü seçerseniz, hedefin konum ayarının doğru olduğundan emin olun. Belirtilen hedefin bulunduğu ana bilgisayarın doğru IP adresini yazın. Ana bilgisayarın IP adresini edinme hakkında daha fazla bilgi için bkz. "[Bilgisayarın IP adresini bulma](#)", [sayfa 21](#).

4 **Uygula** ögesini tıklayın.

Uygulamayı kullanmak için ana ekranda **Çoklu Gönder**'e dokunup yazıcı ekranında görüntülenen talimatları uygulayın.

Ağa Tara'yı ayarlama

Not: Bu *Kullanıcı Kılavuzu*'nun sonraki bir sürümü, bu uygulamanın *Yönetici Kılavuzu*'na doğrudan bir bağlantı içerebilir. Bu *Kullanıcı Kılavuzu*'nun güncellemeleri için, www.dell.com/support/manuals adresine gidin.

Bunu kullanın	Bunun için
	<p>Bir belgeyi tarayın ve bunu paylaşılan bir ağ klasörüne gönderin. Benzersiz 30 klasör hedefi tanımlayabilirsiniz.</p> <p>Notlar:</p> <ul style="list-style-type: none"> • Yazıcının hedeflere yazma izni olması gerekir. Hedefin belirtildiği bilgisayardan, bilgisayarın en azından <i>yazma</i> erişimi olmasına izin vermek için paylaşım, güvenlik ve güvenlik duvarı ayarlarını kullanın. Yardım için işletim sisteminizle birlikte verilen belgelere de başvurabilirsiniz. • Ağa Tara simgesi yalnızca, bir veya birden fazla hedef tanımlandığında görünür.

1 Bir Web tarayıcısı açın ve adres alanına yazıcının IP adresini yazın.

Not: Yazıcının IP adresini yazıcı ana ekranında görüntüleyin. IP adresleri, 123.123.123.123 gibi nokta işareti ile ayrılan dört rakam dizisinden oluşur.

2 Aşağıdakilerden birini yapın:

- **Ağa Tara'yı Ayarla** seçeneğini tıklatın >**Burayı tıklatın.**
- **Ayarlar >Uygulamalar >Uygulama Yönetimi >Ağa Tara'yı** tıklatın.

3 Hedefleri belirtip ayarları özelleştirin.

Notlar:

- Bir ayarın açıklaması için fareyi alanların yanındaki yardım içeriğinin üzerine getirin.
- Hedefin konum ayarının doğru olduğundan emin olmak için belirtilen hedefin bulunduğu ana bilgisayarın doğru IP adresini yazın. Ana bilgisayarın IP adresini edinme hakkında daha fazla bilgi için bkz. "[Bilgisayarın IP adresini bulma](#)", sayfa 21.
- Yazıcının, belirtilen hedefin bulunduğu klasöre erişim hakları olduğundan emin olun.

4 Uygula ögesini tıklatın.

Uygulamayı kullanmak için ana ekranda **Ağa Tara**'ya dokunup yazıcı ekranında görüntülenen talimatları uygulayın.

Uzak Operatör Paneli'ni Kurma

Bu uygulama, yazıcının yanında olmasanız bile yazıcı kontrol paneliyle etkileşim kurmanızı sağlar. Bilgisayarınızın ekranından yazıcı durumunu görebilir, bekletilen yazdırma işlerini serbest bırakabilir, yer imleri oluşturabilir ve yazdırmayla ilgili diğer görevleri yapabilirsiniz.

1 Bir Web tarayıcısı açın ve adres alanına yazıcının IP adresini yazın.

Not: Yazıcının IP adresini yazıcı ana ekranında görüntüleyin. IP adresleri, 123.123.123.123 gibi nokta işareti ile ayrılan dört rakam dizisinden oluşur.

2 Ayarlar >Uzak Operatör Paneli Ayarları'nı tıklatın.

3 Etkinleştir onay kutusunu seçin ve ayarları özelleştirin.

4 Gönder düğmesini tıklatın.

Uygulamayı kullanmak için, **Uzak Operatör Paneli >VNC Uygulamasını Başlat'**ı tıklatın.

Yapılandırmayı gönderme veya alma

Yapılandırma ayarlarını metin dosyasına verip, daha sonra ayarları diğer yazıcılara uygulamak için bu dosyayı alabilirsiniz.

1 Bir Web tarayıcısı açın ve adres alanına yazıcının IP adresini yazın.

Not: Yazıcının IP adresini yazıcı ana ekranında görüntüleyin. IP adresleri, 123.123.123.123 gibi nokta işareti ile ayrılan dört rakam dizisinden oluşur.

2 Bir uygulamanın yapılandırmasını vermek ya da almak için şunları yapın:

a **Ayarlar >Uygulamalar >Uygulama Yönetimi**'ni tıklayın.

b Yüklü uygulamalar listesinden, yapılandırmak istediğiniz uygulamanın adını tıklayın.

c **Yapılandır**'ı tıklayın ve sonra aşağıdakilerden birini yapın:

- Yapılandırmayı bir dosyaya vermek için, **Ver** ögesini tıklayın ve sonra yapılandırma dosyasını kaydetmek için bilgisayar ekranındaki yönergeleri izleyin.

Notlar:

- Yapılandırma dosyasını kaydederken, benzersiz bir dosya adı yazabilir veya varsayılan adı kullanabilirsiniz.
- "JVM Bellek Dolu" hatası oluşursa, yapılandırma dosyası kaydedilene kadar verme işlemini tekrar edin.
- Yapılandırmayı bir dosyadan almak için, **Al** ögesini tıklayın ve daha önce yapılandırılmış bir yazıcıdan verilen kayıtlı yapılandırma dosyasına gidin.

Notlar:

- Yapılandırma dosyasını almadan önce önizleme yapmayı seçebilir veya doğrudan yükleyebilirsiniz.
- Zaman aşımı oluşursa ve boş bir ekran görünürse, Web tarayıcısını yenileyip **Uygula**'yı tıklayın.

3 Birden çok uygulamanın yapılandırmasını vermek ya da almak için şunları yapın:

a **Ayarlar >Al/Ver**'i tıklayın.

b Aşağıdakilerden birini yapın:

- Bir yapılandırma dosyasını vermek için, **Yerleşik Çözümler Ayar Dosyasını Ver** ögesini tıklayın ve sonra yapılandırma dosyasını kaydetmek için bilgisayar ekranındaki yönergeleri izleyin.

- Bir yapılandırma dosyasını almak için şunları yapın:

1 **Yerleşik Çözümler Ayar Dosyasını Al >Dosya Seç** ögesini tıklayın ve daha önce yapılandırılmış bir yazıcıdan verilen kayıtlı yapılandırma dosyasına gidin.

2 **İlet** düğmesini tıklayın.

Diğer yazıcı ayarları

Dahili seçenekleri takma

 **DİKKAT—ELEKTRİK ÇARPMA TEHLİKESİ:** Yazıcıyı kurduktan bir süre sonra kontrol kartına erişiyorsanız veya isteğe bağlı donanım veya bellek kartları takıyorsanız, devam etmeden önce yazıcıyı kapatın ve elektrik kablosunu prizden çekin. Yazıcıya bağlı başka aygıtlarınız varsa bu aygıtları kapatın ve yazıcıya giden tüm kablolarını çıkarın.

Mevcut dahili seçenekler

Not: Bazı seçenekler yalnızca belirli yazıcı modellerinde kullanılabilir. Daha fazla bilgi için yazıcıyı satın aldığınız yere başvurun.

- Bellek kartı
 - DDR3 DIMM
 - Önbellek
 - Yazı Tipleri
 - Bellek kartları
 - Formlar ve barkod
 - REÇETE
 - IPDS
 - Printcrypton
- Dahili Çözüm Bağlantı Noktaları (ISP)

Denetleyici anakartına erişim sağlama

Not: Bu görev için düz uçlu bir tornavida gerekir.

⚠ DİKKAT—ELEKTRİK ÇARPMA TEHLİKESİ: Yazıcıyı kurduktan bir süre sonra kontrol kartına erişiyorsanız veya isteğe bağlı donanım veya bellek kartları takıyorsanız, devam etmeden önce yazıcıyı kapatın ve elektrik kablosunu prizden çekin. Yazıcıya bağlı başka aygıtlarınız varsa bu aygıtları kapatın ve yazıcıya giden tüm kablolarını çıkarın.

1 Denetleyici anakartı erişim kapağını açın.

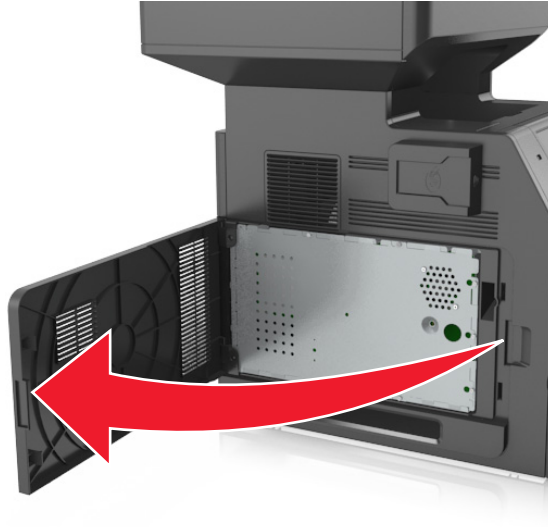

2 Tornavida kullanarak denetleyici anakartı korumasının vidalarını gevşetin.

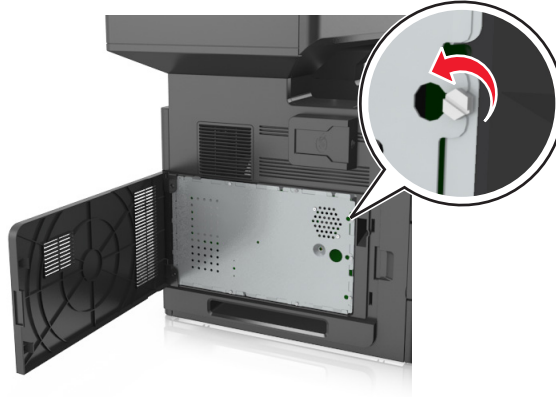

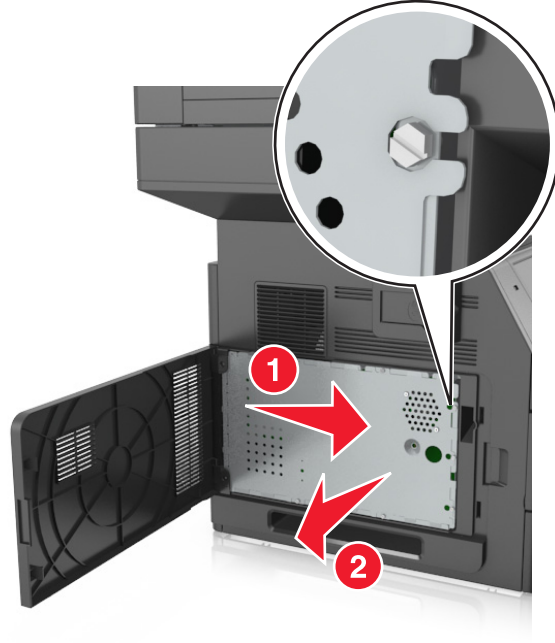
3 Korumayı çıkarın.**4** Doğru konektörü belirlemek için aşağıdaki şekli kullanın.

Uyarı—Hasar Tehlikesi: Denetleyici anakartının elektronik bileşenleri statik elektrikten kolaylıkla zarar görür. Denetleyici anakartının elektronik bileşenlerine dokunmadan önce yazıcının üzerindeki bir metal yüzeye dokununuz.

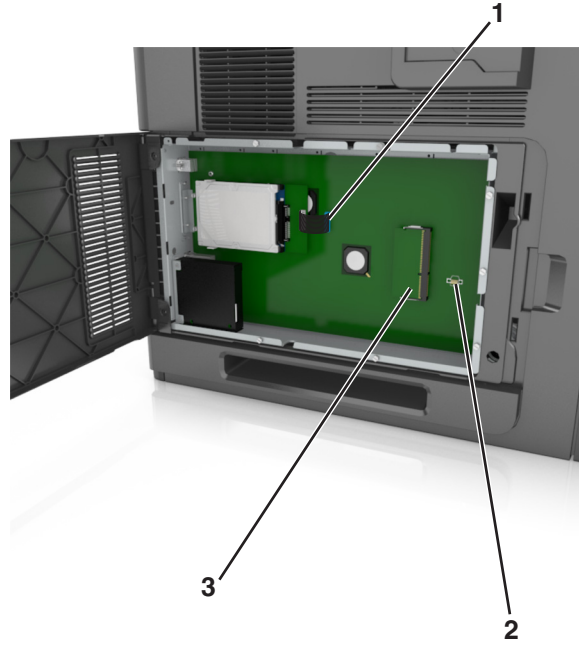

1	Dahili Çözüm Bağlantı Noktası veya yazıcı sabit disk konektörü
2	İsteğe bağlı kart konektörü
3	Bellek kartı konektörü

5 Korumayı geri takın ve sonra vidaları deliklerle hizalayın.

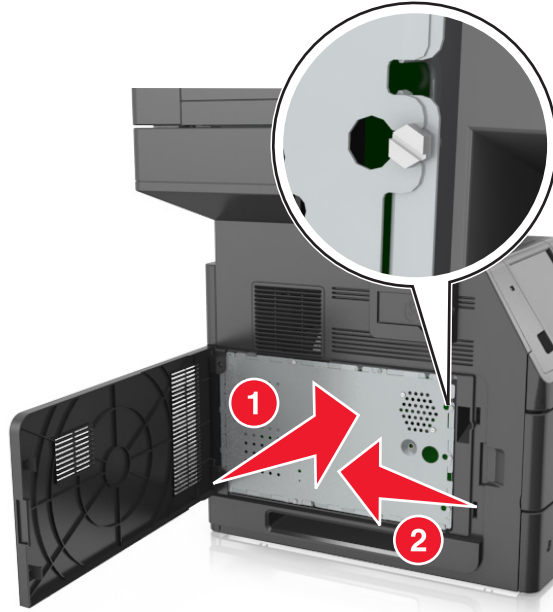

6 Korumanın vidalarını sıkın.

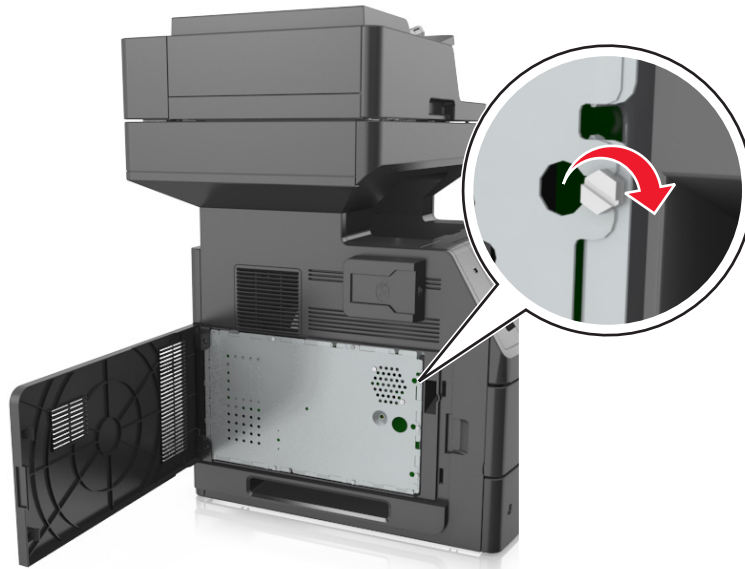

7 Erişim kapağını kapatın.

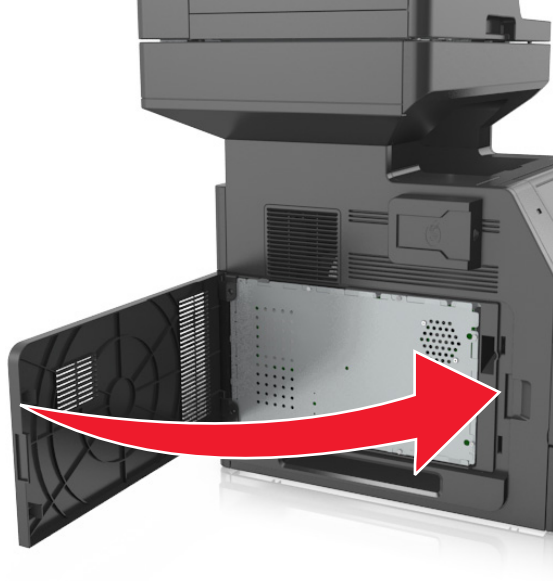

Bir bellek kartı takma

⚠ DİKKAT—ELEKTRİK ÇARPMA TEHLİKESİ: Yazıcıyı kurduktan bir süre sonra kontrol kartına erişiyorsanız veya isteğe bağlı donanım veya bellek kartları takıyorsanız, devam etmeden önce yazıcının gücünü kapatın ve elektrik kablosunu prizden çekin. Yazıcıya bağlı başka aygıtlarınız varsa, bu aygıtları kapatın ve yazıcıya giden tüm kablolarını çıkarın.

Uyarı—Hasar Tehlikesi: Denetleyici anakartının elektronik bileşenleri statik elektrikten kolaylıkla zarar görür. Denetleyici anakartının elektronik bileşenlerine dokunmadan önce, yazıcının üzerindeki herhangi bir metale dokununuz.

İsteğe bağlı bir bellek kartı ayrıca satın alınabilir ve denetleyici anakartına takılabilir.

1 Denetleyici anakartına erişim sağlayın.

Daha fazla bilgi için, bkz. [“Denetleyici anakartına erişim sağlama”](#), sayfa 28.

2 Bellek kartını ambalajından çıkarın.

Uyarı—Hasar Tehlikesi: Kartın kenarındaki bağlantı noktalarına dokunmayın. Aksi takdirde zarar oluşabilir.

3 Bellek kartının üzerindeki tırnağı (1) konektörün üzerindeki kabartıyla (2) hizalayın.

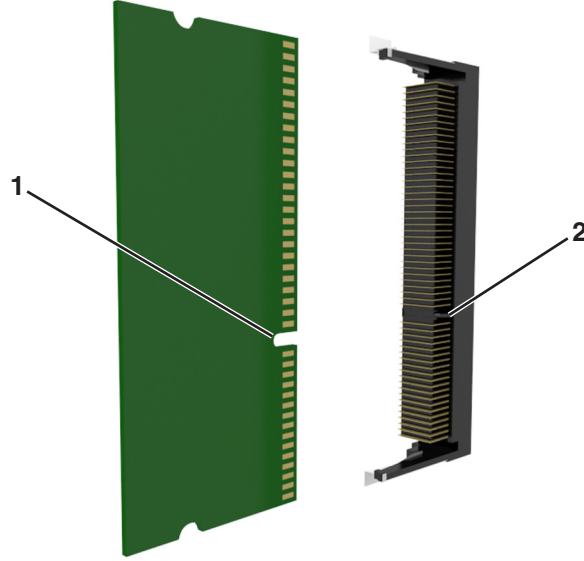

4 Bellek kartını konektöre doğru itin ve yerine *kilitlenene* kadar denetleyici anakartı çeperine doğru itin.

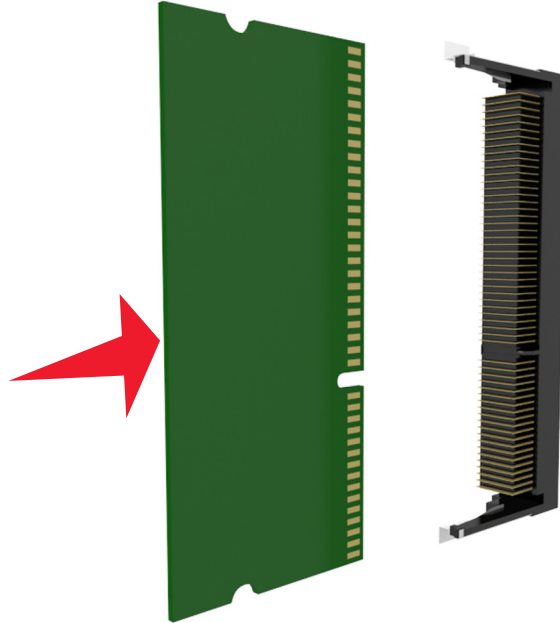

5 Denetleyici anakartı korumasını ve daha sonra denetleyici anakartı erişim kapağını geri takın.

İsteğe bağlı bir kart takma

⚠ DİKKAT—ELEKTRİK ÇARPMA TEHLİKESİ: Yazıcıyı kurduktan bir süre sonra kontrol kartına erişiyorsanız veya isteğe bağlı donanım veya bellek kartları takıyorsanız, devam etmeden önce yazıcının gücünü kapatın ve elektrik kablosunu prizden çekin. Yazıcıya bağlı başka aygıtlarınız varsa, bu aygıtları kapatın ve yazıcıya giden tüm kablolarını çıkarın.

Uyarı—Hasar Tehlikesi: Denetleyici anakartının elektronik bileşenleri statik elektrikten kolaylıkla zarar görür. Denetleyici anakartının elektronik bileşenlerine dokunmadan önce yazıcının üzerindeki bir metal yüzeye dokununuz.

1 Denetleyici anakartına erişim sağlayınız.

Daha fazla bilgi için, bkz. [“Denetleyici anakartına erişim sağlama”](#), sayfa 28.

2 İsteğe bağlı kartı ambalajından çıkarınız.

Uyarı—Hasar Tehlikesi: Kartın kenarındaki bağlantı noktalarına dokunmaktan kaçınınız.

3 Kartı yanlarından tutarak kart üzerindeki plastik pimleri (1) denetleyici anakartındaki deliklerle (2) hizalayınız.

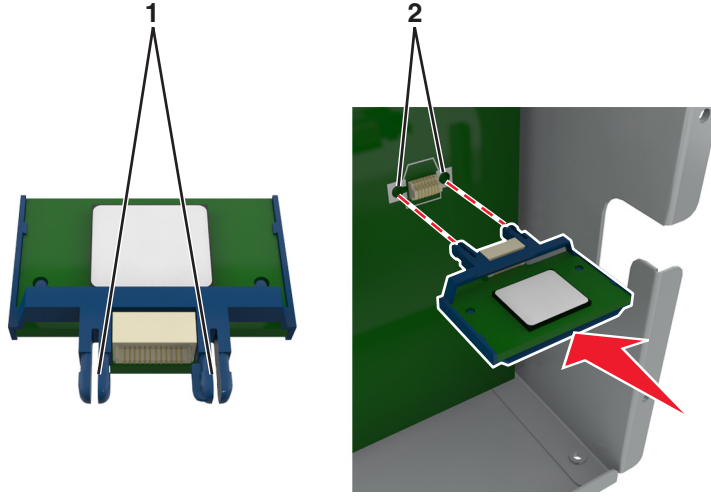

4 Kartı şekilde gösterildiği gibi yerine oturtunuz.

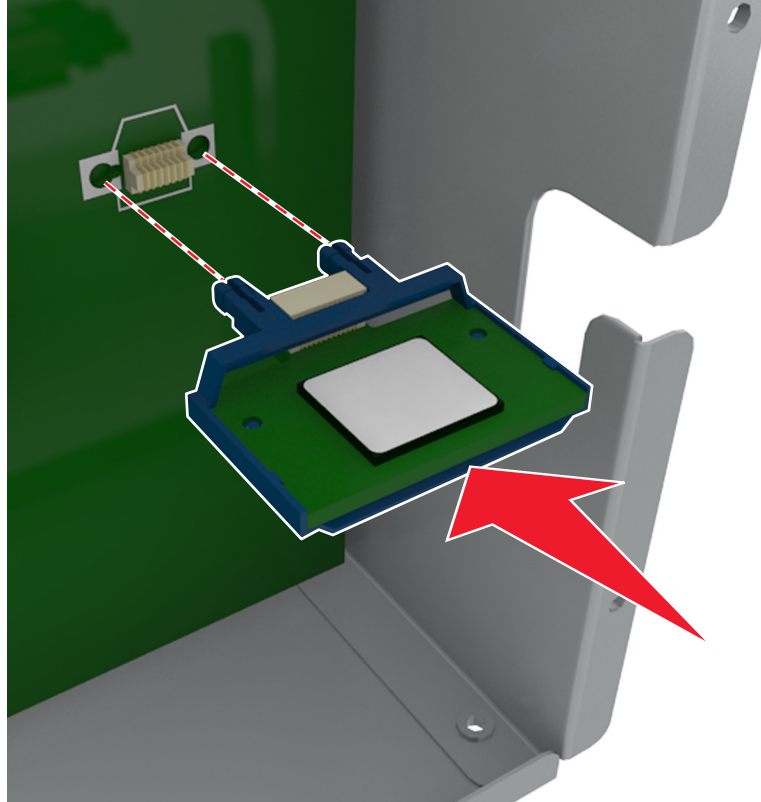

Uyarı—Hasar Tehlikesi: Kartın düzgün takılmaması karta ve denetleyici anakartına zarar verebilir.

Not: Konektör tüm uzunluğu boyunca denetleyici anakartına dokunmalı ve dayanmalıdır.

5 Denetleyici anakartı erişim kapağını kapatın.

Not: Yazıcı yazılımı ve tüm donanım seçenekleri yükledikten sonra, bunların yazdırma işlerinde kullanılabilir durumda olmasını sağlamak için yazıcı sürücüsüne seçenekleri manüel olarak eklemek gerekebilir. Daha fazla bilgi için, bkz. [“Yazdırma sürücüsüne mevcut seçenekleri ekleme”](#), sayfa 51.

Dahili Çözüm Bağlantı Noktası Kurma

Denetleyici anakartı isteğe bağlı bir Dahili Çözüm Bağlantı Noktası'nı (ISP) destekler.

Not: Bu görev için düz uçlu bir tornavida gerekir.

⚠ DİKKAT—ELEKTRİK ÇARPMA TEHLİKESİ: Yazıcıyı kurduktan bir süre sonra kontrol kartına erişiyorsanız veya isteğe bağlı donanım veya bellek kartları takıyorsanız, devam etmeden önce yazıcıyı kapatın ve elektrik kablosunu prizden çekin. Yazıcıya bağlı başka aygıtlarınız varsa bu aygıtları kapatın ve yazıcıya giden tüm kablolarını çıkarın.

Uyarı—Hasar Tehlikesi: Denetleyici anakartının elektronik bileşenleri statik elektrikten kolaylıkla zarar görür. Denetleyici anakartının elektronik bileşenlerine dokunmadan önce yazıcının üzerindeki bir metal yüzeye dokununuz.

1 Denetleyici anakartına erişim sağlayın.

Daha fazla bilgi için bkz. [“Denetleyici anakartına erişim sağlama”](#), sayfa 28.

2 Bir yazıcı sabit diski takılı durumdaysa, önce yazıcı sabit diskini çıkarın.

Daha fazla bilgi için bkz. [“Yazıcının sabit diskini çıkarma”](#), sayfa 43.

3 ISP kitini kutusundan çıkarın.

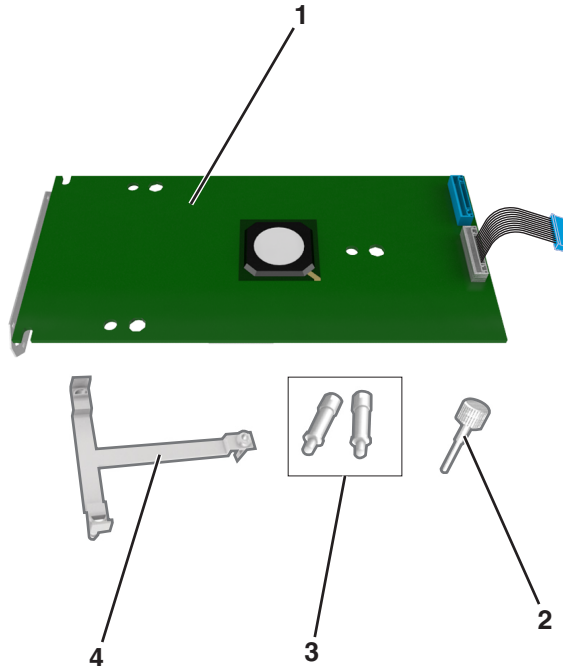

1	ISP çözümü
2	Plastik desteği ISP'ye takmak için kullanılan vida
3	ISP montaj desteğini denetleyici anakartı korumasına sabitlemek için kullanılan vidalar
4	Plastik destek

4 ISP yuvasının metal kapağını çıkarın.

a Vidayı gevşetin.



b Metal kapağı kaldırın ve tamamen dışarı çekin.



- 5 Plastik desteğin çıkıntılarını denetleyici anakartı kafesinin delikleri ile aynı hizaya getirin ve denetleyici anakartının üzerindeki plastik destek yerine *kilitlenene* kadar itin.

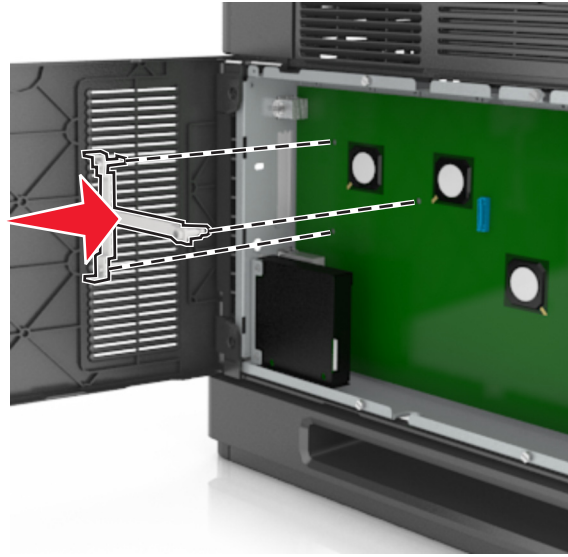

Not: Plastik desteğin tam olarak girdiğinden ve kafese iyice oturduğundan emin olun.

- 6 ISP'yi plastik desteğin üzerine yerleştirin.

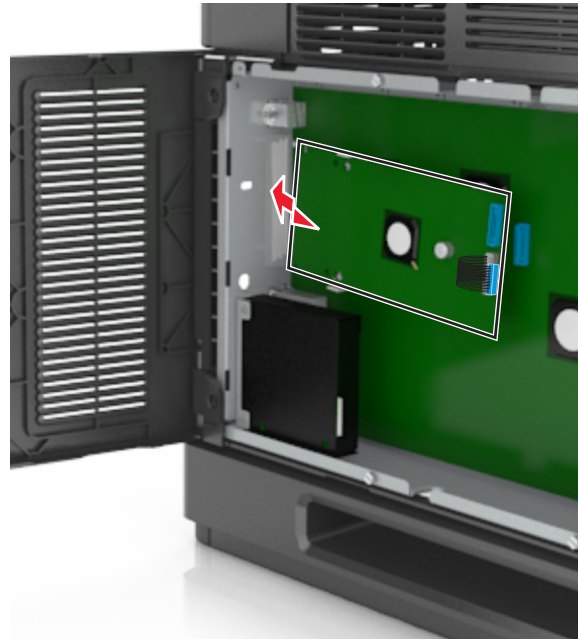

Not: ISP'yi plastik desteğin üzerine bir açıyla getirin ve üstünde asılı duran konektörler kafesteki ISP yuvasından geçecek şekilde yaklaşırın.

7 ISP'yi, plastik desteğin kılavuzlarına oturana kadar aşağı indirin.

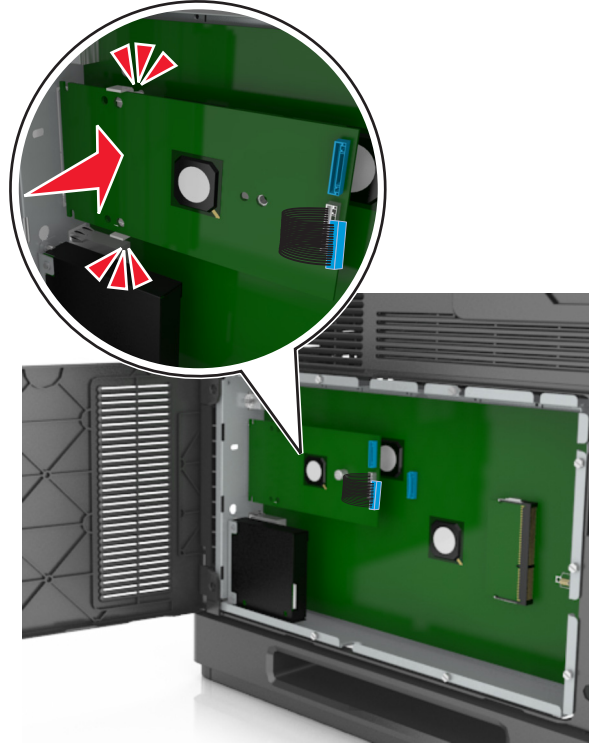

8 Plastik desteği ISP'ye takmak için sağlanan vidayı kullanın.

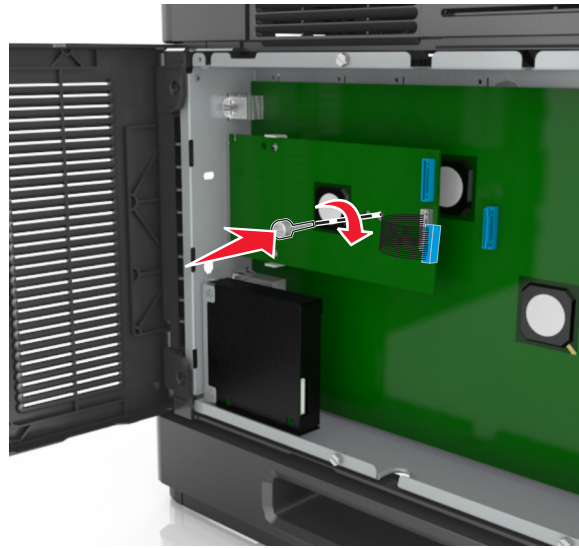

Not: Vidayı saat yönünde döndürerek ISP'yi yerinde tutmak için gereken miktarda çevirin ama sıkmayın.

9 ISP montaj desteğini denetleyici anakartı kafesine sabitlemek için tedarik edilen iki vidayı takın.

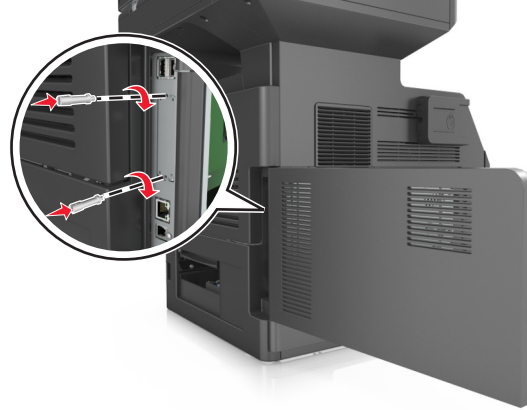

10 ISP'ye takılı vidayı sıkın.

Uyarı—Hasar Tehlikesi: Vidayı çok fazla sıkmayın.

11 ISP çözümü arabirimi kablosunu denetleyici anakartı üzerindeki prize bağlayın.

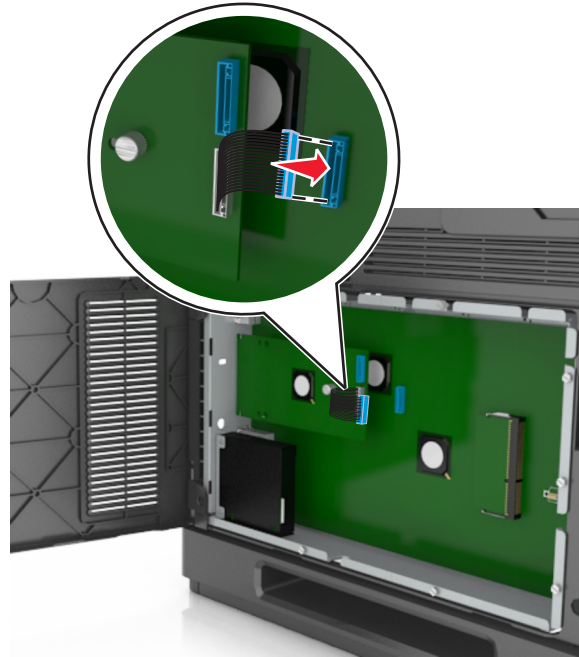

Not: Fişler ve prizler renk kodludur.

Bir sabit disk takma

Not: Bu görev için düz uçlu bir tornavida gerekir.

⚠ DİKKAT—ELEKTRİK ÇARPMA TEHLİKESİ: Yazıcıyı kurduktan bir süre sonra kontrol kartına erişiyorsanız veya isteğe bağlı donanım veya bellek kartları takıyorsanız, devam etmeden önce yazıcıyı kapatın ve elektrik kablosunu prizden çekin. Yazıcıya bağlı başka aygıtlarınız varsa bu aygıtları kapatın ve yazıcıya giden tüm kablolarını çıkarın.

Uyarı—Hasar Tehlikesi: Denetleyici anakartının elektronik bileşenleri statik elektrikten kolaylıkla zarar görür. Denetleyici anakartının elektronik bileşenlerine dokunmadan önce yazıcının üzerindeki bir metal yüzeye dokununuz.

- 1 Denetleyici anakartına erişim sağlayın.
Daha fazla bilgi için bkz. [“Denetleyici anakartına erişim sağlama”](#), sayfa 28.
- 2 Yazıcının sabit diskini ambalajından çıkarın.
- 3 Denetleyici anakartı kafesinde ilgili konektörü bulun.

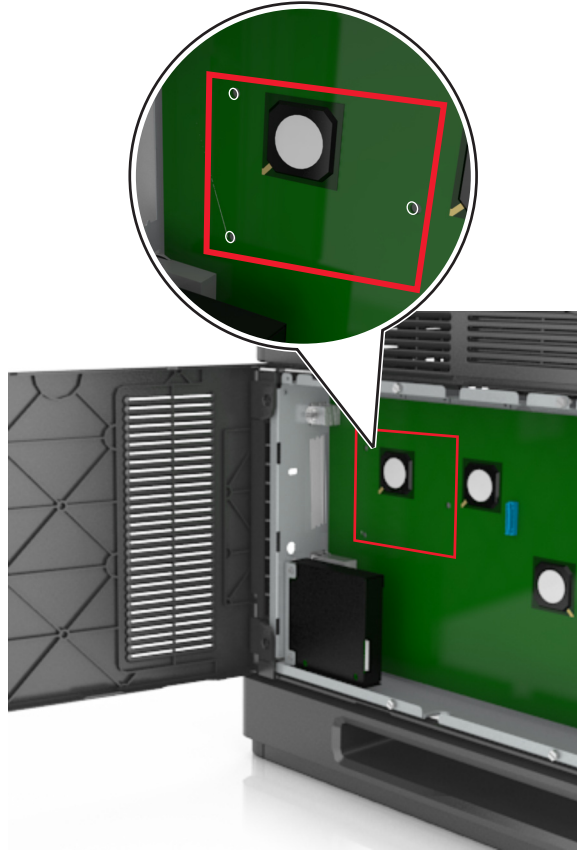

Not: İsteğe bağlı bir ISP takılıysa, yazıcı sabit diskini bu ISP'nin üzerine takılmalıdır.

ISP üzerine bir yazıcı sabit disk takmak için:

- a** Yazıcının sabit disk montaj desteğine takılı vidaları çıkarın ve sonra desteği çıkarın.

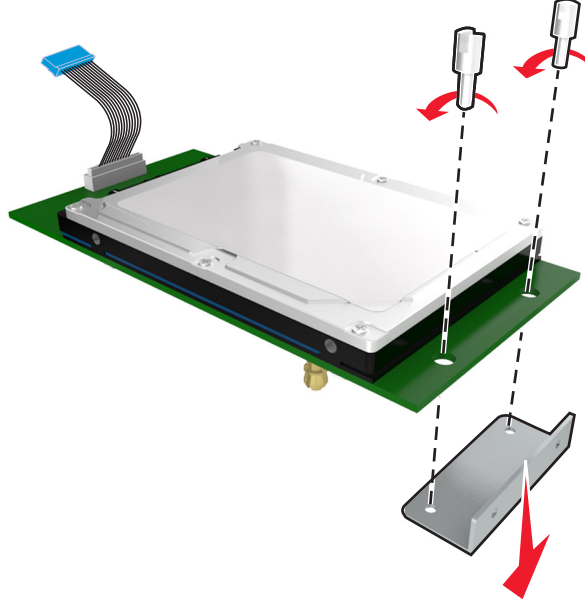

- b** Yazıcı sabit diskinin çıkıntıları ile ISP üzerindeki delikleri hizalayın ve sonra yazıcı sabit diskin çıkıntıları yerine oturana kadar bastırın.

Yükleme uyarısı: Baskılı devre kartı düzeneğini sadece kenarlarından tutun. Yazıcı sabit diskin dokunmayın veya ortasına bastırmayın. Aksi takdirde zarar oluşabilir.

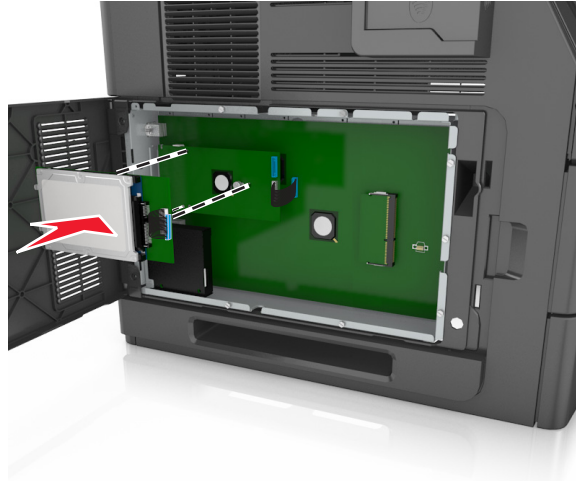

- c** Yazıcı sabit disk arabirim kablosunun fişini ISP üzerindeki prize takın.

Not: Fişler ve prizler renk kodludur.

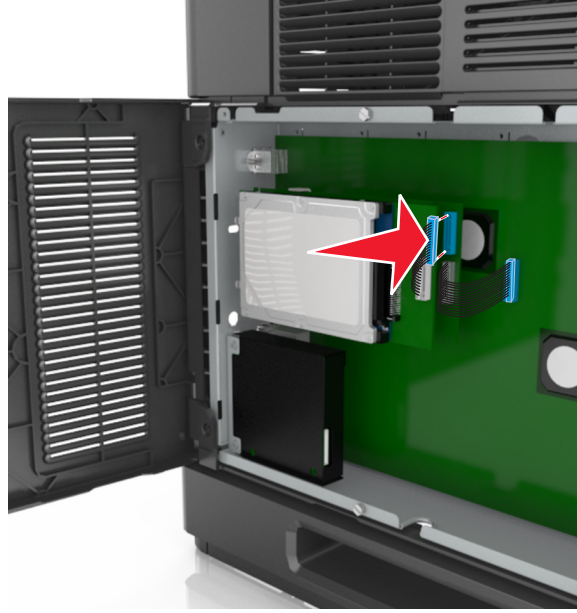

Yazıcı sabit diskini doğrudan denetleyici anakartı kafesine takmak için:

- a Yazıcı sabit diskinin çıkıntıları ile denetleyici anakartı kafesinin üzerindeki delikleri hizalayın ve sonra yazıcı sabit diskinin çıkıntıları yerine oturana kadar bastırın.

Yükleme uyarısı: Baskılı devre kartı düzeneğini sadece kenarlarından tutun. Yazıcı sabit diskinin dokunmayın veya ortasına bastırmayın. Aksi takdirde zarar oluşabilir.

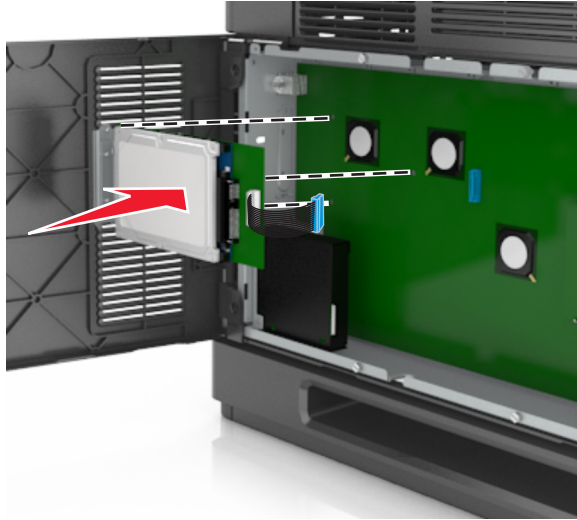

- b** Yazıcı sabit disk montaj desteğini takmak için sağlanan iki vidayı kullanın.

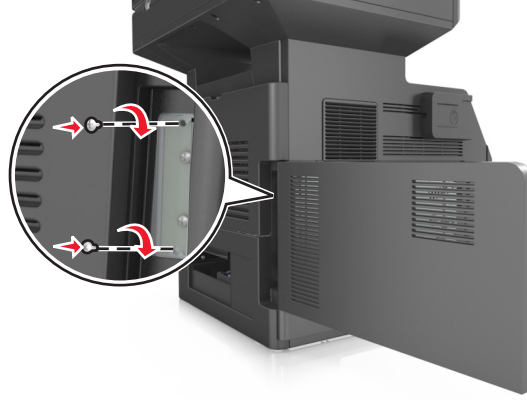

- c** Yazıcı sabit disk arabirim kablosunun fişini denetleyici anakartı üzerindeki prize takın.

Not: Fişler ve prizler renk kodludur.

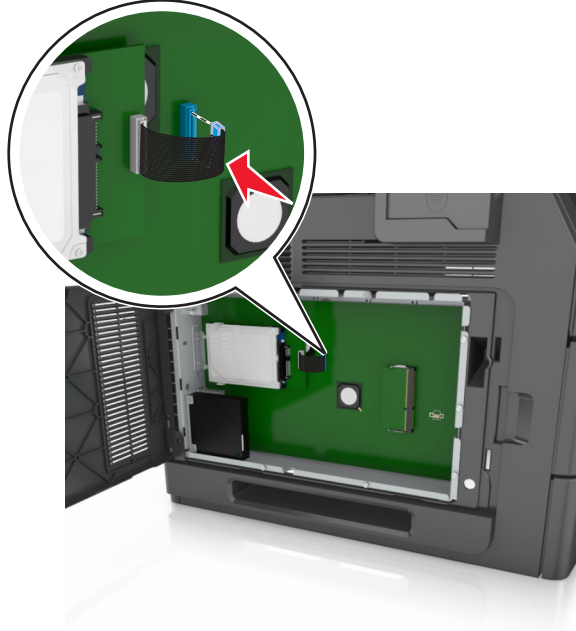

Yazıcının sabit diskini çıkarma

Not: Bu görev için düz uçlu bir tornavida gerekir.

- ⚠ DİKKAT—ELEKTRİK ÇARPMA TEHLİKESİ:** Yazıcıyı kurduktan bir süre sonra kontrol kartına erişiyorsanız veya isteğe bağlı donanım veya bellek kartları takıyorsanız, devam etmeden önce yazıcıyı kapatın ve elektrik kablosunu prizden çekin. Yazıcıya bağlı başka aygıtlarınız varsa bu aygıtları kapatın ve yazıcıya giden tüm kablolarını çıkarın.

Uyarı—Hasar Tehlikesi: Denetleyici anakartının elektronik bileşenleri statik elektrikten kolaylıkla zarar görür. Denetleyici anakartının elektronik bileşenlerine dokunmadan önce yazıcının üzerindeki bir metal yüzeye dokununuz.

1 Denetleyici anakartına erişim sağlayın.

Daha fazla bilgi için bkz. [“Denetleyici anakartına erişim sağlama”, sayfa 28.](#)

2 Yazıcı sabit diskini arabirim kablosunu, kabloyu yazıcının sabit diskinde bırakarak denetleyici anakartından çıkarın. Kabloyu çıkarmak için arabirim kablosunu çekmeden önce fişinin kanatçıklarını sıkıştırarak mandalı açın.

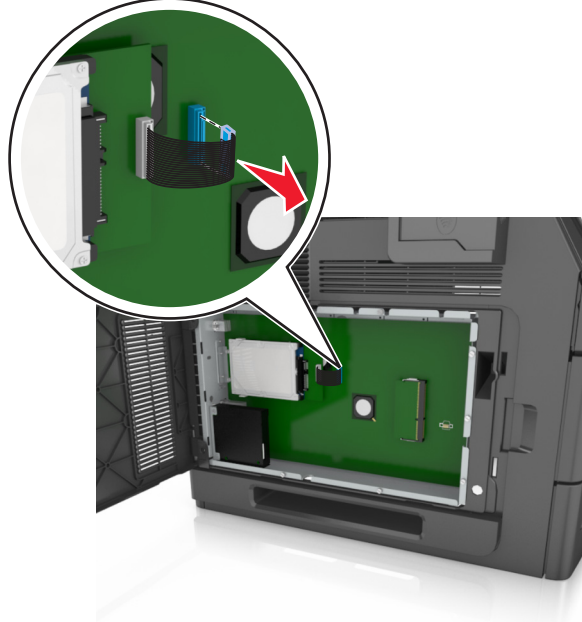

3 Yazıcı sabit diskini sabitleyen vidaları çıkarın.

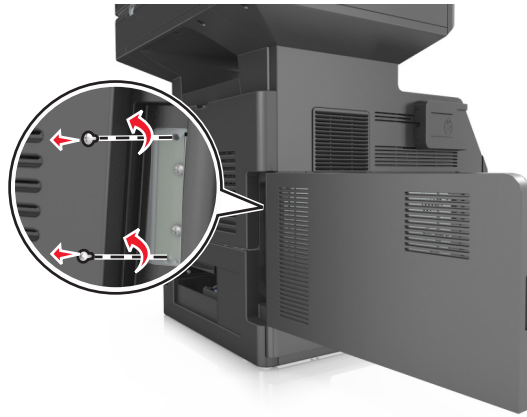

4 Yazıcının sabit diskini çıkarın.

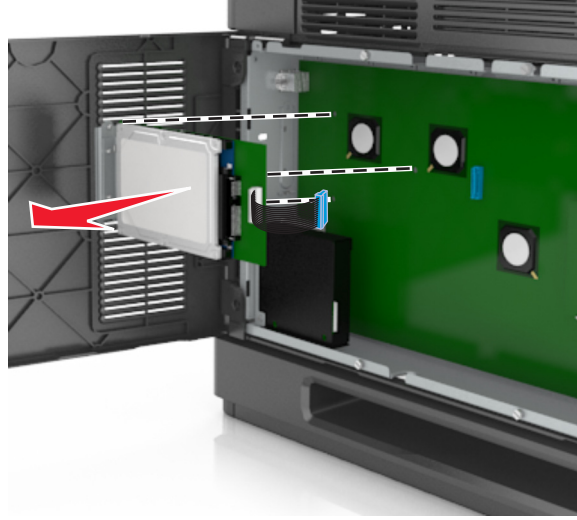

5 Yazıcının sabit diskini bir kenara koyun.

Donanım seçeneklerini kurma

Kurma sırası

- ⚠ DİKKAT—YARALANMA TEHLİKESİ:** Yazıcının ağırlığı 18 kg'dan (40 lb) fazladır ve güvenli bir şekilde kaldırmak için iki veya daha fazla eğitimli personel gerektirir.
- ⚠ DİKKAT—ELEKTRİK ÇARPMA TEHLİKESİ:** Yazıcıyı kurduktan bir süre sonra kontrol kartına erişiyorsanız veya isteğe bağlı donanım veya bellek kartları takıyorsanız, devam etmeden önce yazıcıyı kapatın ve elektrik kablosunu prizden çekin. Yazıcıya bağlı başka aygıtlarınız varsa bu aygıtları kapatın ve yazıcıya giden tüm kablolarını çıkarın.
- ⚠ DİKKAT—YANA YATMA TEHLİKESİ:** Duvara montaj yapılandırılmalarında denge için ek mobilya gerekebilir. Birden fazla giriş seçeneği kullanıyorsanız, bir yazıcı sehpası veya yazıcı altlığı kullanmanız gerekir. Tarayan, fotokopi çeken ve fakslayan bir çok fonksiyonlu yazıcı (MFP) satın aldıysanız, ek bir mobilyaya ihtiyacınız olabilir. Daha fazla bilgi için yazıcıyı satın aldığınız yere başvurun.

Yazıcıyı ve satın aldığınız donanım seçeneklerini aşağıdaki sırayla kurun:

- Tekerlekli taban
- 2100 sayfalık tepsi veya boşluk bırakıcı
- İsteğe bağlı 550 sayfalık tepsi
- Yazıcı

Tekerlekli tabanı, isteğe bağlı 550 sayfalık tepsiyi, boşluk bırakıcıyı veya 2100 sayfalık tepsiyi takmayla ilgili daha fazla bilgi için seçenikle birlikte gelen kurulum sayfasına bakın.

İsteğe bağlı tepsileri takma

Yazıcı şu giriş kaynaklarını destekler:

- 550 sayfalık tepsi
- 2100 sayfalık tepsi

⚠ DİKKAT—YARALANMA TEHLİKESİ: Yazıcının ağırlığı 18 kg'dan (40 lb) fazladır ve güvenli bir şekilde kaldırmak için iki veya daha fazla eğitimli personel gerektirir.

⚠ DİKKAT—ELEKTRİK ÇARPMA TEHLİKESİ: Yazıcıyı kurduktan bir süre sonra kontrol kartına erişiyorsanız veya isteğe bağlı donanım veya bellek kartları takıyorsanız, devam etmeden önce yazıcıyı kapatın ve elektrik kablosunu prizden çekin. Yazıcıya bağlı başka aygıtlarınız varsa bu aygıtları kapatın ve yazıcıya giden tüm kablolarını çıkarın.

⚠ DİKKAT—YANA YATMA TEHLİKESİ: Duvara montaj yapılandırılmalarında denge için ek mobilya gerekebilir. Birden fazla giriş seçeneği kullanıyorsanız, bir yazıcı sehpası veya yazıcı altlığı kullanmanız gerekir. Tarayan, fotokopi çeken ve fakslayan bir çok fonksiyonlu yazıcı (MFP) satın aldıysanız, ek bir mobilyaya ihtiyacınız olabilir. Daha fazla bilgi için yazıcıyı satın aldığınız yere başvurun.

1 Yazıcıyı güç anahtarını kullanarak kapatın ve sonra güç kablosunun fişini prizden çekin.

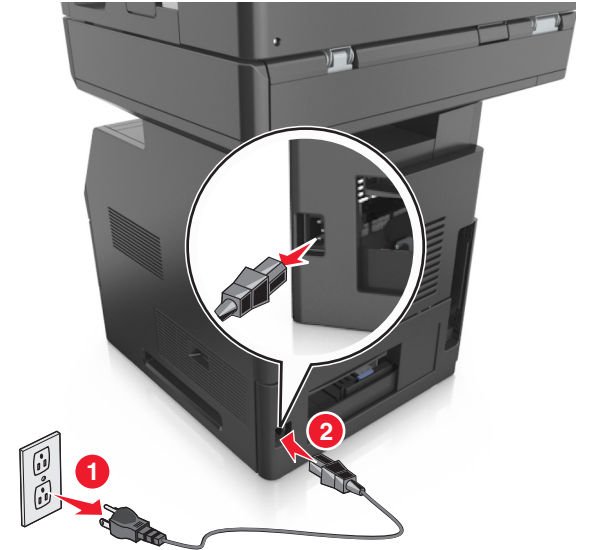

2 İsteğe bağlı tepsiyi ambalajından çıkarın ve tüm ambalaj malzemelerini sökün.

3 Tepsiyi çekip tabandan tamamen çıkarın.

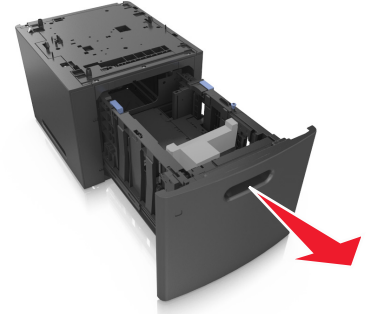
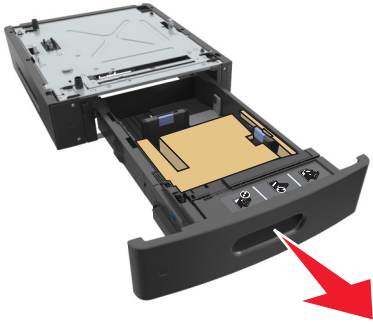

- 4 Tepsinin içinden tüm ambalaj malzemelerini çıkarın.
- 5 Tepsiyi tabana takın.
- 6 Tepsiyi yazıcının yanına yerleştirin.
- 7 Yazıcıyı sabitlemek için tekerlekli tabanın tekerleklerini kilitleyin, yazıcıyı tepsiyle hizalayın ve yavaşça yerine indirin.

Not: İsteğe bağlı tepsiyer üst üste konduğunda birbirlerine kilitletir.

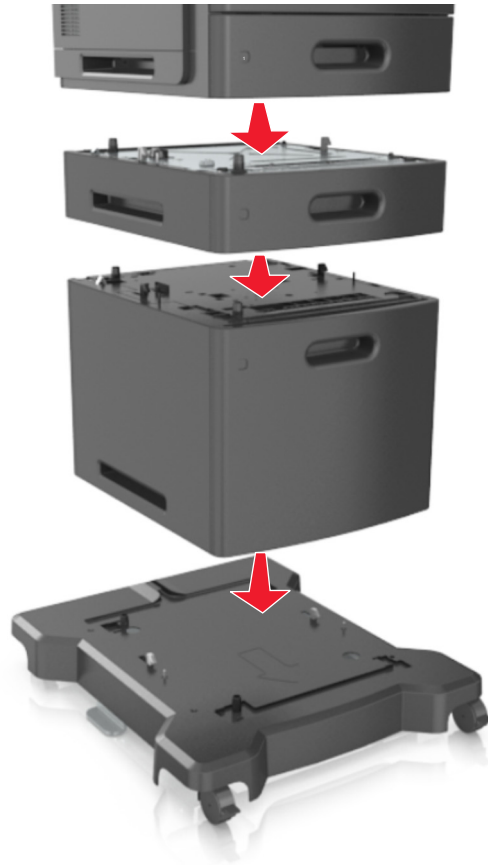

- 8 Güç kablosunu yazıcıya ve ardından doğru topraklanmış bir prize bağlayın ve yazıcıyı açın.



Not: Yazıcı yazılımı ve tüm isteğe bağlı tepsiler yüklendiğinde, bunların yazdırma işlerinde kullanılabilir durumda olmasını sağlamak için yazıcı sürücüsüne seçenekleri manüel olarak eklemeniz gerekebilir. Daha fazla bilgi için bkz. [“Yazdırma sürücüsüne mevcut seçenekleri ekleme”, sayfa 51.](#)

İsteğe bağlı tepsileri çıkarmak için mandalı yerine *oturuncaya kadar* yazıcının önüne doğru yazıcının sağ tarafına kaydırın ve sonra üst üste konmuş tepsileri üstten alta doğru bir bir çıkarın.

Kabloları takma

⚠ DİKKAT—YARALANMA TEHLİKESİ: Faks özelliğini fırtınalı havalarda kullanmayın. Bu ürünü fırtınalı havalarda kurmayın veya faks özelliği gibi, elektrik kablosu veya telefon benzeri herhangi bir elektrik veya kablo bağlantısı yapmayın.

Yazıcıyı bir USB kablosu kullanarak bilgisayara veya bir Ethernet kablosu kullanarak ağa bağlayın.

Aşağıdakilerin birbiriyle eşleştiğinden emin olun:

- Kablonun üzerindeki USB simgesini yazıcının üzerindeki USB simgesiyle
- İlgili Ethernet kablosunun Ethernet portuyla

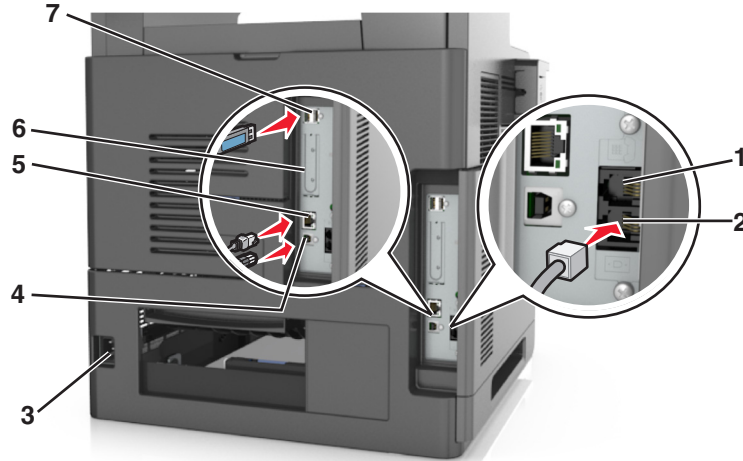

	Kullanın	Bunun için
1	EXT port	Yazıcıya ve telefon hattına ek cihazlar (telefon ya da telesekreter) bağlayın. Yazıcı için ayrı bir faks hattınız yoksa ve bu bağlantı yöntemi ülkenizde ya da bölgenizde destekleniyorsa bu bağlantı noktasını kullanın. Not: Bağlantı noktasına erişmek için kapağı çıkarın.
2	LINE port	Faks gönderip almak için, standart bir duvar prizi (RJ-11), DSL filtresi veya VoIP adaptörü veya telefon hattınıza erişmenizi sağlayan herhangi bir adaptör yoluyla yazıcıyı çalışan telefon hattına bağlayın.
3	Yazıcı güç kablosu girişi	Yazıcıyı doğru topraklanmış bir elektrik prizine takın.
4	USB yazıcı portu	Yazıcıyı bilgisayara bağlayın.
5	Ethernet bağlantı noktası	Yazıcıyı bir ağa bağlayın.
6	Dahili Çözüm Bağlantı Noktası (ISP) veya yazıcı sabit disk yuvası Not: Yazıcı kablosuz bağlantıyı destekliyorsa, kablosuz bağlantı anteni buraya takılır.	Bir ISP veya bir yazıcı sabit disk takın.
7	USB bağlantı noktası	İsteğe bağlı bir kablosuz ağ bağdaştırıcısı takın.

Uyarı—Hasar Tehlikesi: Aktif olarak yazdırırken gösterilen alan içinde USB kablosuna, kablosuz ağ adaptörüne veya yazıcıya dokunmayın. Veri kaybına veya bir arızaya neden olabilirsiniz.

Kabloları düzenleme

Ethernet kablosunu ve güç kablosunu takın, daha sonra bu kabloları yazıcının arka tarafındaki kanallara dikkatlice geçirin.



Yazıcı yazılımını yükleme

Yazıcı yükleme

- 1 Yazılım yükleyici paketinin bir kopyasını edinin.
- 2 Yükleyiciyi çalıştırın ve sonra bilgisayar ekranındaki yönergeleri izleyin.
- 3 Macintosh kullanıcıları için yazıcıyı ekleyin.

Not: Ağlar/Portlar menüsünün TCP/IP bölümündeki yazıcı IP adresini alın.

Yazdırma sürücüsüne mevcut seçenekleri ekleme

Windows kullanıcıları için

- 1 Yazıcılar klasörünü açın ve yazıcınızı seçin.
- 2 Yazıcı özelliklerini açın ve ardından seçenekleri ekleyin veya manuel olarak yükleyin.
- 3 Değişiklikleri uygulayın.

Macintosh kullanıcıları için

- 1 Apple menüsünden Sistem Tercihleri'nden, yazıcınıza gidin ve **Seçenekler ve Sarf Malzemeleri** >**Sürücüsü'nü** seçin.
- 2 Yüklü donanım seçeneklerini ekleyin.
- 3 Değişiklikleri uygulayın.

Ağ Üzerinde Çalışma

Notlar:

- Yazıcıyı kablosuz ağa kurmadan önce bir kablosuz ağ bağdaştırıcısı satın alın. Daha fazla bilgi için yazıcıyı satın aldığınız yere başvurun.
- Hizmet Kümesi Tanımlayıcısı (SSID) bir kablosuz ağa atanan addır. Bir ağda kullanılan güvenlik türleri Kabloluya Eşdeğer Gizlilik (WEP), Wi-Fi Korunmalı Erişim (WPA) ve WPA2'dir.

Yazıcıyı bir Ethernet ağı üzerine kurmaya hazırlama

Yazıcınızı bir Ethernet ağına bağlanacak şekilde yapılandırmaya başlamadan önce aşağıdaki bilgileri düzenleyin:

Not: Ağınız IP adreslerini bilgisayarlara ve yazıcılara otomatik olarak atıyorsa, yazıcıyı yüklemeye devam edin.

- Yazıcının ağda kullanacağı geçerli, benzersiz bir IP adresi
- Ağ geçidi
- Ağ maskesi
- Yazıcı için bir takma ad (isteğe bağlı)

Not: Yazıcı takma adı yazıcınızı ağda tanımanızı kolaylaştırabilir. Varsayılan yazıcı takma adını kullanmayı ya da sizin için hatırlaması daha kolay olan bir ad atmayı seçebilirsiniz.

Yazıcıyı ağa bağlamak için bir Ethernet kablosuna ve yazıcının ağa fiziksel olarak bağlanabileceği kullanılabilir bir bağlantı noktasına ihtiyacınız olacaktır. Hasar görmüş kablunun neden olabileceği olası sorunlardan kaçınmak için mümkünse yeni bir ağ kablosu kullanın.

Kablosuz ağda yazıcı kurulmaya hazırlanılıyor.

Notlar:

- Kablosuz ağ bağdaştırıcınızın yazıcınızda kurulu olduğundan ve düzgün çalıştığından emin olun. Daha fazla bilgi için, kablosuz ağ bağdaştırıcısıyla birlikte gelen yönerge sayfasına bakın.
- Erişim noktanızın (kablosuz yönlendiricinizin) açık olduğundan ve düzgün çalıştığından emin olun.

Yazıcıyı kablosuz ağa kurmadan önce aşağıdaki bilgilere sahip olduğunuzdan emin olun:

- **SSID**—SSID'ye ağ adı da denir.
- **Kablosuz Modu (veya Ağ Modu)**-Bu, altyapı veya özel modu olabilir.
- **Kanal (özel ağlar için)**—Altyapı ağları için kanal varsayılan olarak otomatik olur.

Bazı özel ağlar için otomatik ayar gerekir. Hangi kanalı seçeceğinizden emin değilseniz, sistem destek personelinizle görüşün.

- **Güvenlik Yöntemi**-Güvenlik Yöntemi için dört temel seçenek vardır:
 - WEP anahtarı
Ağınız birden fazla WEP anahtarı kullanıyorsa, sağlanan alanlara en fazla dört tanesini girin. Varsayılan WEP aktarım anahtarını seçerek ağda geçerli olarak kullanılan anahtarı seçin.
 - WPA veya WPA2 ön paylaşımlı anahtarı veya şifresi
WPA, ek güvenlik katmanı olarak şifreleme içerir. Seçenekler AES veya TKIP'dir. Şifreleme yönlendiricide ve yazıcıda aynı türde ayarlanmalıdır, aksi takdirde yazıcı ağda iletişim kuramaz.
 - 802.1X–RADIUS
Yazıcıyı bir 802.1X ağına yüklüyorsanız, aşağıdakilere ihtiyaç duyabilirsiniz:
 - Kimlik doğrulama türü
 - İç kimlik doğrulama türü
 - 802.1X kullanıcı adı ve parolası
 - Sertifikalar
 - Güvenlik yok
Kablosuz ağınız herhangi bir güvenlik türünü kullanmıyorsa, güvenlik bilginiz olmaz.

Not: Güvenilir olmayan bir kablosuz ağ kullanmanızı önermeyiz.

Notlar:

- Bilgisayarınızın bağlı olduğu ağın SSID'sini bilmiyorsanız, bilgisayarın ağ bağdaştırıcısının kablosuz yardımcı programını çalıştırın ve ağın adını bulun. Ağınızın SSID'sini veya güvenlik bilgilerini bulamıyorsanız, erişim noktanız ile birlikte gelen belgelere bakın veya sistem destek sorumlunuza başvurun.
- Kablosuz ağ WPA/WPA2 ön paylaşımlı anahtarını veya şifresini bulmak için, erişim noktasıyla birlikte gelen belgelere bakın, erişim noktasıyla ilişkilendirilmiş Embedded Web Server'a bakın veya sistem destek sorumlunuza başvurun.

Yazıcıyı Kablosuz Kurulum Sihirbazı'nı kullanarak bağlama

Başlamadan önce, şunlardan emin olun:

- Kablosuz ağ adaptörü yazıcıya bağlı ve doğru çalışıyor. Daha fazla bilgi için, kablosuz ağ bağdaştırıcısıyla birlikte gelen yönerge sayfasına bakın.
- Ethernet kablosu yazıcıya takılı değil.
- Aktif NIC, Otomatik olarak ayarlanmış. Bu özelliği Otomatik olarak ayarlamak için şuraya gidin:



>Ağ/Bağlantı Noktaları >Aktif NIC >Otomatik >Gönder

Not: Yazıcıyı kapattığınızı kontrol ettikten sonra, en az beş saniye bekleyin ve ardından yazıcıyı yeniden açın.

1 Yazıcı kontrol panelinden şuraya gidin:



>Ağ/Bağlantı Noktaları >Ağ [x] >Ağ [x] Kurulum >Kablosuz >Kablosuz Bağlantı Kurulumu

2 Kablosuz bağlantı kurulumu seçin.

Bunu kullanın	Bunun için
Ağlar bul	Kullanılabilir kablosuz bağlantıları görüntüler. Not: Bu menü öğesi tüm güvenilir veya güvenilir olmayan yayın SSID'lerini görüntüler.
Ağ adını girin	SSID'yi elle yazın. Not: Doğru SSID'yi yazdığınızdan emin olun.
Wi-Fi Korunmalı Kurulum	Yazıcıyı Wi-Fi Protected Setup kullanarak kablosuz ağa bağlayın.

3 Yazıcı ekranındaki yönergeleri izleyin.

Yazıcıyı Wi-Fi Protected Setup kullanarak kablosuz ağa bağlama

Başlamadan önce, şunlardan emin olun:

- Erişim noktası (kablosuz yönlendirici), Wi-Fi Protected Setup (WPS) sertifikalı veya WPS uyumludur. Daha fazla bilgi için, erişim noktanızla birlikte gelen belgelere bakın.
- Yazıcınıza takılı olan kablosuz ağ adaptörü bağlı ve doğru çalışıyor. Daha fazla bilgi için, kablosuz ağ bağdaştırıcısıyla birlikte gelen yönerge sayfasına bakın.

Düğme Yapılandırması yöntemini kullanma

1 Yazıcı kontrol panelinden şuraya gidin:



>Ağ/Bağlantı Noktaları >Ağ [x] >Ağ [x] Kurulumu >Kablosuz >Kablosuz Bağlantı Kurulumu >Wi-Fi Protected Setup >Düğme Yöntemini Başlatma

2 Yazıcı ekranındaki yönergeleri izleyin.

Kişisel Kimlik Numarası (PIN) yöntemini kullanma

1 Yazıcı kontrol panelinden şuraya gidin:



>Ağ/Bağlantı Noktaları >Ağ [x] >Ağ [x] Kurulumu >Kablosuz >Kablosuz Bağlantı Kurulumu >Wi-Fi Protected Setup >PIN Yöntemini Başlatma

2 Sekiz basamaklı WPD PIN'ini kopyalayın.

3 Bir Web tarayıcısı açın ve sonra adres alanına, erişim noktanızın IP adresini yazın.

Notlar:

- IP adresleri, 123.123.123.123 gibi nokta işareti ile ayrılan dört rakam dizisinden oluşur.
- Bir proxy sunucu kullanıyorsanız, Web sayfasını doğru yüklemek için bir süreliğine devre dışı bırakın.

4 WPS ayarlarına erişin. Daha fazla bilgi için, erişim noktanızla birlikte gelen belgelere bakın.

5 Sekiz basamaklı PIN'i girin ve ayarı kaydedin.

Embedded Web Server'ı kullanarak yazıcı bir kablosuz ağa bağlama

Başlamadan önce, şunlardan emin olun:

- Yazıcınızın geçici olarak bir Ethernet ağına bağlı olduğundan emin olun.
- Yazıcınızda bir kablosuz ağ bağdaştırıcısının kurulu olduğundan ve düzgün çalıştığından emin olun. Daha fazla bilgi için, kablosuz ağ bağdaştırıcısıyla birlikte gelen yönerge sayfasına bakın.

1 Bir Web tarayıcısı açın ve adres alanına yazıcının IP adresini yazın.

Notlar:

- Yazıcının IP adresini yazıcı kontrol panelinden görüntüleyin. IP adresleri, 123.123.123.123 gibi nokta işareti ile ayrılan dört rakam dizisinden oluşur.
- Bir proxy sunucu kullanıyorsanız, Web sayfasını doğru yüklemek için bir süreliğine devre dışı bırakın.

2 Sırasıyla **Ayarlar > Ağ/Portlar > Kablosuz** öğelerini tıklatın.

3 Ayarları, erişim noktanızın (kablosuz yönlendiricinin) ayarlarıyla eşleştirecek şekilde değiştirin.

Not: SSID'yi, güvenlik yöntemini, ön paylaşım anahtarı veya parolayı, ağ modunu ve kanalı doğru girdiğinizden emin olun.

4 **Gönder** düğmesini tıklatın.

5 Yazıcıyı kapatın ve Ethernet kablosunun bağlantısını kesin. Sonra en az beş saniye bekleyin ve sonra yazıcıyı yeniden açın.

6 Yazıcınızın bir ağa bağlı olduğunu doğrulamak için bir ağ kurulumu sayfası yazdırın. Daha sonra Ağ Kartı [x] bölümünden, durumun Bağlı olduğundan emin olun.

Yeni ağ ISP'si yükledikten sonra bağlantı noktası ayarlarını değiştirme

Notlar:

- Yazıcının statik bir IP adresi varsa, hiçbir değişiklik yapmanız gerekmez.
- Bilgisayarlar bir IP adresi yerine ağ adını kullanacak şekilde yapılandırılmışsa, değişiklik yapmanız gerekmez.
- Daha önce bir Ethernet bağlantısı için yapılandırılmış bir yazıcıya bir kablosuz ISP ekliyorsanız, yazıcının Ethernet ağı bağlantısının kesildiğinden emin olun.

Windows kullanıcıları için

- 1 Yazıcılar klasörünü açın.
- 2 Yeni ISP'li yazıcının kısayol menüsünden yazıcı özelliklerini açın.
- 3 Listedeki bağlantı noktasını yapılandırın.
- 4 IP adresini güncelleyin.
- 5 Değişiklikleri uygulayın.

Macintosh kullanıcıları için

- 1 Apple menüsünde Sistem Tercihleri'nden yazıcı listesine geçin ve **+ >IP**'yi seçin.
- 2 Adres alanına IP adresini girin.
- 3 Değişiklikleri uygulayın.

Seri yazdırmayı ayarlama

Bilgisayar yazıcıdan uzaktayken seri yazdırma kullanın. Seri veya iletişim (COM) bağlantı noktasını taktıktan sonra, yazıcıyı ve bilgisayarı yapılandırın.

Not: Seri yazdırma, yazdırma hızını azaltır.

- 1 Yazıcıdaki parametreleri ayarlayın.
 - a Kontrol panelinden, bağlantı noktası ayarları menüsüne gidin.
 - b Seri bağlantı noktası ayarlarını bulun ve gerekirse ayarları atayın.
 - c Ayarları kaydedin.
- 2 Bilgisayarınızdan, yazıcılar klasörünü açın ve yazıcınızı seçin.
- 3 Yazıcı özelliklerini açın ve listedeki COM bağlantı noktasını seçin.
- 4 Aygıt Yöneticisi'nde COM bağlantı noktası parametrelerini ayarlayın.
Komut istemini açmak için Çalıştır iletişim kutusunu kullanın ve **devmgmt.msc** yazın.

Yazıcının kurulumunu doğrulama

Tüm donanım ve yazılım seçenekleri kurulduktan ve yazıcının gücü açıldıktan sonra, aşağıdakini yazdırarak yazıcının doğru kurulup kurulmadığını kontrol edin:

- **Menü ayarları sayfası**—Bu sayfayı tüm yazıcı seçeneklerinin doğru kurulduğundan emin olmak için kullanın. Takılı tüm seçeneklerin bir listesi sayfanın altında doğru gösterilir. Taktığınız bir seçenek listede yoksa doğru takılmamış demektir. Seçeneği çıkarın ve sonra geri takın.
- **Ağ kurulumu sayfası**—Yazıcınızda Ethernet veya kablosuz özelliği varsa ve bir ağa bağlıysa ağ bağlantısını doğrulamak için bir ağ kurulumu sayfası yazdırın. Bu sayfa ağ üzerinden yazdırma yapılandırması için de önemli bilgiler verir.

Bir menü ayarları sayfası yazdırma

Ana ekrandan, şuraya gidin:



>Raporlar >Menü Ayarları Sayfası

Ağ kurulum sayfası yazdırma

Yazıcı bir ağa bağlıysa, ağ bağlantısını doğrulamak için bir ağ kurulumu sayfası yazdırın. Bu sayfa ağ üzerinden yazdırma yapılandırması için de önemli bilgiler verir.

1 Ana ekrandan, şuraya gidin:



> Raporlar > Ağ Ayarları Sayfası

2 Ağ ayarları sayfasının ilk bölümünü kontrol edin ve durumun **Bağlı** olduğunu onaylayın.

Durum **Bağlı Değil** ise, LAN bağlantısı aktif olmayabilir veya ağ kablosu doğru çalışmıyor olabilir. Çözüm için bir sistem destek personeline başvurun ve ardından başka bir ağ kurulumu sayfası yazdırın.

Kağıt ve özel ortam yükleme

Kağıt ve özel ortam seçimi belgelerin seçimi belgelerin ne kadar güvenilir bir şekilde yazdırılacağını belirler. Daha fazla bilgi için bkz. "[Sıkışmaları giderme](#)", [sayfa 248](#) ve "[Kağıtları saklama](#)", [sayfa 82](#).

Kağıt boyutunu ve türünü ayarlama

Ana ekrandan şuraya gidin:

 >Kağıt Menüsü >Kağıt Boyutu/Türü > bir tepsi seçin > kağıt boyutunu veya türünü seçin > 

Universal kağıt ayarlarını yapılandırma

Universal kağıt boyutu yazıcı menülerinde bulunmayan kağıt boyutlarına yazdırmanızı sağlayan kullanıcı-tanımlı bir ayardır.

Notlar:

- Desteklenen en küçük Universal (Evrensel) boyutu, tek yüze yazdırma için 70 x 127 mm (2,76 x 5 inç) ve iki taraflı (önlü arkalı) yazdırma için 105 x 148 mm (4,13 x 5,83 inç) boyutlarıdır.
- Tek yüze ve iki taraflı yazdırma için desteklenen en büyük Universal (Evrensel) boyutu 216 x 356 mm (8,5 x 14 inç) boyutudur.
- Yazıcı, genişliği 210 mm'den (8,3 inç) az olan kağıtlara yazdırırken en iyi yazdırma performansını sağlamak için bir süre sonra düşük hızda yazdırabilir.

1 Ana ekrandan şuraya gidin:

 >Kağıt Menüsü >Universal Kurulum >Ölçü Birimleri > bir ölçü birimi seçin

2 **Dikey Genişliği** veya **Dikey Yüksekliği** düğmesine dokununuz.

3 Genişliği ve boyutu seçin ve ardından **Gönder** düğmesine dokununuz.

550 sayfalık tepsiye kağıt yerleştirme

 **DİKKAT—YARALANMA TEHLİKESİ:** Donanımın arızalanma riskini azaltmak için her tepsiyi ayrı ayrı yükleyin. Diğer tüm tepsileri kullanılmadıkları sürece kapalı tutun.

1 Tepsiyi dışarı doğru çekin.

Notlar:

- Folio, Legal veya Oficio boyutunda kağıt yüklerken, tepsiyi hafifçe kaldırın ve tamamen dışarı çekin.
- Tepsileri bir iş yazdırılırken veya ekranda **Meşgul** görüntülenirken çıkarmaktan kaçının. Aksi takdirde kağıt sıkışabilir.



- 2 Genişlik kılavuzunu yerine *kilitlenene* kadar, yüklediğiniz kağıt boyutu konumuna doğru sıkıştırın ve kaydırın.

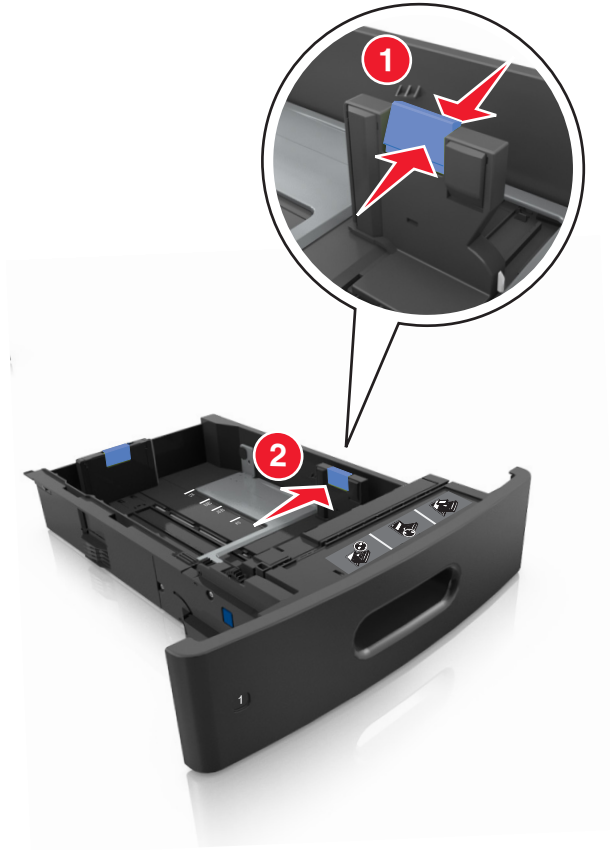

Not: Kılavuzların konumunu ayarlamayla ilgili yardım için tepsinin altındaki kağıt boyutu göstergelerini kullanın.



- 3** Uzunluk kılavuzunu açın ve kılavuzu yüklemekte olduğunuz kağıt boyutunun konumuna doğru sıkıştırın ve kaydırın.

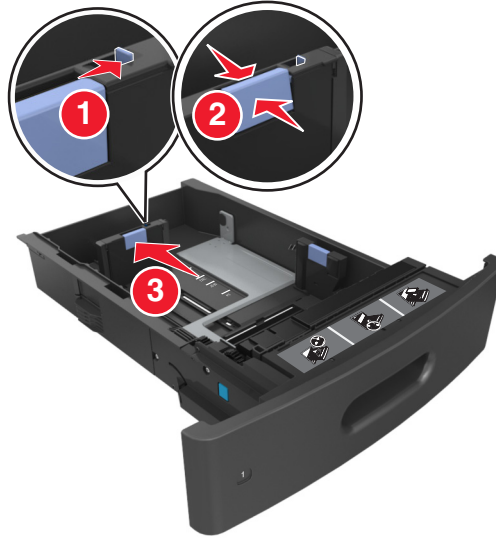

Notlar:

- Uzunluk kılavuzunu tüm kağıt boyutlarına için kilitleyin.
- Kılavuzların konumunu ayarlamayla ilgili yardım için tepsinin altındaki kağıt boyutu göstergelerini kullanın.



- 4 Kağıtları ileri geri esnetip gevşetin ve ardından havalandırın. Kağıtları katlamayın veya buruşturmayın. Kenarları düz bir yüzeyde düzleştirin.

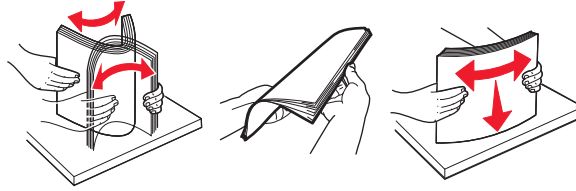

- 5 Kağıt yığını, tek taraflı yazdırmada kullanılacak yüzü aşağı dönük şekilde yükleyin.

Not: Kağıdın veya zarfın doğru yüklendiğinden emin olun.



- Kağıdı tepsiye kaydırarak yerleştirmeyin. Kağıdı şekilde gösterildiği gibi yükleyin.

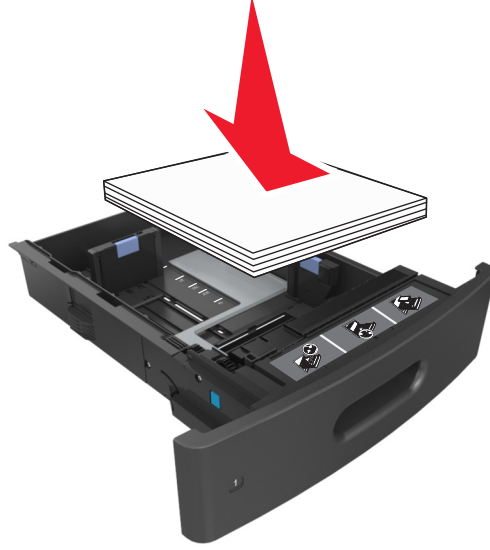

- Zarf yüklerken, kapak tarafının yukarı baktığından ve zarfların tepsinin sol tarafında olduğundan emin olun.

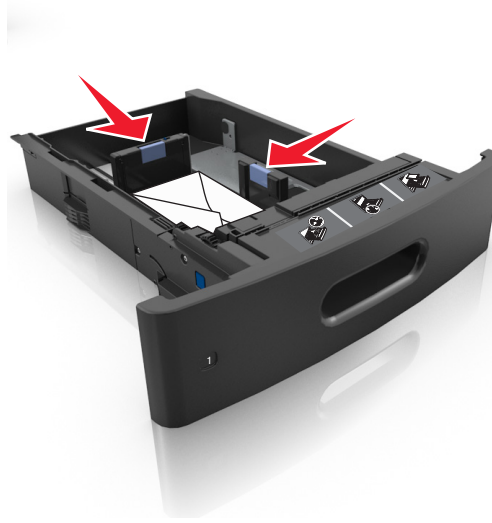

- Kağıdın maksimum kağıt doldurma göstergesi olan koyu çizginin aşağısında olduğundan emin olun.



Uyarı—Hasar Tehlikesi: Tepsiyi aşırı doldurma kağıt sıkışmalarına neden olabilir.

- Stok kartı, etiketler veya diğer özel ortam türlerini kullanırken, kağıdın alternatif kağıt doldurma göstergesi olan kesikli çizginin aşağısında olduğundan emin olun.



- 6 Özel ve Universal boyutta kağıtlar için kağıt kılavuzlarını destenin kenarlarına hafifçe değecek şekilde ayarlayıp uzunluk kılavuzunu kilitleyin.

7 Tepsiyi takın.



8 Yazıcı kontrol panelinden, Kağıt menüsündeki kağıt boyutunu ve kağıt türünü tepsiye yüklenen kağıtla eşleştirecek şekilde ayarlayın.

Not: Kağıt sıkışıklıklarını ve yazdırma kalitesi sorunlarını önlemek için doğru kağıt boyutunu ve türünü ayarlayın.

2100 yapraklık tepsiye kağıt yerleştirme

⚠ DİKKAT—YARALANMA TEHLİKESİ: Donanımın arızalanma riskini azaltmak için her tepsiyi ayrı ayrı yükleyin. Diğer tüm tepsileri kullanılmadıkları sürece kapalı tutun.

- 1 Tepsiyi tamamen dışarı çekin.
- 2 Genişlik ve uzunluk kılavuzlarını ayarlayın.

A5 boyutlu kağıt yükleme

a Genişlik kılavuzunu yukarı çekip A5 kağıdı konumuna kaydırın.

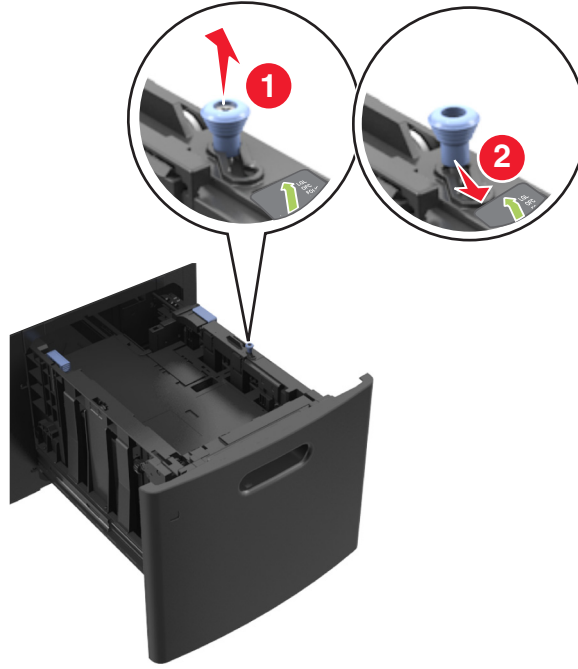

b Uzunluk kılavuzunu sıkıştırın ve yerine *kilitlenene* kadar A5 kağıdı konumuna doğru kaydırın.

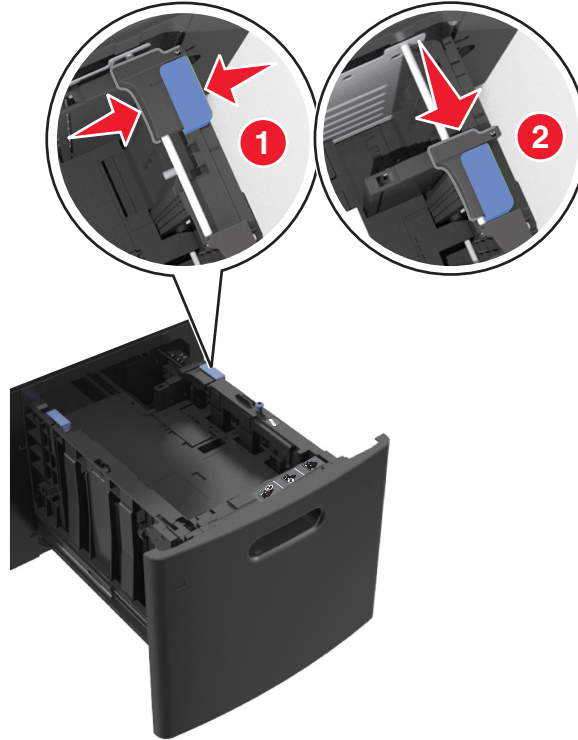

c A5 uzunluk kılavuzunu tutucusundan çıkarın.

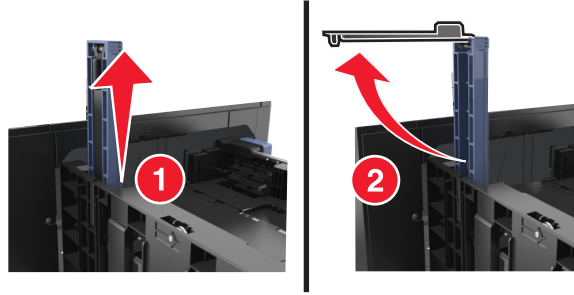

d A5 uzunluk kılavuzunu kendi yuvasına takın.

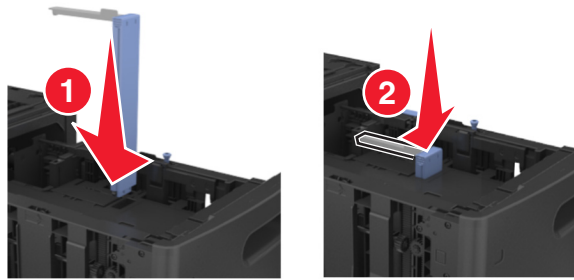

Not: Yerine *kilitleninceye* kadar A5 uzunluk kılavuzuna bastırın.

A4, letter, legal, oficio ve folio boyutunda kağıt yükleme

a Genişlik kılavuzunu yukarı çekip, yüklediğiniz kağıt boyutu için doğru konuma kaydırın.

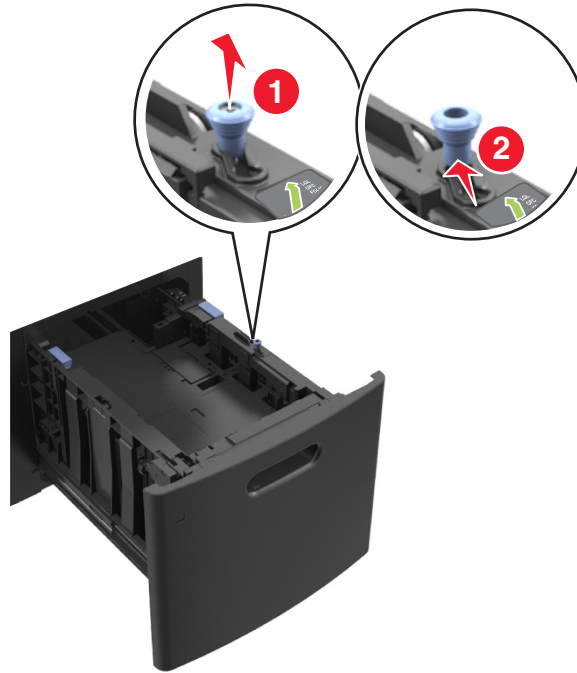

- b** A5 uzunluk kılavuzu hala takılıysa yerinden çıkarın. A5 uzunluk kılavuzu takılı değilse d adımına geçin.

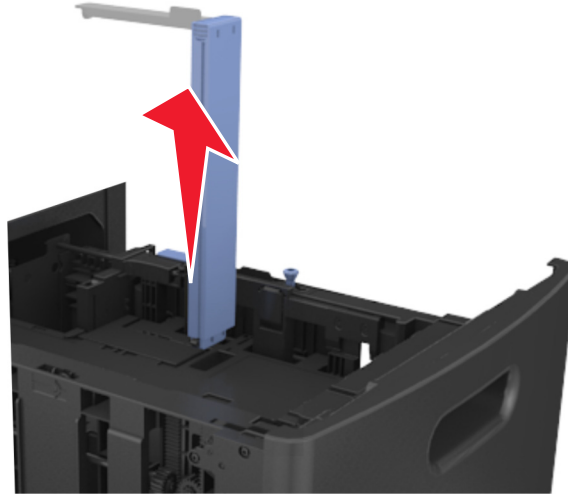

- c** A5 uzunluk kılavuzunu tutucusuna yerleştirin.

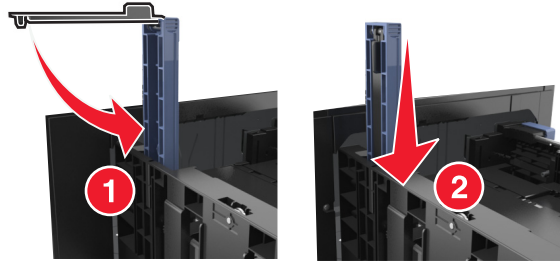

- d** Uzunluk kılavuzunu tutup, yüklediğiniz kağıt boyutu için doğru konuma kaydırın.

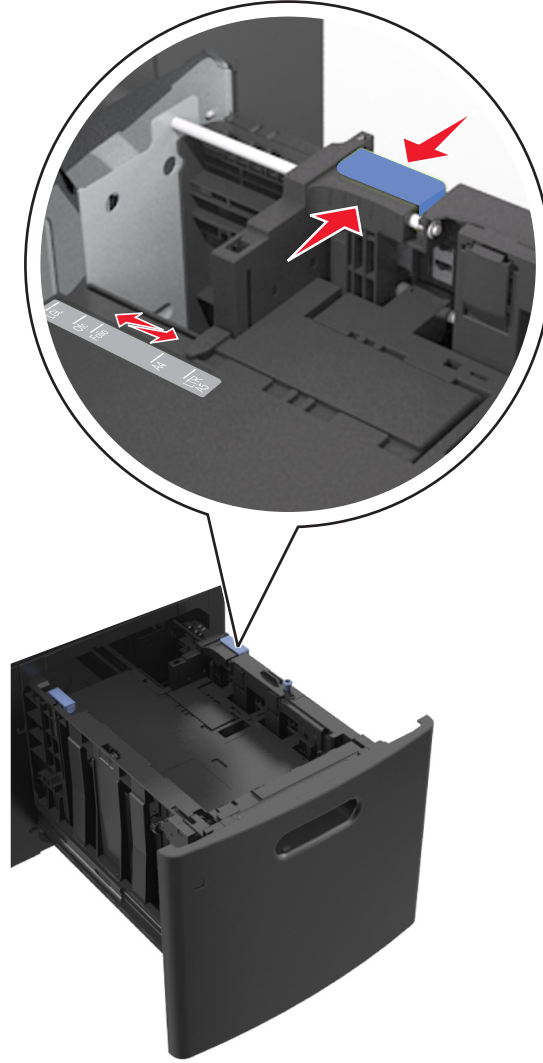

- 3** Kağıtları ileri geri esnetip gevşetin ve ardından havalandırın. Kağıtları katlamayın veya buruşturmayın. Kenarları düz bir yüzeyde düzleştirin.

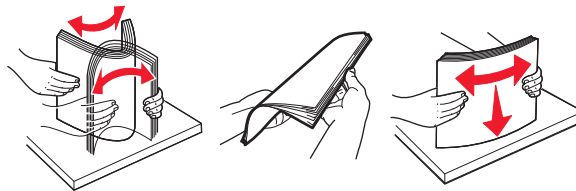

- 4** Kağıt yığını, tek taraflı yazdırmada kullanılacak yüzü aşağı dönük şekilde yükleyin.
- Kağıdın düzgün yüklendiğinden emin olun.

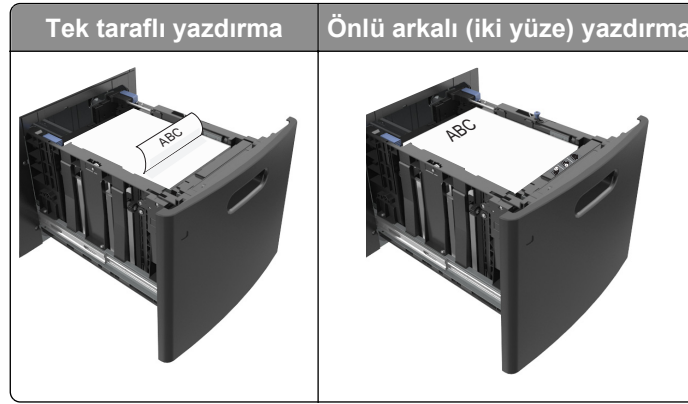

- Kağıdın maksimum kağıt doldurma göstergesinin aşağısında olduğundan emin olun.

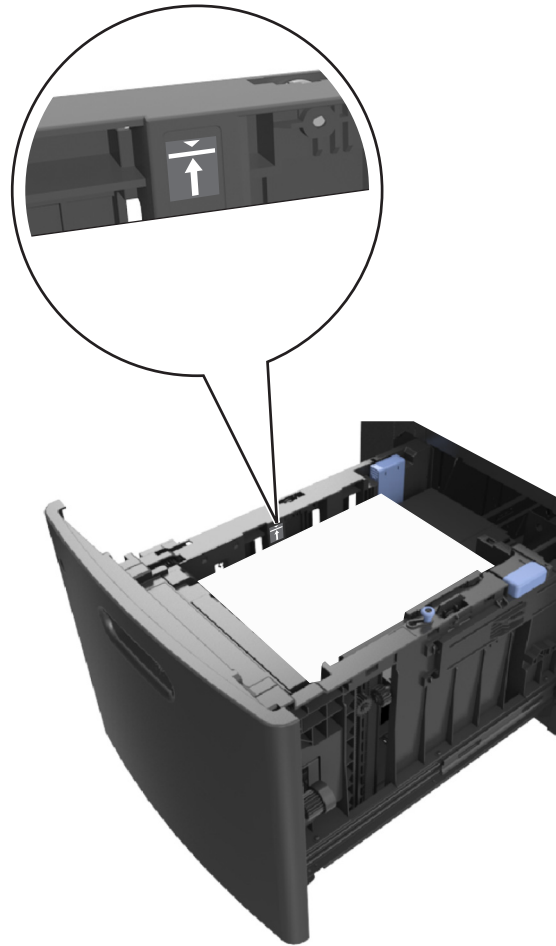

Uyarı—Hasar Tehlikesi: Tepsiyi aşırı doldurma kağıt sıkışmalarına neden olabilir.

5 Tepsiyi takın.

Not: Tepsiyi yerine takarken kağıt yığınının bastırın.



6 Yazıcı kontrol panelinden, Kağıt menüsündeki kağıt boyutunu ve kağıt türünü tepsiye yüklenen kağıtla eşleştirecek şekilde ayarlayın.

Not: Kağıt sıkışıklıklarını ve yazdırma kalitesi sorunlarını önlemek için doğru kağıt boyutunu ve türünü ayarlayın.

Çok amaçlı besleyiciye ortam yükleme

1 Çok amaçlı besleyicinin kapağını aşağı çekin.

Not: Çok amaçlı besleyiciyi bir iş yazdırılırken açmayın veya kapatmayın.



2 Çok amaçlı besleyici genişleticisini çekin.

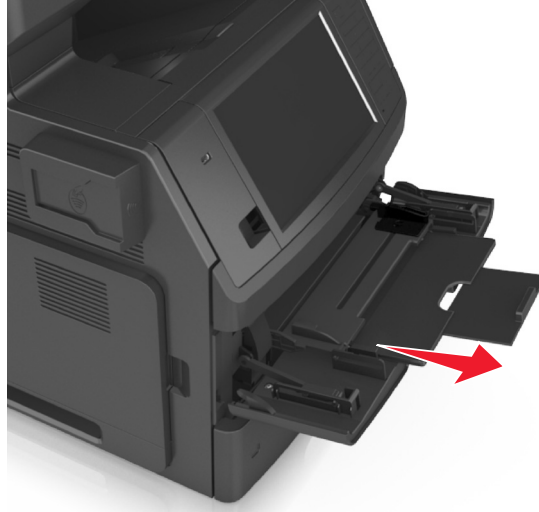

Not: Çok amaçlı besleyicinin tamamen uzayıp açılabilmesi için genişleticiyi hafifçe yönlendirin.

3 Genişlik kılavuzunu, yüklediğiniz kağıt boyutu için doğru konuma kaydırın.



Not: Kılavuzların konumunu ayarlamayla ilgili yardım için tepsinin altındaki kağıt boyutu göstergelerini kullanın.

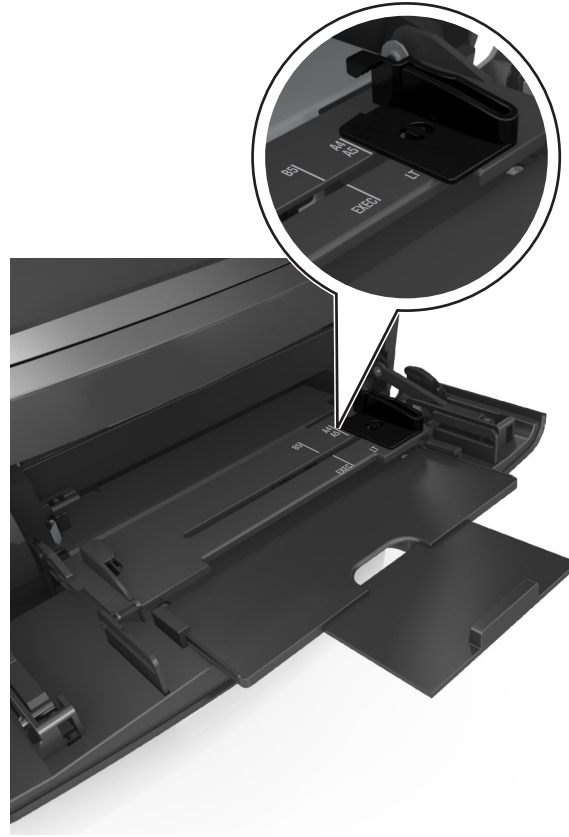

4 Kağıt veya özel ortamları yüklemek için hazırlayın.

- Kağıtları ileri geri esnetip gevşetin ve ardından havalandırın. Kağıtları katlamayın veya buruşturmayın. Kenarları düz bir yüzeyde düzleştirin.

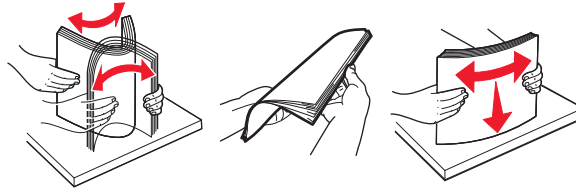

- Asetatları kenarlarından tutun ve havalandırın. Kenarları düz bir yüzeyde düzleştirin.

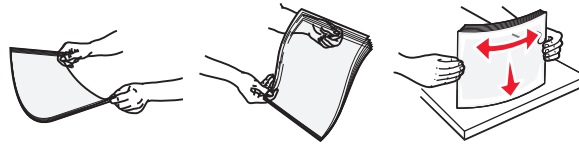

Not: Asetatların yazdırılabilir yüzlerine dokunmaktan kaçının. Ortamı çizmemeye dikkat edin.

- Zarf yığınını ileri geri esneterek gevşetin ve ardından havalandırın. Kenarları düz bir yüzeyde düzleştirin.



5 Kağıt veya özel ortam yükleyin.

Not: Yığılı çok amaçlı besleyicinin içine doğru, güç uygulamadan durana kadar kaydırın.

- Bir seferde yalnızca bir kağıt veya özel ortam boyutu ve türü yükleyin.
- Kağıdın çok amaçlı besleyiciye gevşek bir şekilde yerleştiğinden, düz durduğundan ve kıvrılmadığından veya bükülmediğinden emin olun.



- Zarfları, kapakları aşağıya bakacak ve çok amaçlı besleyicinin sol tarafında olacak şekilde yerleştirin.

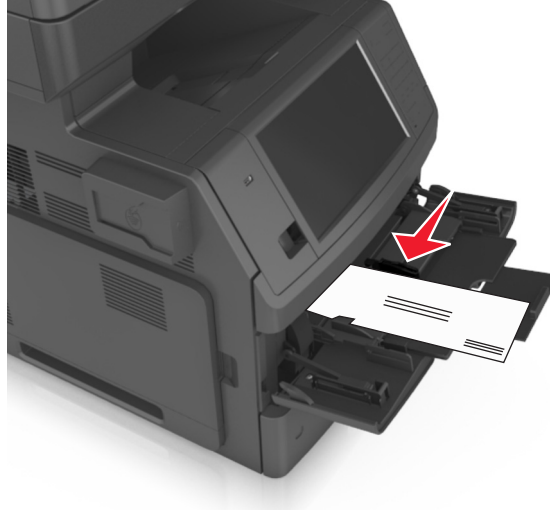

Uyarı—Hasar Tehlikesi: Asla pullu, çitçitli, kopçalı, pencereli, astarlı veya kendiliğinden yapışan yapışkanlı kağıtları kullanmayın. Bu zarflar yazıcıya ciddi bir şekilde zarar verebilir.

- Kağıt veya özel ortamın maksimum kağıt doldurma göstergesinin altında kaldığından emin olun.

Uyarı—Hasar Tehlikesi: Besleyiciyi aşırı doldurma kağıt sıkışmalarına neden olabilir.



6 Özel veya Universal boyutta kağıtlar için genişlik kılavuzlarını destenin kenarlarına hafifçe değecek şekilde ayarlayın.

7 Yazıcı kontrol panelinden, Kağıt menüsündeki kağıt boyutunu ve türünü tepsiye yüklenen kağıtla eşleştirecek şekilde ayarlayın.

Not: Kağıt sıkışıklıklarını ve yazdırma kalitesi sorunlarını önlemek için doğru kağıt boyutunu ve türünü ayarlayın.

Tepsileri bağlantılandırma ve bağlantılarını kaldırma

Kağıt boyutu ve kağıt türü tüm tepsiler için aynı olduğunda, yazıcı bu tepsiler arasında bağlantı oluşturur. Bağlantılı tepsilerden biri boşaldığında, kağıt bir sonraki bağlantılı tepside beslenir. İçinde buldukları tepsilerin doğrudan bağlantılandırılmaması için antetli ve farklı renkte düz kağıtlar gibi tüm özel kağıtlara farklı bir özel ad vermenizi öneririz.

Tepsileri bağlantılandırma ve bağlantılarını kaldırma

1 Bir Web tarayıcısı açın ve adres alanına yazıcının IP adresini yazın.

Notlar:

- Yazıcının IP adresini yazıcı ana ekranında görüntüleyin. IP adresleri, 123.123.123.123 gibi nokta işareti ile ayrılan dört rakam dizisinden oluşur.

- Bir proxy sunucu kullanıyorsanız, Web sayfasını doğru yüklemek için bir süreliğine devre dışı bırakın.

2 Ayarlar >Kağıt Menüsü ögesini tıklatın.

3 Bağlantılandırmakta olduğunuz tepsiler için kağıt boyutu ve tür ayarlarını değiştirin.

- Tepsileri bağlantılandırmak için, tepsinin kağıt boyutu ve tür ayarlarının diğer tepsiyle aynı olduklarından emin olun.
- Tepsilerin bağlantısını kaldırmak için, tepsinin kağıt boyutu veya tür ayarının diğer tepsiyle aynı *olmadığından* emin olun.

4 İlet düğmesini tıklatın.

Not: Kağıt boyutu ve tür ayarlarını, yazıcı kontrol panelini kullanarak da değiştirebilirsiniz. Daha fazla bilgi için, bkz. [“Kağıt boyutunu ve türünü ayarlama”, sayfa 57.](#)

Uyarı—Hasar Tehlikesi: Tepsiye yüklenen kağıdın yazıcıya atanan kağıt türü adıyla eşleşmesi gerekir. Isıtıcının sıcaklığı belirtilen kağıt türüne göre değişir. Ayarlar düzgün yapılandırılmazsa yazdırma sorunları oluşabilir.

Bir kağıt türü için bir özel ad oluşturma

Yerleşik Web Sunucusunu kullanma

1 Bir Web tarayıcısı açın ve adres alanına yazıcının IP adresini yazın.

Notlar:

- Yazıcının IP adresini yazıcı ana ekranında görüntüleyin. IP adresleri, 123.123.123.123 gibi nokta işareti ile ayrılan dört rakam dizisinden oluşur.
- Bir proxy sunucu kullanıyorsanız, Web sayfasını doğru yüklemek için bir süreliğine devre dışı bırakın.

2 Sırasıyla **Ayarlar >Kağıt Menüsü >Özel Adlar** öğelerini tıklatın.

3 Özel bir ad seçin ve daha sonra özel bir kağıt türü adı yazın.

4 İlet düğmesini tıklatın.

5 Özel Türler'i tıklatın ve özel adın yerini yeni özel kağıt türü adının alıp almadığını kontrol edin.

Yazıcının kontrol panelini kullanarak

1 Ana ekrandan, şuraya gidin:



>Kağıt Menüsü >Özel Adlar

2 Özel bir ad seçin ve daha sonra özel bir kağıt türü adı yazın.

3 İlet düğmesine dokununuz.

4 Özel Türler düğmesine dokununuz ve özel adın yerini yeni özel kağıt türü adının alıp almadığını kontrol edin.

Özel bir kağıt türü atama

Yerleşik Web Sunucusunu kullanma

Bir tepsiyi bağlantılandırırken veya tepsinin bağlantısını kaldırırken tepsilere özel bir kağıt türü adı atayın.

1 Bir Web tarayıcısı açın ve adres alanına yazıcının IP adresini yazın.

Notlar:

- Yazıcının IP adresini yazıcı ana ekranında görüntüleyin. IP adresleri, 123.123.123.123 gibi nokta işareti ile ayrılan dört rakam dizisinden oluşur.
- Bir proxy sunucu kullanıyorsanız, Web sayfasını doğru yüklemek için bir süreliğine devre dışı bırakın.

2 **Ayarlar >Kağıt Menüsü >Özel Türler** ögesini tıklatın.

3 Özel bir kağıt türü adı ve ardından bir kağıt türü seçin.

Not: Kullanıcı tanımlı tüm özel adlar için varsayılan fabrika kağıt türü Kağıt'tır.

4 **İlet** düğmesini tıklatın.

Yazıcının kontrol panelini kullanarak

1 Ana ekrandan, şuraya gidin:



>Kağıt Menüsü >Özel Türler

2 Özel bir kağıt türü adı ve ardından bir kağıt türü seçin.

Not: Kullanıcı tanımlı tüm özel adlar için varsayılan fabrika kağıt türü Kağıt'tır.

3 **İlet** düğmesine dokunun.

Kağıt ve özel ortamlar kılavuzu

Notlar:

- Bilgisayar veya yazıcı kontrol panelindeki kağıt boyutu, türü ve ağırlığının doğru ayarlandığından emin olun.
- Özel ortamı yüklemeye başlamadan önce esnetin, havalandırın ve düzleştirin.
- Isıtıcıya zarar gelmesini önlemek için yazıcı düşük hızda yazdırabilir.

Özel ortamlar kullanma

Stok kartı kullanma ile ilgili ipuçları

Stok kartı ağır ve tek-katlı özel bir kağıttır. Nem, kalınlık ve doku gibi birçok değişken özelliği yazdırma kalitesini ciddi şekilde etkileyebilir.

- Yazıcı kontrol panelinden, Kağıt menüsündeki kağıt boyutunu, türünü, dokusunu ve ağırlığını tepsiye yüklü stok kartı ile eşleştirecek şekilde ayarlayın.
- Büyük miktarlarda satın almadan önce almayı düşündüğünüz stok kartlarına örnek yazdırın.
- Tepsi ayarlarındaki kağıt dokusunu ve ağırlığını, tepsiye yüklü kağıt ile eşleştirecek şekilde düzenleyin.
- Matbu, delik veya kırışmış stok kartları yazdırma kalitesini etkileyebilir ve sıkışmalara ya da başka kağıt besleme sorunlarına yol açabilir.
- Stok kartını tepsiye yüklemeye başlamadan önce, gevşetmek için esnetin ve havalandırın. Kenarları düz bir yüzeyde düzleştirin.

Zarfları kullanma hakkında ipuçları

- Yazıcı kontrol panelinden, Kağıt menüsündeki kağıt boyutunu, türünü, dokusunu ve ağırlığını tepsiye yüklü zarflar ile eşleştirecek şekilde ayarlayın.
- Büyük miktarlarda satın almadan önce almayı düşündüğünüz zarflara örnek yazdırın.
- Özel olarak lazer yazıcılar için tasarlanan zarfları kullanın.
- En iyi performans elde edebilmek için 90 g/m² (24-lb) ağırlığında kağıttan veya %25 pamuktan yapılmış zarfları kullanın.
- Yalnızca hasar görmemiş paketlerdeki yeni zarfları kullanın.
- Performansı en yüksek düzeye çıkarmak ve sıkışmaları en aza indirmek için aşağıda belirtilen özelliklere sahip zarfları kullanmayın.
 - Aşırı eğilen veya bükülen.
 - Birbirine yapışmış veya başka bir şekilde zarar görmüş.
 - Penceresi, deliği, kesik parçası veya kabartması bulunan.
 - Metal kopçalı, iple bağlı veya katlanabilen metal parçaları olan.
 - Birbirine geçen parçalardan oluşan.
 - Damga pulu yapıştırılmış.
 - Kapağı kapatılmışken veya kapalı konumdayken açıkta yapışkanı olan.

- Köşeleri eğilmiş.
- Kaba, kırışmış veya yatık dokuları olan.
- Genişlik kılavuzlarını zarf genişliğine uyacak şekilde ayarlayın.
- Zarfları tepsiye yüklemeyen önce, zarf destesini ileri geri esnetip gevşetin ve ardından havalandırın. Kenarları düz bir yüzeyde düzleştirin.

Not: Yüksek nem (% 60'ın üzerinde) ve yüksek yazdırma sıcaklığı zarfların kırışmasına veya yapışmasına neden olabilir.

Etiketlerin kullanılmasıyla ilgili ipuçları

- Yazıcı kontrol panelinden, Kağıt menüsündeki kağıt boyutunu, türünü, dokusunu ve ağırlığını tepsiye yüklü etiketler ile eşleştirecek şekilde ayarlayın.
- Büyük miktarlarda satın almadan önce almayı düşündüğünüz etiketlere örnek yazdırın.
- Özel olarak lazer yazıcılar için tasarlanan etiketleri kullanın.
- Kaygan sırtlı etiket kullanmayın.
- Tam etiket yaprakları kullanın. Bölünmüş etiket yaprakları yazdırma sırasında etiketlerin sıyrılarak çıkmasına ve dolayısıyla kağıt sıkışmalarına neden olabilir. Bölünmüş etiket yaprakları yazıcıya ve yazdırma kartuşuna yapışkan bulaştırarak yazıcının ve toner kartuşunun garantilerinin geçersizleşmesine neden olabilir.
- Yapışkanı açıkta etiket kullanmayın.
- Etiketleri tepsiye yüklemeyen önce, gevşetmek için esnetin ve havalandırın. Kenarları düz bir yüzeyde düzleştirin.

Antetli kağıt kullanma ile ilgili ipuçları

- Özel olarak lazer yazıcılar için tasarlanan antetli kağıtları kullanın.
- Büyük miktarlarda satın almadan önce almayı düşündüğünüz antetli kağıtlara örnek yazdırın.
- Antetli kağıtları yüklemeyen önce, yaprakların birbirine yapışmasını önlemek için esneterek havalandırın.
- Antetli kağıtlara yazdırırken kağıt yönü önemlidir.

Kaynak	Yazdırma	Yazdırılabilir taraf	Kağıt yönü
Tepsiler	Tek taraflı	Aşağı	Sayfayı, üst kenarı tepsinin önüne bakacak şekilde yerleştirin.
Tepsiler	İki taraflı	Yukarı	Sayfayı yazıcıya önce alt kenar girecek şekilde yerleştirmenizi sağlar.
Çok amaçlı besleyici	Tek taraflı	Yukarı	Sayfayı yazıcıya önce üst kenar girecek şekilde yerleştirmenizi sağlar.
Çok amaçlı besleyici	İki taraflı	Aşağı	Sayfayı yazıcıya önce alt kenar girecek şekilde yerleştirmenizi sağlar.

Not: Matbu antetli kağıdın lazer yazıcıları için kabul edilebilir olup olmadığını öğrenmek için imalatçı veya satıcı firmaya başvurun.

Asetat kullanma ile ilgili ipuçları

- Yazıcı kontrol panelinden, Kağıt menüsündeki kağıt boyutunu, türünü, dokusunu ve ağırlığını tepsiye yüklü asetatlar ile eşleştirecek şekilde ayarlayın.
- Büyük miktarlarda satın almadan önce almayı düşündüğünüz asetatlara bir sınaama sayfası yazdırın.
- Özel olarak lazer yazıcılar için tasarlanan asetatları kullanın.
- Yazdırma kalitesi sorunlarının önüne geçmek için asetatların üzerinde parmak izi bırakmamaya özen gösterin.
- Asetatları yüklemeyen önce, yaprakların birbirine yapışmasını önlemek için esneterek havalandırın.
- Çok sayıda asetata yazdırıyorsanız, asetatların seledede birbirine yapışmasını önlemek için 20'li gruplar halinde toplu iş olarak yazdırın ve toplu işler arasında en az üç dakika bekleyin. Asetatları 20'li gruplar halinde seleden çıkartabilirsiniz.

Kağıtlarla ilgili kurallar

Kağıt özellikleri

Aşağıdaki kağıt özellikleri yazdırma kalitesini ve güvenilirliğini etkiler. Yazdırmadan önce şu faktörleri göz önünde bulundurun:

Ağırlık

Yazıcı tepsi ve çok amaçlı besleyici 60–176 g/m² (16–47-lb) ağırlığındaki uzun grenli kağıtları otomatik olarak besleyebilir. 2100 sayfalık tepsi en fazla 60–135 g/m² (16–36-lb) ağırlığındaki uzun grenli kağıtları otomatik olarak besleyebilir. Ağırlığı 60 g/m²'nin (16 lb) altındaki kağıtlar doğru beslenmek için yeterince sert olmayabilir ve sıkışmalara neden olabilir.

Not: İki taraflı yazdırma, 60–176 g/m² (16–47-lb) ağırlığındaki kağıt için desteklenir.

Kıvrılma

Kıvrılma kağıdın kenarlarından bükülme eğilimidir. Aşırı kıvrılma besleme sorunlarına yol açabilir. Kağıt aşırı sıcaklığa maruz kaldığı yazıcıdan geçtikten sonra da oluşabilir. Kağıdın sıcak, nemli, soğuk veya kuru ortamlarda açıkta saklanması yazdırmadan önce kağıdın kıvrılmasına katkıda bulunabilir ve besleme sorunlarına yol açabilir.

Düzgünlük

Kağıdın düzgünlüğü yazdırma kalitesini etkiler. Kağıt çok kabaysa, ısıtıcı doğru ısıtamayabilir. Kağıt çok düzgünse, kağıt besleme veya yazdırma kalitesi sorunlarına neden olabilir. Daima 100 ve 300 Sheffield noktası aralığındaki kağıtları kullanın; en iyi yazdırma kalitesi sonuçları 150 ve 250 Sheffield noktası arasında elde edilir.

Nem içeriği

Nem içeriği hem yazdırma kalitesini hem yazıcının kağıdı doğru besleme yeteneğini etkiler. Kağıdı kullanma zamanı gelene kadar orijinal ambalajında tutun. Bu, kağıdın performansını düşürebilecek nem değişikliklerine maruz kalmasını sınırlar.

Kağıdı yazdırmadan önceki 24-48 saat içinde yazıcıyla aynı ortamda orijinal ambalajında saklayarak hazırlayın. Kağıdı sakladığınız veya depoladığınız ortam yazıcının bulunduğu ortamdan çok farklıysa, bu bekletme süresini birkaç güne çıkarın. Kalın kağıtlar için daha uzun bir hazırlama süresi gerekebilir.

Gren yönü

Gren kağıt liflerinin bir kağıt yaprağı yönündeki hizalanmasını belirtir. Gren, ya kağıt uzunluğu yönünde *uzun grenli* ya da kağıt genişliği yönünde *kısa grenli* olur.

60–176 g/m² (16–47-lb) ağırlığında kağıtlar için uzun grenli kağıt önerilir.

Lif İçeriği

Çoğu yüksek-kaliteli fotokopi kağıdı % 100 kimyasal olarak işlenmiş odun hamurundan yapılır. Bu içerik kağıda yüksek bir kararlılık sağlar ve bu sayede daha az besleme sorunu oluşur ve daha yüksek bir yazdırma kalitesi elde edilir. Pamuk gibi elyaf içeren kağıtlar, kağıt kullanımını olumsuz etkileyen özelliklere sahiptir.

Kağıt seçme

Doğru kağıt kullanımı sıkışmaları önler ve sorunsuz yazdırılmasını sağlar.

Kağıt sıkışmalarının ve düşük yazdırma kalitesinin önüne geçmek için:

- *Her zaman* yeni ve hasarsız kağıt kullanın.
- Kağıt yüklemeye başlamadan önce, kağıdın önerilen yazdırılabilir yüzünü öğrenin. Bu bilgi genellikle kağıt paketinin üzerinde bulunur.
- Kesilmiş veya elle koparılmış kağıt *kullanmayın*.
- Farklı boyut, tür ve ağırlıklardaki kağıtları aynı tepside *kullanmayın*, aksi takdirde kağıt sıkışabilir.
- Fotokopi makineleri veya yazıcılar için özel olarak tasarlanmamış kaplamalı kağıtları *kullanmayın*.

Matbu formları ve antetli kağıtları seçme

- 60–90-g/m² (16–24-lb) kağıt için uzun gren kullanın.
- Offset taş baskısı veya kabartma yazdırma prosedürleri için yalnızca matbu form veya antetli kağıt kullanın.
- Kaba veya ağır dokulu yüzeyi olan kağıtlardan kaçının.
- Tonerin içindeki reçineden etkilenmeyen mürekkepleri kullanın. Oksidasyonla-kuruyan veya yağ-esaslı mürekkepler bu şartlara genellikle uygundur, ama bu durum lateks mürekkepleri için geçerli olmayabilir.
- Büyük miktarlarda satın almadan önce, kullanmayı düşündüğünüz matbu formlara ve antetli kağıtlara örnek yazdırın. Matbu formdaki veya antetli kağıttaki mürekkebin yazdırma kalitesini etkileyip etkilemeyeceğini belirler.
- Emin değilseniz, kağıt tedarikçinize başvurun.

Geri dönüştürülmüş kağıt ve diğer ofis kağıtlarını kullanma

Çevre bilincine sahip bir şirket olarak özellikle lazer (elektrofotografik) yazıcılarda kullanılmak üzere üretilen geri dönüşümlü kağıt kullanımını desteklemekteyiz.

Tüm geri dönüştürülmüş kağıtların iyi besleneceğine dair geniş kapsamlı bir açıklama yapılamasa da, sürekli olarak global pazarda bulunan geri dönüştürülmüş kesik boyutlu fotokopi kağıtlarını temsil eden kağıtları test

etmekteyiz. Bu bilimsel testler sıkı ve disiplinli şekilde gerçekleştirilir. Aşağıda örnekleri verilen birçok faktör ayrı ayrı ve bir bütün olarak dikkate alınır:

- Tüketici sonrası atık miktarı (%100'e kadar tüketici sonrası atık içeriğini test etmekteyiz.)
- Sıcaklık ve nem koşulları (Test odalarında, tüm dünyadaki iklimlerin simülasyonu yapılır.)
- Nem içeriği (Ticari kağıtlarda düşük nem olmalıdır: %4–5.)
- Bükülme direnci ve doğru sertlik, yazıcıda en iyi şekilde beslenmeyi sağlar.
- Kalınlık (bir tepsiye yüklenebilecek sayfa miktarını etkiler)
- Yüzey pürüzlülüğü (Sheffield birimleri olarak ölçülür, yazdırma netliğini ve tonerin ne kadar iyi şekilde kağıda dağıtıldığını etkiler)
- Yüzey sürtünmesi (sayfaların ne kadar kolayca ayrılabilirliğini belirler)
- Gren ve yapısı (kağıdın yazıcıda hareket ederken gösterdiği mekanik davranışı da etkileyen kıvrılmayı etkiler)
- Parlaklık ve doku (görünüm ve his)

Geri dönüştürülmüş kağıtlar eskiye nazaran daha iyidir ancak bir kağıttaki geri dönüştürülmüş içerik miktarı, yabancı madde üzerindeki kontrol derecesini etkiler. Ayrıca geri dönüştürülmüş kağıtlar, çevreye karşı duyarlı bir şekilde yazdırma işlemi yapılmasının iyi bir yolu olsa da mükemmel değildir. Mürekkebi çıkarmak ve renklendirici ve "yapışkan" gibi katkı maddeleriyle uğraşmak için gerekli enerji çoğu zaman normal kağıt üretiminden daha fazla karbon emisyonuna yol açar. Ancak geri dönüştürülmüş kağıtların kullanılması genel anlamda daha iyi kaynak yönetimi sağlar.

Ürünlerin yaşam döngüsü değerlendirmelerini esas alarak genelde kağıt kullanımından kendimizi sorumlu hissederiz. Yazıcıların çevre üzerindeki etkisini daha iyi anlamak için şirket çok sayıda yaşam döngüsü değerlendirmesi gerçekleştirdi ve bir aygıtın tüm yaşamı süresince (tasarımdan kullanım ömrünün sonuna kadar) ortaya çıkan karbon emisyonunun birincil aktörünün (%80'e kadar) kağıt olduğunu öğrendi. Bu, kağıt oluşturmak için çok enerji gerektiren bir üretim sürecinin olmasından kaynaklanır.

Bu nedenle, müşteri ve ortaklarımızı kağıdın etkisini en aza indirmeye konusunda eğitmekteyiz. Bunun bir yolu, geri dönüştürülmüş kağıt kullanılmasıdır. Başka bir yolu da aşırı ve gereksiz kağıt tüketiminin ortadan kaldırılmasıdır. Müşterilere yazdırma ve kopyalama atıklarını en aza indirmesi konusunda yardım etmek için yüksek donanımına sahibiz. Ayrıca şirket, sürekli orman uygulamalarına bağlılığını gösteren tedarikçilerden kağıt satın alınmasını teşvik eder.

Özel uygulamalar için dönüştürücünün özel listesi tutulsa da, belirli tedarikçileri desteklememekteyiz. Ancak aşağıdaki kağıt tercihi yönergeleri, yazdırmanın çevresel etkilerinin azaltılmasına yardımcı olacaktır:

- 1 Kağıt tüketimini azaltın.
- 2 Ağaç lifinin kaynağı konusunda seçici olun. Forestry Stewardship Council (FSC) veya Program for the Endorsement of Forest Certification (PEFC) gibi sertifikaları uygulayan tedarikçilerden satın alın. Bu sertifikalar, kağıt üreticisinin çevreye ve topluma duyarlı şekilde orman yönetimi ve yenileme uygulamaları gerçekleştiren orman operatörlerinden alınan işlenmiş odunları kullanır.
- 3 Yazdırma ihtiyaçlarınıza bağlı olarak en uygun kağıdı seçin: normal 75 veya 80 g/m² sertifikalı kağıt, düşük ağırlıklı kağıt veya geri dönüştürülmüş kağıt.

Kabul edilemez kağıt örnekleri

Test sonuçları, şu kağıt türlerinin lazer yazıcılarla kullanılmasının risk oluşturduğunu göstermiştir:

- *Karbonsuz kağıt* olarak da bilinen, karbon kağıt olmadan kopya oluşturmak için kullanılan kimyasal olarak işlenmiş kağıtlar
- Yazıcıya bulaşabilecek kimyasallar içeren matbu kağıtlar

- Yazıcının ısıtıcısının sıcaklığından etkilenebilecek matbu kağıtlar
- Optik karakter tanıma (OCR) formları gibi $\pm 2,3$ mm'den ($\pm 0,9$ inç) daha büyük hedef alanları (sayfa üzerinde belirli bir yazdırma konumu) gerektiren matbu kağıtlar. Bazı durumlarda, yazdırma konumu bir yazılım uygulaması tarafından ayarlanarak bu formlara başarıyla yazdırılabilir.)
- Kaplamalı kağıtlar (silinebilir bond), sentetik kağıtlar, termal kağıtlar
- Kaba kenarlı, kaba veya ağır dokulu yüzeyi olan kağıtlar veya kıvrılmış kağıtlar
- EN12281:2002 testini (Avrupa testini) geçemeyen geri dönüştürülmüş kağıt
- Ağırlığı 60 g/m^2 'den (16 lb' den) düşük kağıtlar
- Çok parçalı formlar veya belgeler

Kağıtları saklama

Sıkışmaların ve baskı kalitesi eşitsizliklerini gidermeye katkıda bulunmak için bu kağıt saklama kurallarını uygulayın.

- En iyi sonuçlar için, kağıtlarınızı 21°C (70°F) sıcaklıkta ve bağıl nemin yüzde 40 olduğu bir ortamda saklayın. Çoğu etiket üreticisi $18\text{--}24^\circ\text{C}$ ($65\text{--}75^\circ\text{F}$) arasında bir sıcaklıkta ve bağıl nemi yüzde 40 ile 60 arasında bir ortamda yazdırmanızı önermektedir.
- Kağıtlarınızı kartonlarda tutarak, zemin yerine bir palet veya raf üzerinde saklayın.
- Kağıt paketlerini düz bir zeminde saklayın.
- Kağıt paketlerinin üzerine hiçbir şey koymayın.
- Kağıdı yalnızca yazıcıya yüklemeye hazır olduğunuzda kartondan veya paketten çıkarın. Karton ve ambalaj kağıdı temiz, kuru ve düz tutmaya yardımcı olur.

Desteklenen kağıt boyutları, türleri ve ağırlıkları

Aşağıdaki tablolarda standart ve isteğe bağlı kağıt kaynakları ve destekledikleri kağıt boyutları, türleri ve ağırlıkları ile ilgili bilgiler bulunmaktadır.

Not: Listelenmeyen bir kağıt boyutu için listelenen en yakın *büyük* boyutu seçin.

Yazıcı tarafından desteklenen kağıt boyutları

Not: Yazıcı, genişliği 210 mm 'den ($8,3$ inç) az olan kağıtlara yazdırırken en iyi yazdırma performansını sağlamak için bir süre sonra düşük hızda yazdırabilir.

Kağıt boyutu ¹	Boyutlar	Standart veya isteğe bağlı 550 yapraklık tepsi	2100 sayfalık tepsi	Çok amaçlı besleyici	Önlü Arkalı Yazdırma	ADF	Tarayıcı camı
A4	210 x 297 mm (8,3 x 11,7 inç)	✓	✓	✓	✓	✓	✓
A5	148 x 210 mm (5,8 x 8,3 inç)	✓	✓ ²	✓	✓	✓	✓
A6	105 x 148 mm (4.1 x 5.8 inç)	✓	x	✓	✓	✓	✓
JIS B5	182 x 257 mm (7,2 x 10,1 inç)	✓	x	✓	✓	✓	✓
Letter	216 x 279 mm (8,5 x 11 inç)	✓	✓	✓	✓	✓	✓
Legal	216 x 356 mm (8,5 x 14 inç)	✓	✓	✓	✓	✓	✓
Executive	184 x 267 mm (7,3 x 10,5 inç)	✓	x	✓	✓	✓	✓
Oficio (México)	216 x 340 mm (8,5 x 13,4 inç)	✓	✓	✓	✓	✓	✓
Folio	216 x 330 mm (8,5 x 13 inç)	✓	✓	✓	✓	✓	✓
Statement	140 x 216 mm (5,5 x 8,5 inç)	✓	x	✓	✓	✓	✓
Evrensel	105 x 148 mm - 216 x 356 mm (4,13 x 5,83 inç - 8,5 x 14 inç)	✓	x	✓	✓	✓	✓
	70 x 127 mm - 216 x 356 mm (2,76 x 5 inç - 8,5 x 14 inç)	x	x	✓	x	✓ ³	✓
7 3/4 Zarf (Monarch)	98 x 191 mm (3,9 x 7,5 inç)	✓	x	✓	x	x	✓
9 Zarf	98 x 225 mm (3,9 x 8,9 inç)	✓	x	✓	x	x	✓
10 Zarf	105 x 241 mm (4,1 x 9,5 inç)	✓	x	✓	x	x	✓

¹ Tercih ettiğiniz varsayılan kağıt boyutu yazıcı kontrol panelinden ayarlanamıyorsa tepsideki uzunluk kılavuzunun konumuna karşılık gelen genel kağıt boyutlarını Kağıt Türü/Boyutu menüsünden seçebilirsiniz. Kağıt boyutu yoksa **Universal** türünü seçin veya tepsi boyutu algılamayı kapatın. Daha fazla bilgi için teknik desteğe başvurun.

² Kağıt, uzun kenar yönlendirmesi ile desteklenir.

³ Universal, ADF'de yalnızca kağıt genişliği 76 mm (3 inç) ile 216 mm (8,5 inç) aralığında ve uzunluğu 127 mm (5 inç) ile 356 mm (14 inç.) aralığındaysa desteklenir.

Kağıt boyutu ¹	Boyutlar	Standart veya isteğe bağlı 550 yapraklık tepsi	2100 sayfalık tepsi	Çok amaçlı besleyici	Önlü Arkalı Yazdırma	ADF	Tarayıcı camı
DL Zarf	110 x 220 mm (4,3 x 8,7 inç)	✓	x	✓	x	x	✓
C5 Zarf	162 x 229 mm (6,38 x 9,01 inç)	✓	x	✓	x	x	✓
B5 Zarf	176 x 250 mm (6,93 x 9,84 inç)	✓	x	✓	x	x	✓
Diğer Zarf	98 x 162 mm (3,9 x 6,4 inç) - 176 x 250 mm (6,9 x 9,8 inç) arasında	✓	x	✓	x	x	✓

¹ Tercih ettiğiniz varsayılan kağıt boyutu yazıcı kontrol panelinden ayarlanamıyorsa tepsideki uzunluk kılavuzunun konumuna karşılık gelen genel kağıt boyutlarını Kağıt Türü/Boyutu menüsünden seçebilirsiniz. Kağıt boyutu yoksa **Universal** türünü seçin veya tepsi boyutu algılamayı kapatın. Daha fazla bilgi için teknik desteğe başvurun.

² Kağıt, uzun kenar yönlendirmesi ile desteklenir.

³ Universal, ADF'de yalnızca kağıt genişliği 76 mm (3 inç) ile 216 mm (8,5 inç) aralığında ve uzunluğu 127 mm (5 inç) ile 356 mm (14 inç.) aralığındaysa desteklenir.

Yazıcı tarafından desteklenen kağıt türleri ve ağırlıkları

Yazıcının motoru 60–176 g/m² (16–47 lb) kağıt ağırlıklarını destekler.

Not: Etiketler, asetatlar, zarflar ve stok kartı her zaman düşük hızda yazdırılır.

Kağıt türü	550 sayfalık tepsi	2100 sayfalık tepsi	Çok amaçlı besleyici	Önlü Arkalı Yazdırma	ADF	Tarayıcı camı
Kağıt	✓	✓	✓	✓	✓	✓
Kart Destesi	✓	x	✓	✓	x	✓
Düz Zarf	✓	x	✓	x	x	✓
Pürüzlü Zarf	✓	x	✓	x	x	✓
Kağıt Etiketler	✓	x	✓	x	✓	✓
İlaç Etiketleri	✓	x	✓	✓	✓	✓
Transparanlar*	✓	x	✓	x	✓	✓

* Asetatların birbirine yapışmasını önlemek için en fazla 20'li gruplar halinde toplu iş olarak asetatlara yazdırın. Daha fazla bilgi için bkz. "[Asetat kullanma ile ilgili ipuçları](#)", sayfa 79.

Yazdırma

Formları ve bir belgeyi yazdırma

Formları yazdırma

Sık kullanılan formlara veya düzenli aralıklarla yazdırılan diğer bilgilere hızla ve kolayca erişmek için Formlar ve Sık Kullanılanlar uygulamasını kullanın. Bu uygulamayı kullanmadan önce yazıcıda kurulumunu yapın. Daha fazla bilgi için, bkz. "[Formlar ve Sık Kullanılanlar'ı Ayarlama](#)", [sayfa 23](#).

1 Yazıcının ana ekrandan, şuraya gidin:

Formlar ve Sık Kullanılanlar > listeden formu seçin > kopya sayısını girin > diğer ayarları değiştirin

2 Yazıcınızın modeline bağlı olarak,  veya  veya **Gönder** öğesine dokununuz.

Belge yazdırma

1 Yazıcı kontrol panelindeki Kağıt menüsünden, kağıt türü ve boyutunu yüklenen kağıtla eşleşecek şekilde ayarlayın.

2 Yazdırma işini gönderin:

Windows kullanıcıları için

- Bir belge açıkken, **Dosya** > **Yazdır** öğelerini tıklatın.
- Sırasıyla **Özellikler**, **Tercihler**, **Seçenekler** veya **Kurulum** öğelerini tıklatın.
- Gerekirse, ayarları değiştirin.
- Tamam** > **Yazdır** öğelerini tıklatın.

Macintosh kullanıcıları için

- Sayfa Ayarları iletişim kutusundaki ayarları özelleştirin:
 - Belge açıkken, **Dosya** > **Sayfa Ayarları**'ni seçin.
 - Bir kağıt boyutu seçin veya yüklenen kağıda uygun özel bir boyut oluşturun.
 - Tamam** düğmesini tıklatın.
- Yazdır iletişim kutusundaki ayarları özelleştirin:
 - Belge açıkken, **Dosya** > **Yazdır** öğelerini seçin.
Gerekliyse, daha fazla seçenek için açıklama üçgenine tıklatın.
 - Gerekirse Yazdır iletişim kutusu ve açılır menülerdeki ayarları değiştirin.

Not: Belirli bir kağıt türüne yazdırmak için, kağıt türü ayarını yüklenen kağıtla aynı olacak şekilde değiştirin veya doğru tepsi ya da besleyiciyi seçin.

3 **Yazdır** öğesini tıklatın.

Toner koyuluğunu ayarlama

1 Bir Web tarayıcısı açın ve adres alanına yazıcının IP adresini yazın.

Notlar:

- Yazıcının IP adresini yazıcı ana ekranında görüntüleyin. IP adresleri, 123.123.123.123 gibi nokta işareti ile ayrılan dört rakam dizisinden oluşur.
- Bir proxy sunucu kullanıyorsanız, Web sayfasını doğru yüklemek için bir süreliğine devre dışı bırakın.

2 **Ayarlar >Yazdırma Ayarları >Kalite Menüsü >Toner Koyuluğu** seçeneğini tıklayın.

3 Toner koyuluğunu ayarlayın ve **İlet**'i tıklayın.

Yazıcının kontrol panelini kullanarak

1 Ana ekrandan, şuraya gidin:



>Ayarlar >Yazdırma Ayarları >Kalite Menüsü >Toner Koyuluğu

2 Ayarı yapın ve **İlet** düğmesine dokununuz.

Bir flaş sürücüden yazdırma

Bir flaş sürücüden yazdırma

Notlar:

- Şifrelenmiş bir PDF dosyasını yazdırmadan önce, yazıcı kontrol panelinden dosya parolasını yazmanız istenir.
- Yazdırma izniniz olmayan dosyaları yazdıramazsınız.

1 USB bağlantı noktasına bir flaş sürücü takın.



Notlar:

- Flaş sürücü takıldığında yazıcının ana ekranında bir flaş sürücü simgesi görüntülenir.
- Flaş sürücüyü yazıcı müdahale gerektirirken, örneğin bir kağıt sıkışması durumunda taktığınız takdirde, yazıcı flaş sürücüsünü yoksayar.
- Flaş sürücüyü yazıcı başka yazdırma işlerini işlerken taktığınız takdirde, yazıcı ekranında **Meşgul** mesajı görüntülenir. Bu yazdırma işleri işlendikten sonra, flaş sürücüdeki belgeleri yazdırabilmek için bekletilen işler listesine bakmanız gerekebilir.

Uyarı—Hasar Tehlikesi: Bellek aygıtından yazdırırken, okurken ya da bellek aygıtına yazarken USB kablusuna, kablosuz ağ bağdaştırıcısına, konektörlere, bellek aygıtına ya da yazıcıda belirtilen diğer alanlara dokunmayın. Veri kaybı oluşabilir.



- 2 Yazıcının kontrol panelinden, yazdırmak istediğiniz belgeye dokunun.
- 3 Oklara dokunarak belgenin önizlemesini görüntüleyin.
- 4 Yazdırılacak kopya sayısını belirlemek için **+** veya **-** ögesini kullanın ve sonra **Yazdır**'a dokunun.

Notlar:

- Belgenin yazdırılması tamamlanana kadar flaş sürücüyü USB bağlantı noktasından çıkarmayın.
- Başlangıç USB menüsü ekranından çıktıktan sonra flaş sürücüyü yazıcıda bıraktığınız takdirde, flaş sürücüdeki dosyaları yazdırmak için ana ekranda **Bekletilen İşler**'e dokunun.

Desteklenen flash sürücüler ve dosya türleri

Notlar:

- Yüksek hızlı USB flash sürücülerinin tam hız standartlarını desteklemesi gerekir. Düşük hızlı USB aygıtları desteklenmez.
- USB flash sürücülerini FAT (Dosya Ayırma Tabloları) sistemini desteklemelidir. NTFS (Yeni Teknoloji Dosya Sistemi) veya başka bir dosya sistemiyle biçimlendirilen aygıtlar desteklenmez.

Önerilen flash sürücüler	Dosya türü
<p>Çoğu flash sürücü aygıtı yazıcıyla birlikte kullanım için test edilmiş ve onaylanmıştır. Daha fazla bilgi için www.dell.com/support/printers adresini ziyaret edin.</p>	<p>Belgeler:</p> <ul style="list-style-type: none"> • .pdf • .xps <p>Görüntüler:</p> <ul style="list-style-type: none"> • .dcx • .gif • .jpeg veya .jpg • .bmp • .pcx • .tiff veya .tif • .png • .fls

Mobil aygıttan yazdırma

AirPrint kullanarak taşınabilir cihazdan yazdırma

AirPrint™ iPad® (tüm modeller), iPhone® (3GS veya sonrası) veya iPod touch® (3. nesil veya sonrası) cihazlarınızdan doğrudan AirPrint özelliğine sahip yazıcıınıza yazdırabilmenizi sağlayan bir mobil yazdırma uygulamasıdır. AirPrint özelliğine sahip yazıcılar, en son iOS sürümü üzerinde çalışan bu mobil cihazlar ile uyumludur.

Not: Yazıcının ve taşınabilir cihazın aynı kablosuz ağı paylaştığından emin olun. Mobil cihazınızın kablosuz ayarlarını yapılandırma hakkında daha fazla bilgi için, cihazla birlikte verilen belgelere bakın.

1 Taşınabilir cihazınızın ana ekranında, uygulama simgesine dokununuz.

Not: Bu Apple uygulamalarından her türlü içerik yazdırabilirsiniz: iBook, Mail, Photos, Safari ve belirli bazı App Store uygulamaları.

2 Yazdırılacak öğeyi seçin ve  öğesine dokununuz.

3 **Yazdır** öğesine dokununuz ve ardından yazıcınızı seçin.

4 İstedığınız yazdırma seçeneklerini ayarlayın ve **Yazdır** öğesine dokununuz.

Dell Mobile Print kullanarak taşınabilir cihazdan yazdırma

Dell Mobile Print kullanarak bir Android taşınabilir cihazdan (OS 2.1 veya üzeri) doğrudan yazıcıınıza yazdırabilirsiniz.

Notlar:

- Yazıcının ve taşınabilir cihazın aynı kablosuz ağı paylaştığından emin olun.

- Kablosuz ayarları yapılandırma hakkında daha fazla bilgi için, taşınabilir cihazınızla birlikte verilen belgelere bakın.

1 Google Play'den Dell Mobile Print uygulamasını indirin.



2 Taşınabilir cihazınızın ana ekranından,  ögesine dokununuz.

3 Yazdırılacak öğeyi seçin.

Desteklenen uygulamalar listesinden seçim yapabilirsiniz (Takvim, Kişiler, Gallery, Google Docs, GMail, İnternet, Messaging, Word Belgeleri, Excel Belgeleri, PowerPoint Belgeleri ve PDF Belgeleri).

4 Gerekirse, yazdırma önizleme iletişim kutusundan yazdırma ve yazıcı seçeneklerini değiştirin.

Not: Yazıcınız listede yer almıyorsa, yazıcınızın ve taşınabilir cihazınızın ağ ayarlarını kontrol ederek her ikisinin de aynı kablosuz ağı paylaştığından emin olun.

5 **Yazdır** ögesine dokununuz.

Gizli ve diğer bekletilen işleri yazdırma

Yazdırma işlerini yazıcıda depolama

1 Yazıcı kontrol panelinden şuraya gidin:



>Güvenlik >Gizli Yazdırma > yazdırma işi türünü seçin

Bunu kullanın	Bunun için
Maks Geçersiz PIN	Geçersiz PIN'in giriş sayısını sınırlayın. Not: Bu sınıra ulaşıldığında, ilgili kullanıcı adı ve PIN'in yazdırma işleri silinir.
Gizli İş Bitimi	Yazıcı kontrol panelinden PIN girilinceye kadar yazdırma işlerini bilgisayarda bekletir. Not: PIN bilgisayardan ayarlanabilir. Dört basamaklı olmalı ve 1–9 arasında sayılardan oluşmalıdır.
İş Bitimini Tekrarla	Yazıcı belleğindeki işleri yazdırır ve saklar.
İş Bitimini Doğrula	Yazdırma işinin bir kopyasını yazdırır ve geri kalan kopyaları tutar. İlk kopyanın tatmin edici olup olmadığını incelemenizi sağlar. Tüm kopyalar yazdırıldığında, yazdırma işi otomatik olarak yazıcı belleğinden silinir.
İş Bitimini Ayır	Daha sonra yazdırmak için yazdırma işlerini depolar. Not: Yazdırma işleri Bekletilen İşler menüsünden silinene kadar tutulur.
Notlar:	
<ul style="list-style-type: none"> • Gizli, Kontrol, Yedek ve Tekrar yazdırma işleri, yazıcının yeni bekletilen işleri işleyebilmek için ilave belleğe ihtiyaç duyması halinde silinebilir. • Yazdırma işini yazıcının kontrol panelinden başlatana kadar yazıcıyı yazdırma işlerini yazıcı belleğinde depolaması için ayarlayabilirsiniz. • Yazıcıdaki, kullanıcı tarafından başlatılabilecek tüm yazdırma işleri <i>bekletilen işler</i> olarak adlandırılır. 	

2 **İlet** düğmesine dokununuz.

Gizli ve diğer bekletilen işleri yazdırma

Not: Gizli ve Kontrol yazdırma işleri yazdırıldıktan sonra bellekten otomatik olarak silinir. Tekrar ve Yedek işleri siz silmediğiniz müddetçe yazıcıda *bekletilir*.

Windows kullanıcıları için

- 1 Bir belge açıkken, **Dosya >Yazdır** öğelerini tıklatın.
- 2 Sırasıyla **Özellikler, Tercihler, Seçenekler** veya **Kurulum** öğelerini tıklatın.
- 3 **Yazdır ve Beklet** seçeneğini tıklatın.
- 4 Yazdırma işi türünü (Gizli, Tekrar, Yedek veya Kontrol) seçin ve ardından bir kullanıcı adı atayın. Gizli bir yazdırma işi için, dört basamaklı bir PIN girin.
- 5 **Tamam** veya **Yazdır** düğmesini tıklatın.
- 6 Yazıcı ana ekranından, yazdırma işini serbest bırakın.
 - Gizli yazdırma işleri için şuraya gidin:
Bekletilen işler > kullanıcı adınızı seçin > **Gizli İşler** > PIN kodunu girin > **Yazdır**
 - Diğer yazdırma işleri için şuraya gidin:
Bekletilen işler > kullanıcı adınızı seçin > yazdırma işini seçin > kopya sayısını belirleyin > **Yazdır**

Macintosh kullanıcıları için

- 1 Belge açıkken, **Dosya >Yazdır** öğelerini seçin.
Gerekliyse, daha fazla seçenek için açıklama üçgenine tıklatın.
- 2 Yazdırma seçenekleri veya Kopya & Sayfa Sayısı açılır-menüsünden **İş Yönlendirme** öğesini seçin.
- 3 Yazdırma işi türünü (Gizli, Tekrar, Yedek veya Kontrol) seçin ve ardından bir kullanıcı adı atayın. Gizli bir yazdırma işi için, dört basamaklı bir PIN girin.
- 4 **Tamam** veya **Yazdır** düğmesini tıklatın.
- 5 Yazıcı ana ekranından, yazdırma işini serbest bırakın.
 - Gizli yazdırma işleri için şuraya gidin:
Bekletilen işler > kullanıcı adınızı seçin > **Gizli İşler** > PIN kodunu girin > **Yazdır**
 - Diğer yazdırma işleri için şuraya gidin:
Bekletilen işler > kullanıcı adınızı seçin > yazdırma işini seçin > kopya sayısını belirleyin > **Yazdır**

Gizli yazdırma işlerini değiştirme

Not: Bu özellik yalnızca yazdırma sunucularına bağlı yazıcılarda veya ağ yazıcılarında kullanılabilir.

- 1 Bir Web tarayıcısı açın ve adres alanına yazıcının IP adresini yazın.

Notlar:

- Ağ/Bağlantı Noktaları menüsünün TCP/IP bölümünde bulunan yazıcı IP adresine bakın. IP adresleri, 123.123.123.123 gibi nokta işareti ile ayrılan dört rakam dizisinden oluşur.
- Bir proxy sunucu kullanıyorsanız, Web sayfasını doğru yüklemek için bir süreliğine devre dışı bırakın.

- 2 **Ayarlar** sekmesi > **Güvenlik** > **Gizlilik Yazdırma Ayarları** öğesini tıklatın.

3 Ayarları şu şekilde deęiřtirin:

- Bir maksimum PIN giriři deneme sayısı atayın. Bir kullanıcı belirtilen PIN giriři deneme sayısını ařtıęında, bu kullanıcının tüm iřleri silinir.
- Gizli yazdırma iřleri için bir sona erme süresi atayın. Kullanıcı iřlerini belirtilen süre içinde yazdırmadıęı takdirde, bu kullanıcının tüm yazdırma iřleri silinir.

4 Deęiřtirilen ayarları kaydedin.

Bilgi sayfalarını yazdırma

Bir font örnek listesini yazdırma

1 Ana ekrandan, řuraya gidin:



> Raporlar > Yazı Tiplerini Yazdır

2 PCL Yazı Tipleri veya PostScript Yazı Tipleri'ne dokununuz.

Bir dizin listesi yazdırma

Dizin listesi, flař bellekte veya yazıcı sabit diskinde saklanan kaynakları gösterir.

Ana ekrandan, řuraya gidin:



> Raporlar > Dizin Yazdır

Bir yazdırma iřini iptal etme

Yazıcı kontrol panelinden bir yazdırma iřini iptal etme

1 Yazıcı kontrol panelindeki **İři İptal Et** düęmesine dokununuz veya klavyedeki  düęmesine basın.

2 İptal etmek istedięiniz yazdırma iřine ve ardından **Seçilen İřleri Sil** öęesine dokununuz.

Not: Tuř takımında  öęesine basarsanız, **Devam Et** düęmesine basarak ana ekrana geri dönünüz.

Bilgisayardan bir yazdırma iři iptal etme

Windows kullanıcıları için

1 Yazıcılar klasörünü açın ve yazıcınızı seçin.

2 Yazdırma kuyruęundan, iptal etmek istedięiniz yazdırma iřini seçin ve ardından silin.

Macintosh kullanıcıları için

- 1 Apple menüsündeki Sistem Tercihleri bölümünden yazıcınıza gidin.
- 2 Yazdırma kuyruğundan, iptal etmek istediğiniz yazdırma işini seçin ve ardından silin.

Kopyalama

Otomatik belge besleyici (ADF)	Tarayıcı camı
 <p>Çift taraflı (arkalı önlü) sayfalar dahil olmak üzere birden fazla sayfadan oluşan belge için ADF'yi kullanın.</p>	 <p>Tek sayfalık belgeler, kitap sayfaları, küçük kağıtlar (örneğin kartpostallar veya fotoğraflar), asetatlar, fotoğraf kağıdı veya ince kağıtlar (dergi kupürleri) için tarayıcı camını kullanın.</p>

Fotokopi çekme

Hızlı kopyalama yapma

- Özgün belgeyi yüzü yukarı bakacak ve kısa kenarı önce girecek şekilde ADF tepsisine veya yüzü aşağı bakacak şekilde tarayıcı camına yerleştirin.

Notlar:

- ADF tepsisine kartpostal, fotoğraf, küçük öğeler, asetatlar, fotoğraf kağıdı veya (dergi kupürleri gibi) ince ortamlar yüklenmemelidir. Bu öğeleri tarayıcı camının üzerine yerleştirin.
- Kağıt düzgün yüklendiğinde ADF gösterge ışığı yanar.

- ADF tepsisine bir belge yüklüyorsanız kağıt kılavuzlarını ayarlayın.

Not: Görüntünün kırılmasını önlemek için özgün belgenin boyutu ile fotokopi kağıdının boyutunun aynı olduğundan emin olun.

- Yazıcı kontrol panelinden,  düğmesine basın.

ADF kullanarak kopyalama

- Bir özgün belgeyi yüzü yukarı bakacak ve kısa kenarı önce girecek şekilde ADF tepsisine yerleştirin.

Notlar:

- ADF tepsisine kartpostal, fotoğraf, küçük öğeler, asetatlar, fotoğraf kağıdı veya (dergi kupürleri gibi) ince ortamlar yüklenmemelidir. Bu öğeleri tarayıcı camının üzerine yerleştirin.
- Kağıt düzgün yüklendiğinde ADF gösterge ışığı yanar.

- Kağıt kılavuzlarını ayarlayın.

3 Ana ekrandan şuraya gidin:

Kopya > kopyalama ayarlarını belirtin >**Kopyala**

Tarayıcı camı kullanarak kopyalama

1 Özgün belgeyi ön yüzü aşağı gelecek biçimde tarayıcı camının sol üst köşesine yerleştirin.

2 Ana ekrandan şuraya gidin:

Kopya > kopyalama ayarlarını belirtin >**Kopyala**

Taranacak daha çok sayfanız varsa sonraki belgeyi tarayıcı camına yerleştirin ve **Sonraki sayfayı tara** ögesine dokununuz.

3 **İş Bitir** ögesine basın.

Fotoğraf kopyalama

1 Bir fotoğrafı ön yüzü aşağı gelecek biçimde tarayıcı camının sol üst köşesine yerleştirin.

2 Ana ekrandan şuraya gidin:

Kopya > İçerik > Fotoğraf > 

3 İçerik Kaynağı menüsünden şuraya gidin:

Fotoğraf/Film >  > **Kopyala**

Not: Kopyalanacak daha çok fotoğrafınız varsa sonraki fotoğrafı tarayıcı camına yerleştirin ve **Sonraki sayfayı tara** ögesine dokununuz.

4 **İş Bitir** ögesine basın.

Özel ortamlara kopyalama

Asetatlara kopyalama

1 Özgün belgeyi yüzü yukarı bakacak ve kısa kenarı önce girecek şekilde ADF tepsisine veya yüzü aşağı bakacak şekilde tarayıcı camına yerleştirin.

Notlar:

- ADF tepsisine kartpostal, fotoğraf, küçük ögeler, asetatlar, fotoğraf kağıdı veya (dergi kupürleri gibi) ince ortamlar yüklenmemelidir. Bu ögeleri tarayıcı camının üzerine yerleştirin.
- Kağıt düzgün yüklendiğinde ADF gösterge ışığı yanar.



2 Ana ekrandan şuraya gidin:

Kopyala > **Kopyalama kaynağı** > özgün belgenin boyutunu seçin > 

3 Aşağıdaki konuma gidin:

Kopyalama hedefi > asetatları içeren tepsiyi seçin >**Kopyala**

Asetat içeren hiçbir tepsi yoksa şuraya gidin:

Ei İle Besleyici >  > asetat boyutunu seçin >  >**Asetat** > 

4 Asetatları çok amaçlı besleyiciye yükleyin ve **Kopyala** ögesine dokununuz.

Antetli kağıda kopyalama

1 Özgün belgeyi yüzü yukarı bakacak ve kısa kenarı önce girecek şekilde ADF tepsisine veya yüzü aşağı bakacak şekilde tarayıcı camına yerleştirin.

Notlar:

- ADF tepsisine kartpostal, fotoğraf, küçük öğeler, asetatlar, fotoğraf kağıdı veya (dergi kupürleri gibi) ince ortamlar yüklenmemelidir. Bu öğeleri tarayıcı camının üzerine yerleştirin.
- Kağıt düzgün yüklendiğinde ADF gösterge ışığı yanar.

2 ADF tepsisine bir belge yüklüyorsanız kağıt kılavuzlarını ayarlayınız.

3 Ana ekrandan şuraya gidin:

Kopyala >**Kopyalama kaynağı** > özgün belgenin boyutunu seçin > 

4 Aşağıdaki konuma gidin:

Kopyalama hedefi > antetli kağıdın bulunduğu tepsiyi seçin >**Kopyala**

5 Antetli kağıdı destekleyen hiçbir tepsi yoksa şuraya gidin:

Ei İle Besleyici > antetli kağıt boyutunu seçin >**Antetli**

6 Antetli kağıtları, ön yüzü yukarı ve üst kenarı önce beslenecek şekilde çok amaçlı besleyiciye yerleştirin ve ardından **Kopyala**'ya dokununuz.

Yazıcı kontrol panelini kullanarak bir kopya kısayolu oluşturma

1 Ana ekrandan, **Kopyala** seçeneğine dokununuz.

2 Kopyalama ayarlarını yapın ve **Kısayol Olarak Kaydet**'e dokununuz.

Not: Kopyalama kısayolu oluşturulduktan sonra ayarları değiştirirseniz, ayarlar kaydedilmez.

3 Kısayol için benzersiz bir ad yazın ve **Bitti** ögesine dokununuz.

4 Kısayol adını ve numarasını doğrulayıp **Tamam** ögesine dokununuz.

Kısayol adı doğru değilse, **İptal**'e dokununuz ve bilgileri yeniden giriniz.

Notlar:

- Kısayol adı, yazıcının ana ekranındaki Kopya Kısayolları simgesinde görünür.
- Aynı ayarları kullanarak başka bir belgeyi kopyalarken bu kısayolu kullanabilirsiniz.

Kopyalama ayarlarını özelleştirme

Farklı bir boyuta kopyalama

- 1 Özgün belgeyi yüzü yukarı bakacak ve kısa kenarı önce girecek şekilde ADF tepsisine veya yüzü aşağı bakacak şekilde tarayıcı camına yerleştirin.

Notlar:

- ADF tepsisine kartpostal, fotoğraf, küçük öğeler, asetatlar, fotoğraf kağıdı veya (dergi kupürleri gibi) ince ortamlar yüklenmemelidir. Bu öğeleri tarayıcı camının üzerine yerleştirin.
- Kağıt düzgün yüklendiğinde ADF gösterge ışığı yanar.

- 2 ADF tepsisine bir belge yüklüyorsanız kağıt kılavuzlarını ayarlayın.

- 3 Ana ekrandan şuraya gidin:

Kopyala >Kopyalama kaynağı > özgün belgenin boyutunu seçin > 

- 4 Aşağıdaki konuma gidin:

Kopyalama hedefi > kopya için yeni bir boyut seçin >  >**Kopyala**

Seçilen bir tepsideki kağıtları kullanarak kopya oluşturma

- 1 Özgün belgeyi yüzü yukarı bakacak ve kısa kenarı önce girecek şekilde ADF tepsisine veya yüzü aşağı bakacak şekilde tarayıcı camına yerleştirin.

Notlar:

- ADF tepsisine kartpostal, fotoğraf, küçük öğeler, asetatlar, fotoğraf kağıdı veya (dergi kupürleri gibi) ince ortamlar yüklenmemelidir. Bu öğeleri tarayıcı camının üzerine yerleştirin.
- Kağıt düzgün yüklendiğinde ADF gösterge ışığı yanar.

- 2 ADF tepsisine bir belge yüklüyorsanız kağıt kılavuzlarını ayarlayın.

- 3 Ana ekrandan şuraya gidin:

Kopyala >Kopyalama kaynağı > özgün belgenin boyutunu seçin > 

- 4 Aşağıdaki konuma gidin:

Kopyalama hedefi > kullanmak istediğiniz kağıt türünü içeren tepsiyi seçin > 

- 5 **Kopyala**'ya dokununuz.

Farklı kağıt boyutlarını kopyalama

Özgün belgeleri farklı kağıt boyutlarıyla kopyalamak için ADF'yi kullanın. Yüklenen kağıt boyutlarına ve "Kopya hedefi" ve "Kopya kaynağı" ayarlarına bağlı olarak her kopya ya karma kağıt boyutlarına yazdırılır (Örnek 1) ya da tek bir kağıt boyutuna sığacak şekilde ölçeklendirilir (Örnek 2).

Örnek 1: Karışık kağıt boyutlarını kopyalama

- 1 Özgün belgeyi yüzü yukarı bakacak ve kısa kenarı önce girecek şekilde ADF tepsisine veya yüzü aşağı bakacak şekilde tarayıcı camına yerleştirin.

Notlar:

- ADF tepsisine kartpostal, fotoğraf, küçük öğeler, asetatlar, fotoğraf kağıdı veya (dergi kupürleri gibi) ince ortamlar yüklenmemelidir. Bu öğeleri tarayıcı camının üzerine yerleştirin.
- Kağıt düzgün yüklendiğinde ADF gösterge ışığı yanar.

- 2 ADF tepsisine bir belge yüklüyorsanız kağıt kılavuzlarını ayarlayın.

- 3 Ana ekrandan şuraya gidin:

Kopya >Kopyalama kaynağı >Karma Boyutlar > 

- 4 Aşağıdaki konuma gidin:

Kopyalama hedefi >Otomatik Boyut Eşleştirme >  **>Kopyala**

Tarayıcı, tarama sırasında farklı kağıt boyutlarını tanımlar. Kopyalar, özgün belgenin kağıt boyutlarına karşılık gelecek şekilde karma kağıt boyutlarına yazdırılır.

Örnek 2: Tek bir kağıt boyutunu kopyalama

- 1 Özgün belgeyi yüzü yukarı bakacak ve kısa kenarı önce girecek şekilde ADF tepsisine veya yüzü aşağı bakacak şekilde tarayıcı camına yerleştirin.

Notlar:

- ADF tepsisine kartpostal, fotoğraf, küçük öğeler, asetatlar, fotoğraf kağıdı veya (dergi kupürleri gibi) ince ortamlar yüklenmemelidir. Bu öğeleri tarayıcı camının üzerine yerleştirin.
- Kağıt düzgün yüklendiğinde ADF gösterge ışığı yanar.

- 2 ADF tepsisine bir belge yüklüyorsanız kağıt kılavuzlarını ayarlayın.

- 3 Ana ekrandan şuraya gidin:

Kopya >Kopyalama kaynağı >Karma Boyutlar > 

- 4 Aşağıdaki konuma gidin:

Kopyalama hedefi >Letter >  **>Kopyala**

Tarayıcı, farklı kağıt türlerini tarandıkça belirler ve sonra karışık kağıt boyutlarını seçili kağıt boyutuna sığması için boyutlandırır.

Kağıdın her iki yüzüne kopyalama (dupleksleme)

- 1 Özgün belgeyi yüzü yukarı bakacak ve kısa kenarı önce girecek şekilde ADF tepsisine veya yüzü aşağı bakacak şekilde tarayıcı camına yerleştirin.

Notlar:

- ADF tepsisine kartpostal, fotoğraf, küçük öğeler, asetatlar, fotoğraf kağıdı veya (dergi kupürleri gibi) ince ortamlar yüklenmemelidir. Bu öğeleri tarayıcı camının üzerine yerleştirin.
- Kağıt düzgün yüklendiğinde ADF gösterge ışığı yanar.

2 ADF tepsisine bir belge yüklüyorsanız kağıt kılavuzlarını ayarlayın.

3 Ana ekrandan şuraya gidin:

Kopya > Taraflar (Önlü Arkalı) > tercih ettiğiniz önlü arkalı yazdırma yöntemini seçin

Not: Tercih edilen önlü arkalı yazdırma yöntemi için birinci numara, özgün belgelerin yüzlerini temsil eder; ikinci numara ise kopyanın yüzlerini temsil eder. Örneğin, özgün belgeleriniz çift taraflıysa ve çift taraflı kopyalar istiyorsanız, "2 yüzden 2 yüze" seçeneğini belirleyin.

4  >Kopyala'ya dokununuz.

Kopyaları küçültme veya büyütme

Kopyalar, özgün belgenin %25'i ile %400'ü arasında ölçeklendirilebilir.



1 Özgün belgeyi yüzü yukarı bakacak ve kısa kenarı önce girecek şekilde ADF tepsisine veya yüzü aşağı bakacak şekilde tarayıcı camına yerleştirin.

Notlar:

- ADF tepsisine kartpostal, fotoğraf, küçük öğeler, asetatlar, fotoğraf kağıdı veya (dergi kupürleri gibi) ince ortamlar yüklenmemelidir. Bu öğeleri tarayıcı camının üzerine yerleştirin.
- Kağıt düzgün yüklendiğinde ADF gösterge ışığı yanar.

2 ADF tepsisine bir belge yüklüyorsanız kağıt kılavuzlarını ayarlayın.

3 Ana ekrandan, **Kopyala** seçeneğine dokununuz.

4 Değeri %1 oranında artırmak veya azaltmak için, Ölçekle alanında  veya  düğmesine dokununuz.

Ölçekle ayarı elle yapıldıktan sonra "Kopya hedefi" veya "Kopya kaynağı" öğesine basıldığında, ölçekleme değeri Otomatik ayarına geri döner.

Not: Varsayılan fabrika ayarı Otomatiktir. Bu, özgün belgenin taranan görüntüsünü, kopyaladığınız kağıdın boyutuna sığacak şekilde otomatik olarak ayarlar.

5 **Kopyala**'ya dokununuz.

Kopya kalitesini ayarlama

1 Özgün belgeyi yüzü yukarı bakacak ve kısa kenarı önce girecek şekilde ADF tepsisine veya yüzü aşağı bakacak şekilde tarayıcı camına yerleştirin.

Notlar:

- ADF tepsisine kartpostal, fotoğraf, küçük öğeler, asetatlar, fotoğraf kağıdı veya (dergi kupürleri gibi) ince ortamlar yüklenmemelidir. Bu öğeleri tarayıcı camının üzerine yerleştirin.
- Kağıt düzgün yüklendiğinde ADF gösterge ışığı yanar.

2 ADF tepsisine bir belge yüklüyorsanız kağıt kılavuzlarını ayarlayın.

3 Ana ekrandan şuraya gidin:

Kopya >İçerik

4 Kopyalamakta olduğunuz belgenin içerik türünü en iyi temsil eden düğmeye dokununuz.

- **Metin**—Özgün belge çoğunlukla metin veya çizgi grafikten oluşur.
- **Metin/Fotoğraf**—Özgün belgede metin, grafik ve fotoğraf bir arada yer alır.
- **Fotoğraf**—Özgün belge çoğunlukla fotoğraf veya resimden oluşur.
- **Grafik**—Özgün belge çoğunlukla pasta grafik, çubuk grafik veya canlandırmalar gibi işle ilgili grafikler içerir.

5  düğmesine basın.

6 Kopyalamakta olduğunuz belgenin içerik kaynağını en iyi temsil eden düğmeye dokununuz.

- **Renkli Lazer**—Özgün belge renkli lazer yazıcı kullanılarak yazdırılmıştır.
- **Mürekkep Püskürtmeli**—Özgün belge mürekkep püskürtmeli yazıcı kullanılarak yazdırılmıştır.
- **Dergi**—Özgün belge bir dergiden alınmıştır.
- **Matbaa**—Özgün belge bir matbaa makinesi kullanılarak yazdırılmıştır.
- **Siyah/Beyaz Lazer**—Özgün belge tek renkli lazer yazıcı kullanılarak yazdırılmıştır.
- **Fotoğraf/Film**—Özgün belge bir filminden alınmış bir fotoğraftır.
- **Gazete**—Özgün belge bir gazeteden alınmıştır.
- **Diğer**—Özgün belge başka veya bilinmeyen bir yazıcı kullanılarak yazdırılmıştır.

7  >Kopyala'ya dokununuz.

Kopyaları harmanlama

Bir belgenin birden fazla kopyasını yazdırıyorsanız, kopyaları bir set (harmanlanmış) olarak veya sayfa grupları (harmanlanmamış) olarak yazdırabilirsiniz.



1 Özgün belgeyi yüzü yukarı bakacak ve kısa kenarı önce girecek şekilde ADF tepsisine veya yüzü aşağı bakacak şekilde tarayıcı camına yerleştirin.

Notlar:

- ADF tepsisine kartpostal, fotoğraf, küçük öğeler, asetatlar, fotoğraf kağıdı veya (dergi kupürleri gibi) ince ortamlar yüklenmemelidir. Bu öğeleri tarayıcı camının üzerine yerleştirin.
- Kağıt düzgün yüklendiğinde ADF gösterge ışığı yanar.

2 ADF tepsisine bir belge yüklüyorsanız kağıt kılavuzlarını ayarlayın.

3 Ana ekrandan şuraya gidin:

Kopya > istediğiniz kopya sayısını girin >**Harmanla** > sayfaların tercih edilen sırasını seçin >

 >Kopyala

Kopyalar arasına ayırma sayfaları yerleştirme

- 1 Özgün belgeyi yüzü yukarı bakacak ve kısa kenarı önce girecek şekilde ADF tepsisine veya yüzü aşağı bakacak şekilde tarayıcı camına yerleştirin.

Notlar:

- ADF tepsisine kartpostal, fotoğraf, küçük öğeler, asetatlar, fotoğraf kağıdı veya (dergi kupürleri gibi) ince ortamlar yüklenmemelidir. Bu öğeleri tarayıcı camının üzerine yerleştirin.
- Kağıt düzgün yüklendiğinde ADF gösterge ışığı yanar.

- 2 ADF tepsisine bir belge yüklüyorsanız kağıt kılavuzlarını ayarlayın.

- 3 Ana ekrandan şuraya gidin:

Kopya >Gelişmiş Seçenekler >Ayırma Sayfaları

Not: Kopyalar arasına ayırma sayfaları yerleştirmek için Harmanla ayarını "1,2,3 - 1,2,3" olarak belirleyin. Harmanla ayarı "1,1,1 - 2,2,2" olarak ayarlanırsa ayırma sayfaları kopyalama işinin sonuna eklenir. Daha fazla bilgi için bkz. "[Kopyaları harmanlama](#)", [sayfa 99](#).

- 4 Aşağıdakilerden birini tıklatın:

- **Kopyalar Arasında**
- **İşlerin Arasına**
- **Sayfaların Arasına**
- **Kapalı**

- 5  >Kopyala'ya dokunun.

Bir kağıda birden fazla sayfa kopyalama

Kağıt tasarrufu yapmak için, çok sayfalı bir belgenin birbirini takip eden iki veya dört sayfasını tek bir kağıda yazdırabilirsiniz.

Notlar:

- Kağıt boyutunu letter, legal, A4 veya JIS B5 olarak ayarladığınızdan emin olun.
- Kopya boyutunu %100 olarak ayarladığınızdan emin olun.

- 1 Özgün belgeyi yüzü yukarı bakacak ve kısa kenarı önce girecek şekilde ADF tepsisine veya yüzü aşağı bakacak şekilde tarayıcı camına yerleştirin.

Notlar:

- ADF tepsisine kartpostal, fotoğraf, küçük öğeler, asetatlar, fotoğraf kağıdı veya (dergi kupürleri gibi) ince ortamlar yüklenmemelidir. Bu öğeleri tarayıcı camının üzerine yerleştirin.
- Kağıt düzgün yüklendiğinde ADF gösterge ışığı yanar.

- 2 ADF tepsisine bir belge yüklüyorsanız kağıt kılavuzlarını ayarlayın.

- 3 Ana ekrandan şuraya gidin:

Kopyala >Gelişmiş Seçenekler >Kağıt Tasarrufu > istediğiniz çıktığı seçin > >Kopyala

Not: Kağıt Tasarrufu Kapalı olarak ayarlanmışsa, Sayfa Kenarlıklarını Yazdır seçeneği kullanılamaz.

Bir özel kopyalama işi oluşturma

Özel kopyalama işi veya iş oluşturma işlevi, bir veya daha fazla özgün belge kümesini tek bir kopyalama işinde birleştirmek için kullanılır. Her küme farklı iş parametreleri kullanılarak taranabilir. Bir kopyalama işi gönderildiğinde ve Özel İş etkinleştirildiğinde, tarayıcı belirtilen ayarları kullanarak birinci özgün belge kümesini tarar ve sonra aynı ya da farklı ayarlarla bir sonraki kümeyi tarar.

Kümenin tanımlanması, tarama kaynağına bağlıdır:

- Bir belgeyi tarayıcı camında tararsanız, küme bir sayfadan oluşur.
- ADF'yi kullanarak birden çok sayfa tararsanız, küme ADF tepsi boşalınca kadar taranmış tüm sayfalardan oluşur.
- ADF'yi kullanarak bir sayfa tararsanız, küme bir sayfadan oluşur.

Örnek olarak:

- 1 Özgün belgeyi yüzü yukarı bakacak ve kısa kenarı önce girecek şekilde ADF tepsisine veya yüzü aşağı bakacak şekilde tarayıcı camına yerleştirin.

Notlar:

- ADF tepsisine kartpostal, fotoğraf, küçük öğeler, asetatlar, fotoğraf kağıdı veya (dergi kupürleri gibi) ince ortamlar yüklenmemelidir. Bu öğeleri tarayıcı camının üzerine yerleştirin.
- Kağıt düzgün yüklendiğinde ADF gösterge ışığı yanar.

- 2 ADF tepsisine bir belge yüklüyorsanız kağıt kılavuzlarını ayarlayın.

- 3 Ana ekrandan şuraya gidin:

Kopya >Gelişmiş Seçenekler >Özel İş >Açık > >Kopyala

Not: Kümenin sonuna ulaşıldığında tarama ekranı görüntülenir.

- 4 Bir sonraki belgeyi ön yüzü yukarı bakacak ve kısa kenarı ADF tepsisine önce girecek şekilde ya da tarayıcı camına ön yüzü aşağı bakacak şekilde yerleştirin ve **Otomatik besleyiciden tara**'ya veya **Düz yataktan tara**'ya dokununuz.

Not: Tarama işi ayarlarını gerektiği gibi değiştirin.

- 5 Taranacak başka bir belgeniz varsa, önceki adımı yineleyin. Aksi takdirde **İşi bitir** öğesine dokununuz.

Kopyalara bilgi yerleştirme

Sayfalara üstbilgi veya altbilgi yerleştirme

- 1 Özgün belgeyi yüzü yukarı bakacak ve kısa kenarı önce girecek şekilde ADF tepsisine veya yüzü aşağı bakacak şekilde tarayıcı camına yerleştirin.

Notlar:

- ADF tepsisine kartpostal, fotoğraf, küçük öğeler, asetatlar, fotoğraf kağıdı veya (dergi kupürleri gibi) ince ortamlar yüklenmemelidir. Bu öğeleri tarayıcı camının üzerine yerleştirin.
- Kağıt düzgün yüklendiğinde ADF gösterge ışığı yanar.

- 2 ADF'ye bir belge yüklüyorsanız, kağıt kılavuzlarını ayarlayın.

3 Ana ekrandan şuraya gidin:

Kopya >Gelişmiş Seçenekler >Üstbilgi/Altbilgi > üstbilgiyi veya altbilgiyi nereye yerleştirmek istediğinizi seçin > istediğiniz üstbilgi veya altbilgi türünü seçin

4 Seçtiğiniz üstbilgiye veya altbilgiye bağlı olarak gereken bilgileri girin ve **Bitti'**ye dokununuz.

5  düğmesine ve sonra  düğmesine dokununuz.

Her sayfaya bir kaplama mesajı yerleştirme

Her sayfaya bir kaplama mesajı yerleştirilebilir. Mesaj seçenekleri arasında Acil, Gizli, Kopya, Özel ve Taslak yer alır.

1 Özgün belgeyi yüzü yukarı bakacak ve kısa kenarı önce girecek şekilde ADF tepsisine veya yüzü aşağı bakacak şekilde tarayıcı camına yerleştirin.

Notlar:

- ADF tepsisine kartpostal, fotoğraf, küçük öğeler, asetatlar, fotoğraf kağıdı veya (dergi kupürleri gibi) ince ortamlar yüklenmemelidir. Bu öğeleri tarayıcı camının üzerine yerleştirin.
- Kağıt düzgün yüklendiğinde ADF gösterge ışığı yanar.

2 ADF tepsisine bir belge yüklüyorsanız kağıt kılavuzlarını ayarlayınız.

3 Ana ekrandan şuraya gidin:

Kopya > Gelişmiş Seçenekler > Kaplama > kaplama mesajını seçin >Bitti >Kopyala

Bir kopyalama işini iptal etme

Özgün belge ADF'deyken bir kopya işini iptal etme

ADF bir belgeyi işlemeye başladığında, yazıcı kontrol panelinde **İş İptal Et'**e dokununuz.

Tarayıcı camını kullanarak sayfaları kopyalarken bir kopyalama işini iptal etme

Ana ekranda, **İş İptal Et** düğmesine dokununuz.

Ekranda, **İptal ediliyor** mesajı belirir. İş iptal edildiğinde Kopya ekranı görüntülenir.

Sayfalar yazdırılırken bir kopya işini iptal etme

1 Yazıcı kontrol panelindeki **İş İptal Et** düğmesine dokununuz veya klavyedeki  düğmesine basın.

2 İptal etmek istediğiniz işe dokununuz ve sonra **Seçili İşleri Sil'i** tıklattınız.

Not: Tuş takımında  öğesine basarsanız, **Devam Et** düğmesine basarak ana ekrana geri dönünüz.

Kopyalama seçeneklerini anlama

Kopyalama kaynağı

Bu seçenek, özgün belgenin kağıt boyutunu seçebileceğiniz bir ekran açar.

- Özgün belgenin kağıt boyutuna dokunun.
- Karışık kağıt boyutları içeren özgün belgeyi aynı genişlikle kopyalamak için **Karma Boyutlar** ögesine dokunun.
- Yazıcıyı özgün belgenin boyutunu otomatik olarak algılayacak şekilde ayarlamak için **Otomatik Boyut Algılama** ögesine dokunun.



Kopyalama hedefi

Bu seçenek, kopyalarınızın yazdırılacağı kağıdın boyutunu ve türünü girebileceğiniz bir ekranı açar.

- Yüklenen kağıtla eşleşen kağıt boyutu ve türüne dokunun.
- "Kopya kaynağı" ve "Kopya hedefi"nin ayarları farklıysa, yazıcı otomatik olarak farkı telafi edecek şekilde Ölçek ayarını yapar.
- Üzerine kopyalamak istediğiniz kağıt türü veya boyutu tepsilerden birine yüklenmediyse, **Manuel Besleyici** ögesine dokunun ve kağıdı el ile çok amaçlı besleyiciye yükleyin.
- "Kopya hedefi" Otomatik Boyut Eşleştirme olarak ayarlanırsa, her kopya özgün belgenin kağıt boyutuyla eşleşir. Tepsilerden birinde eşleşen bir kağıt boyutu yoksa **Kağıt boyutu bulunamadı** görünür ve kağıdı tepsiye veya çok amaçlı besleyiciye yerleştirmenizi ister.

Ölçekle

Bu seçenek belgeyi özgün belge boyutunun %25'i ile %400'ü arasında ölçeklemenize olanak sağlar. Otomatik ölçeklemeyi de ayarlayabilirsiniz.

- Bir kağıt boyutundan başka bir kağıt boyutuna, örneğin legal-boyutundan letter-boyutuna kopyalamak istediğinizde, "Buradan kopyala" ve "Buraya kopyala" kağıt boyutlarını ayarlayarak, taranan görüntünün kopyaladığınız kağıdın boyutuna sığacak şekilde ölçeklendirilmesini sağlayın.
- Bu değeri %1 oranında artırmak veya azaltmak için yazıcı kontrol panelinde  ya da  düğmesine dokunun. Değeri birden çok kez artırmak veya azaltmak için ilgili düğmeyi iki saniye ya da daha uzun süre basılı tutun.

Koyuluk

Bu seçenek, kopyaların özgün belgeye göre ne kadar açık veya koyu olacağını ayarlamanızı sağlar.

Taraflar (Önlü Arkalı)

Bu seçenek, tek veya çift taraflı belgelerden tek veya çift taraflı kopyalar oluşturmanızı sağlar.

Harmanla

Bu seçenek, belgenin birden çok kopyası yazdırılırken, yazdırma işinin sayfalarını sırayla yığılanmış şekilde tutar.

Kopya sayısı

Bu seçenek, yazdırılacak kopya sayısını ayarlamanızı sağlar.

İçerik

Bu seçenek özgün belge türünü ve boyutunu ayarlamanızı sağlar.

Aşağıdaki içerik türleri arasından seçiminizi yapın:

- **Grafik**—Özgün belge çoğunlukla pasta grafik, çubuk grafik veya canlandırmalar gibi işle ilgili grafikler içerir.
- **Fotoğraf**—Özgün belge çoğunlukla fotoğraf veya resimden oluşur.
- **Metin**—Özgün belge çoğunlukla metin veya çizgi grafikten oluşur.
- **Metin/Fotoğraf**—Özgün belgede metin, grafik ve fotoğraf bir arada yer alır.

Aşağıdaki içerik kaynakları arasından seçiminizi yapın:

- **Siyah/Beyaz Lazer**—Özgün belge tek renkli lazer yazıcı kullanılarak yazdırılmıştır.
- **Renkli Lazer**—Özgün belge renkli lazer yazıcı kullanılarak yazdırılmıştır.
- **Mürekkep Püskürtmeli**—Özgün belge mürekkep püskürtmeli yazıcı kullanılarak yazdırılmıştır.
- **Dergi**—Özgün belge bir dergiden alınmıştır.
- **Gazete**—Özgün belge bir gazeteden alınmıştır.
- **Diğer**—Özgün belge başka veya bilinmeyen bir yazıcı kullanılarak yazdırılmıştır.
- **Fotoğraf/Film**—Özgün belge bir filmde alınmış bir fotoğraftır.
- **Matbaa**—Özgün belge bir matbaa makinesi kullanılarak yazdırılmıştır.

Kısayol Olarak Kaydet

Bu seçenek, geçerli ayarları bir kısayol adı atayarak kaydetmenizi sağlar.



Not: Bu seçenek belirlendiğinde, kullanılabilir olan bir sonraki kısayol numarası otomatik olarak atanır.

Gelişmiş seçenekleri kullanma

Aşağıdaki ayarlar arasından seçiminizi yapın:

- **Gelişmiş Önlü Arkalı**—Belgenin yönlendirmesini, belgelerin tek taraflı mı yoksa iki taraflı mı olacağını ve belgelerin nasıl ciltleneceğini belirtir.
- **Gelişmiş Görüntüleme**—Belgeyi kopyalamadan önce Otomatik Ortala, Arka Plan Kaldırma, Renk Dengesi, Renk Çıkarma, Kontrast, JPEG Kalitesi, Ayna Görüntüsü, Negatif Görüntü, Kenardan Kenara Tara, Gölge Ayrıntısı, Keskinlik ve Sıcaklık ayarlarını değiştirir veya ayarlar.
- **Kitapçık Oluştur**—Kitapçık oluşturur. Tek taraflı veya iki yüze arasında seçim yapabilirsiniz.

Not: Bu seçenek yalnızca bir yazıcı sabit disk takıldığında kullanılabilir.

- **Kapak Sayfası Ayarları**—Kopyaların ve kitapçıkların kapak sayfasını ayarlar.
- **Özel İş**—Birden fazla tarama işini tek bir işte birleştirir.
- **Kenar Silme**—Belgenin etrafındaki lekeleri veya işaretleri kaldırır. Kağıdın dört kenarından da eşit miktarda alanı yok etmeyi veya belirli bir kenarı almayı seçebilirsiniz. Kenar Silme seçeneği, seçilen alan içindeki her şeyi silerek taramanın o bölümünde hiçbir şey bırakmaz.
- **Üstbilgi/Altbilgi**—Tarih veya saat, sayfa numarası, Bates numarası veya özel metin ekler ve belirtilen üstbilgi ya da altbilgi konumuna yazdırır.
- **Kenar Kaydırma**—Taranan görüntüyü kaydırarak, bir sayfanın kenar boşluğu boyutunu artırır ya da azaltır. İstediğiniz kenar boşluğunu ayarlamak için  veya  düğmesine dokununuz. Ek kenar boşluğu çok büyükse kopya da kırılır.
- **Kaplama**—Kopyanızın içeriğini kaplayan bir filigran (veya mesaj) oluşturur. Acil, Gizli, Kopya ve Taslak arasında seçim yapabilir veya "Özel metin gir" alanına özel bir mesaj girebilirsiniz. Seçtiğiniz sözcük her sayfada soluk şekilde görüntülenir.
- **Kağıt Tasarrufu**—Özgün belgenin iki veya daha fazla sayfasını aynı sayfaya yazdırır. Kağıt Tasarrufu seçeneği *Aynı Sayfada Çoklu Baskı* olarak da bilinir; sayfa sayısı *N* ile belirtilir. Örneğin, 2-up, tek bir sayfaya belgenizin iki sayfasını yazdırır ve 4-up ise tek bir sayfaya belgenizin dört sayfasını yazdırır.
- **Ayrırma Sayfaları**—Kopyalar, sayfalar ve yazdırma işleri arasına boş bir sayfa yerleştirir. Ayrırma sayfaları, kopyalarınızın yazdırıldığı kağıtlardan farklı türde veya renkte kağıdı içeren bir tepside çekilebilir.
- **Besleme Sensörü**—ADF tek seferde birden fazla kağıt aldığı anda algılar ve bir hata mesajı görüntüler.

Not: Bu seçenek yalnızca belirli yazıcı modellerinde desteklenir.

E-posta gönderme

Otomatik belge besleyici (ADF)	Tarayıcı camı
 <p>Çift taraflı (arkalı önlü) sayfalar dahil olmak üzere birden fazla sayfadan oluşan belge için ADF'yi kullanın.</p>	 <p>Tek sayfalık belgeler, kitap sayfaları, küçük kağıtlar (örneğin kartpostallar veya fotoğraflar), asetatlar, fotoğraf kağıdı veya ince kağıtlar (dergi kupürleri) için tarayıcı camını kullanın.</p>

Yazıcıyı e-posta göndermek için ayarlama

E-posta işlevini ayarlama

1 Bir Web tarayıcısı açın ve adres alanına yazıcının IP adresini yazın.

Notlar:

- Yazıcının IP adresini yazıcı ana ekranında görüntüleyin. IP adresleri, 123.123.123.123 gibi nokta işareti ile ayrılan dört rakam dizisinden oluşur.
- Bir proxy sunucu kullanıyorsanız, Web sayfasını doğru yüklemek için bir süreliğine devre dışı bırakın.

2 **Ayarlar >E-posta/FTP Ayarları >E-posta Ayarları'nı** tıklayın.

3 Gerekli bilgileri girip **İlet** düğmesini tıklayın.

E-posta ayarlarını yapılandırma

1 Bir Web tarayıcısı açın ve adres alanına yazıcının IP adresini yazın.

Notlar:

- Yazıcının IP adresini yazıcı ana ekranında görüntüleyin. IP adresleri, 123.123.123.123 gibi nokta işareti ile ayrılan dört rakam dizisinden oluşur.
- Bir proxy sunucu kullanıyorsanız, Web sayfasını doğru yüklemek için bir süreliğine devre dışı bırakın.

2 **Ayarlar >E-posta/FTP Ayarları >E-posta Ayarları'nı** tıklayın.

3 Gerekli bilgileri girip **İlet** düğmesini tıklayın.

Bir e-posta kısayolu oluşturma

Yerleşik Web Sunucusu'nu kullanarak bir e-posta kısayolu oluşturma

1 Bir Web tarayıcısı açın ve adres alanına yazıcının IP adresini yazın.

Notlar:

- Yazıcının IP adresini yazıcı ana ekranında görüntüleyin. IP adresleri, 123.123.123.123 gibi nokta işareti ile ayrılan dört rakam dizisinden oluşur.
- Bir proxy sunucu kullanıyorsanız, Web sayfasını doğru yüklemek için bir süreliğine devre dışı bırakın.

2 **Ayarlar** düğmesini tıklatın.

3 Diğer Ayarlar altında, **Kısayolları Yönet >E-posta Kısayolu Kurulumu** ögesini tıklatın.

4 E-posta alıcısı için benzersiz bir ad yazın ve e-posta adresini girin. Birden çok adres giriyorsanız, her adresi bir virgülle ayırın.

5 **Ekle** düğmesini tıklatın.

Yazıcı kontrol panelini kullanarak bir e-posta kısayolu oluşturma

1 Ana ekrandan şuraya gidin:

E-posta >Alıcı > bir e-posta adresi yazın

Bir alıcı grubu oluşturmak için **Sonraki adres** ögesine dokununuz ve ardından bir sonraki alıcının e-posta adresini yazın.

2 **Konu**'ya dokununuz, e-postanın konusunu yazın ve ardından **Bitti**'ye dokununuz.

3 **Mesaj**'a dokununuz, mesajınızı yazın ve ardından **Bitti**'ye dokununuz.

4 E-posta ayarlarını düzenleyin.

Not: E-posta kısayolu oluşturulduktan sonra ayarları değiştirirseniz, ayarlar kaydedilmez.

5  düğmesine basın.

6 Kısayol için benzersiz bir ad yazın ve **Bitti** ögesine dokununuz.

7 Kısayol adını ve numarasını doğrulayıp **Tamam** ögesine dokununuz.

Kısayol adı doğru değilse, **İptal**'e dokununuz ve bilgileri yeniden girin.

Notlar:

- Kısayol adı, yazıcının ana ekranındaki E-posta Kısayolları simgesinde görünür.
- Başka bir belgeyi e-posta ile gönderirken bu kısayolu aynı ayarlarla kullanabilirsiniz.

Bir belgeyi e-posta ile yollama

Taranan belgeleri bir veya daha fazla alıcıya e-posta olarak göndermek için yazıcıyı kullanabilirsiniz. E-posta adresini yazabilir, bir kısayol numarası kullanabilir veya adres defterini kullanabilirsiniz. Yazıcı ana ekranından Çoklu Gönder veya Kısayolum uygulamasını da kullanabilirsiniz. Daha fazla bilgi için bkz. "[Ana ekran uygulamalarını etkinleştirme](#)", sayfa 23.

Yazıcı kontrol panelini kullanarak e-posta gönderme

- 1 Özgün belgeyi yüzü yukarı bakacak ve kısa kenarı önce girecek şekilde ADF tepsisine veya yüzü aşağı bakacak şekilde tarayıcı camına yerleştirin.

Notlar:

- ADF tepsisine kartpostal, fotoğraf, küçük öğeler, asetatlar, fotoğraf kağıdı veya (dergi kupürleri gibi) ince ortamlar yüklenmemelidir. Bu öğeleri tarayıcı camının üzerine yerleştirin.
- Kağıt düzgün yüklendiğinde ADF gösterge ışığı yanar.

- 2 ADF tepsisine bir belge yüklüyorsanız kağıt kılavuzlarını ayarlayın.

Not: Görüntünün kırılmasını önlemek için özgün belgenin boyutu ile fotokopi kağıdı boyutunun aynı olduğundan emin olun.

- 3 Ana ekrandan şuraya gidin:

E-posta >Alıcı(lar)

- 4 E-posta adresini girin veya tuş takımını kullanarak # ögesine basın ve sonra kısayol numarasını girin.

Notlar:

- Başka alıcılar girmek için **Sonraki adres**'e dokunun ve eklemek istediğiniz adresi ya da kısayol numarasını girin.
- Ayrıca adres defterini kullanarak da bir e-posta girebilirsiniz.

- 5 **Bitti** >**Gönder**'e dokunun.

Kısayol numarası kullanarak e-posta gönderme

- 1 Özgün belgeyi yüzü yukarı bakacak ve kısa kenarı önce girecek şekilde ADF tepsisine veya yüzü aşağı bakacak şekilde tarayıcı camına yerleştirin.

Notlar:

- ADF tepsisine kartpostal, fotoğraf, küçük öğeler, asetatlar, fotoğraf kağıdı veya (dergi kupürleri gibi) ince ortamlar yüklenmemelidir. Bu öğeleri tarayıcı camının üzerine yerleştirin.
- Kağıt düzgün yüklendiğinde ADF gösterge ışığı yanar.

- 2 ADF tepsisine bir belge yüklüyorsanız kağıt kılavuzlarını ayarlayın.

- 3 # düğmesine basın, tuş takımını kullanarak kısayol numarasını girin ve sonra  ögesine dokunun.

Not: Başka alıcılar girmek için **Sonraki adres**'e dokunun ve eklemek istediğiniz adresi ya da kısayol numarasını girin.

- 4 **Gönder**'e dokunun.

Adres defterini kullanarak e-posta gönderme

- 1 Özgün belgeyi yüzü yukarı bakacak ve kısa kenarı önce girecek şekilde ADF tepsisine veya yüzü aşağı bakacak şekilde tarayıcı camına yerleştirin.

Notlar:

- ADF tepsisine kartpostal, fotoğraf, küçük öğeler, asetatlar, fotoğraf kağıdı veya (dergi kupürleri gibi) ince ortamlar yüklenmemelidir. Bu öğeleri tarayıcı camının üzerine yerleştirin.
- Kağıt düzgün yüklendiğinde ADF gösterge ışığı yanar.

- 2 ADF tepsisine bir belge yüklüyorsanız kağıt kılavuzlarını ayarlayın.

- 3 Ana ekrandan şuraya gidin:

E-posta > **Alıcı(lar)** >  > alıcının adını yazın > **Ara**

- 4 Alıcının adına dokununuz.

Not: Başka alıcılar girmek için **Sonraki adres**'e dokununuz ve eklemek istediğiniz adresi ya da kısayol numarasını girin veya adres defterinde arayın.

- 5 **Done** (Bitti) düğmesine dokununuz.

E-posta ayarlarını özelleştirme

E-posta konusu ve mesaj bilgileri ekleme

- 1 Özgün belgeyi yüzü yukarı bakacak ve kısa kenarı önce girecek şekilde ADF tepsisine veya yüzü aşağı bakacak şekilde tarayıcı camına yerleştirin.

Notlar:

- ADF tepsisine kartpostal, fotoğraf, küçük öğeler, asetatlar, fotoğraf kağıdı veya (dergi kupürleri gibi) ince ortamlar yüklenmemelidir. Bu öğeleri tarayıcı camının üzerine yerleştirin.
- Kağıt düzgün yüklendiğinde ADF gösterge ışığı yanar.

- 2 ADF tepsisine bir belge yüklüyorsanız kağıt kılavuzlarını ayarlayın.

- 3 Ana ekrandan şuraya gidin:

E-posta > **Alıcılar** > e-posta adresini yazın > **Bitti**

- 4 **Konu**'ya dokununuz, e-postanın konusunu yazın ve ardından **Bitti**'ye dokununuz.

- 5 **Mesaj**'a dokununuz, mesajınızı yazın ve ardından **Bitti**'ye dokununuz.

Çıkış dosyası türünü değiştirme

- 1 Özgün belgeyi yüzü yukarı bakacak ve kısa kenarı önce girecek şekilde ADF tepsisine veya yüzü aşağı bakacak şekilde tarayıcı camına yerleştirin.

Notlar:

- ADF tepsisine kartpostal, fotoğraf, küçük öğeler, asetatlar, fotoğraf kağıdı veya (dergi kupürleri gibi) ince ortamlar yüklenmemelidir. Bu öğeleri tarayıcı camının üzerine yerleştirin.

- Kağıt düzgün yüklendiğinde ADF gösterge ışığı yanar.

2 ADF tepsisine bir belge yüklüyorsanız kağıt kılavuzlarını ayarlayın.

3 Ana ekrandan şuraya gidin:

E-posta >Alıcılar > e-posta adresini yazın >Bitti >Gönderme biçimi

4 Göndermek istediğiniz dosya türünü temsil eden düğmeye basın.

- **PDF**—Birden çok sayfa içeren tek bir dosya oluşturun.
- **Güvenli PDF**-Dosya içeriklerini yetkisiz erişimden koruyan şifrelenmiş bir PDF dosyası oluşturun.
- **TIFF**-Birden çok dosya veya tek bir dosya oluşturun. Yerleşik Web Sunucusu'nun Ayarlar menüsünde Çok Sayfalı TIFF devre dışı bırakılmışsa TIFF her dosyaya bir sayfa kaydeder. Dosya boyutu genellikle JPEG biçimine göre daha büyüktür.
- **JPEG**—Özgün belgenin her sayfası için çoğu Web tarayıcısı ve grafik programı tarafından görüntülenebilen ayrı bir dosya oluşturun ve ekleyin.
- **XPS**—Internet Explorer tarafından barındırılan bir görüntüleyici ve .NET Framework kullanılarak ya da üçüncü taraf tek başına bir görüntüleyici indirilerek görüntülenebilen, birden çok sayfa içeren tek bir XML Kağıt Belirtimi (XPS) dosyası oluşturun.

5  >Gönder'e dokununuz.

Not: Güvenli PDF'yi seçtiyseniz, parolanızı iki kez yazmanız gerekir.

E-posta iptal etme

- ADF'yi kullandığınızda, **Taranıyor** görüntülenirken **İşi İptal Et** ögesine dokununuz.
- Tarayıcı camını kullandığınızda, **Taranıyor** görüntülenirken veya **Sonraki Sayfayı Tara / İşi Bitir** görüntülendiğinde **İşi İptal Et** ögesine basın.

E-posta seçeneklerini anlama

Alıcı(lar)

Bu seçenek, e-postanızın alıcısını girmenizi sağlar. Birden fazla e-posta adresi girebilirsiniz.

Konu

Bu seçenek, e-postanız için bir konu satırı yazmanızı sağlar.

Mesaj

Bu seçenek, taranmış ekinizle birlikte gönderilecek bir mesaj yazmanızı sağlar.

Dosya Adı

Bu seçenek, ek dosya adını özelleştirmenizi sağlar.

Kısayol Olarak Kaydet

Bu seçenek, geçerli ayarları bir kısayol adı atayarak kısayol olarak kaydetmenizi sağlar.

Not: Bu seçenek belirlendiğinde, kullanılabilir olan bir sonraki kısayol numarası otomatik olarak atanır.

Özgün Boyut

Bu seçenek, e-postayla göndereceğiniz belgelerin kağıt boyutunu ayarlamanızı sağlar. Özgün Boyut, Karma Boyut olarak ayarlandığında, karma kağıt boyutlarını (letter- ve legal-boyutlu kağıtlar) içeren bir özgün belgeyi tarayabilirsiniz.

Koyuluk

Bu seçenek, taranmış belgelerinizin özgün belgeye göre ne kadar açık veya koyu olacağını ayarlamanızı sağlar.

Çözünürlük

Bu seçenek, e-postanızın çıktı kalitesini ayarlamanızı sağlar. Resim çözünürlüğünün artırılması, e-postanın dosya boyutunu ve özgün belgenin taranması için gerekli süreyi de artırır. Görüntü kalitesini azaltmak, dosya boyutunu da azaltır.

İçerik

Bu seçenek özgün belge türünü ve boyutunu ayarlamanızı sağlar.

Aşağıdaki içerik türleri arasından seçiminizi yapın:

- **Grafik**—Özgün belge çoğunlukla pasta grafik, çubuk grafik veya canlandırmalar gibi işle ilgili grafikler içerir.
- **Fotoğraf**—Özgün belge çoğunlukla fotoğraf veya resimden oluşur.
- **Metin**—Özgün belge çoğunlukla metin veya çizgi grafikten oluşur.
- **Metin/Fotoğraf**—Özgün belgede metin, grafik ve fotoğraf bir arada yer alır.

Aşağıdaki içerik kaynakları arasından seçiminizi yapın:

- **Siyah/Beyaz Lazer**—Özgün belge tek renkli lazer yazıcı kullanılarak yazdırılmıştır.
- **Renkli Lazer**—Özgün belge renkli lazer yazıcı kullanılarak yazdırılmıştır.
- **Mürekkep Püskürtmeli**—Özgün belge mürekkep püskürtmeli yazıcı kullanılarak yazdırılmıştır.
- **Dergi**—Özgün belge bir dergiden alınmıştır.
- **Gazete**—Özgün belge bir gazeteden alınmıştır.
- **Diğer**—Özgün belge başka veya bilinmeyen bir yazıcı kullanılarak yazdırılmıştır.
- **Fotoğraf/Film**—Özgün belge bir filminden alınmış bir fotoğraftır.
- **Matbaa**—Özgün belge bir matbaa makinesi kullanılarak yazdırılmıştır.

Gönderme Biçimi

Bu seçenek, taranan görüntünün çıktı türünü ayarlamanızı sağlar.

Aşağıdakilerden birini tıklatın:

- **PDF**—Birden çok sayfa içeren tek bir dosya oluşturmak için kullanın.
Not: Varsayılan fabrika ayarı PDF'dir.
- **Güvenli PDF**—Dosya içeriğini yetkisiz erişimden koruyan bir şifreli PDF dosyası oluşturmak için kullanın.
- **TIFF**—Birden çok dosya veya tek bir dosya oluşturmak için kullanın. Yerleşik Web Sunucusu'nun Ayarlar menüsünde Çok Sayfalı TIFF devre dışı bırakılmışsa TIFF her dosyaya bir sayfa kaydeder. Dosya boyutu genellikle JPEG biçimine göre daha büyüktür.
- **JPEG**—Özgün belgenizin her sayfası için ayrı bir dosya oluşturmak ve eklemek için kullanın.
- **XPS**—Birden çok sayfa içeren tek bir XPS dosyası oluşturmak için kullanın.

Sayfa Ayarları

Bu seçenek aşağıdaki ayarları değiştirmenizi sağlar:

- **Taraflar (Önlü Arkalı)**—Özgün belgenin, kağıdın yalnızca bir tarafına veya her iki tarafına da yazdırılacağını belirtir. Bu ayrıca e-postaya eklenmesi için taranması gerekenleri de tanımlar.
- **Yönlendirme**—Özgün belgenin yönlendirmesini belirtir ve sonra Taraflar (Önlü Arkalı) ve Ciltleme ayarlarını yönlendirmeyle eşleşmesi için değiştirir.
- **Ciltleme**—Bu, özgün belgenin uzun kenar tarafından mı yoksa kısa kenar tarafından mı ciltleneceğini belirtir.

Tarama Önizleme

Bu seçenek, e-postaya eklenmeden önce görüntünün birinci sayfasını görüntülemenizi sağlar. Birinci sayfa tarandığında, tarama duraklatılır ve bir önizleme görüntüsü gösterilir.

Not: Bu seçenek yalnızca çalışır durumda bir yazıcı sabit diski takıldığında kullanılabilir.

Gelişmiş seçenekleri kullanma

Aşağıdaki ayarlar arasından seçiminizi yapın:

- **Gelişmiş Görüntüleme**— Belgeyi e-posta ile göndermeden önce Arka Plan Kaldırma, Renk Dengesi, Renk Çıkarma, Kontrast, JPEG Kalitesi, Ayna Görüntüsü, Negatif Görüntü, Kenardan Kenara Tara, Gölge Ayrıntısı, Keskinlik ve Sıcaklık değerlerini ayarlar.
- **Özel İş**—Birden fazla tarama işini tek bir işte birleştirir.
- **Kenar Silme**—Belgenin etrafındaki lekeleri veya işaretleri kaldırır. Kağıdın dört kenarından da eşit miktarda alanı yok etmeyi veya belirli bir kenarı almayı seçebilirsiniz. Kenar Silme seçeneği, seçilen alan içindeki her şeyi silerek taramanın o bölümünde hiçbir şey bırakmaz.
- **İletim Günlüğü**—İletim günlüğünü veya iletim hatası günlüğünü yazdırır.
- **Besleme Sensörü**—ADF tek seferde birden fazla kağıt aldığı anda algılar ve bir hata mesajı görüntüler.

Not: Bu seçenek yalnızca belirli yazıcı modellerinde desteklenir.

Faks alma/gönderme

Otomatik belge besleyici (ADF)	Tarayıcı camı
 <p>Çift taraflı (arkalı önlü) sayfalar dahil olmak üzere birden fazla sayfadan oluşan belge için ADF'yi kullanın.</p>	 <p>Tek sayfalık belgeler, kitap sayfaları, küçük kağıtlar (örneğin kartpostallar veya fotoğraflar), asetatlar, fotoğraf kağıdı veya ince kağıtlar (dergi kupürleri) için tarayıcı camını kullanın.</p>

Yazıcıyı faks göndermek için ayarlama

⚠ DİKKAT—ELEKTRİK ÇARPMA TEHLİKESİ: Faks özelliğini fırtınalı havalarda kullanmayın. Bu ürünü fırtınalı havalarda kurmayın veya faks özelliği gibi, elektrik kablosu veya telefon benzeri herhangi bir elektrik veya kablo bağlantısı yapmayın.

Notlar:

- Aşağıdaki bağlantı yöntemleri yalnızca belirli ülke veya bölgelerde geçerlidir.
- İlk yazıcı kurulumu sırasında faks işlevinin ve daha sonra kurmayı planladığınız diğer tüm işlevlerin onay kutusundaki işareti kaldırın ve **Devam** düğmesine basın.
- Faks işlevi etkinleştirilmiş olduğu halde tam olarak kurulmazsa gösterge ışığı kırmızı renkte yanıp sönebilir.

Uyarı—Hasar Tehlikesi: Kabloları veya etkin olarak faks gönderilmesi ya da alınması sırasında gösterilen alanda yazıcıya dokunmayın.



Başlangıç faks ayarları

Çoğu ülkelerde ve bölgelerde giden fakslarda gönderilen her sayfanın alt veya üstündeki bir boşlukta veya gönderme işinin ilk sayfasında aşağıdaki bilgilerin bulunması gerekir: faks adı (mesajı gönderen işletmenin, başka kuruluşun veya kişinin kimliği) ve faks numarası (gönderen faks makinesinin işletmenin, başka kuruluşun veya kişinin telefon numarası).

Faks ayarları bilgilerinizi girmek için yazıcı kontrol panelini kullanın veya tarayıcınızı kullanarak Yerleşik Web Sunucusu'na erişin ve Ayarlar menüsüne girin.

Not: TCP/IP ortamınız yoksa, faks ayarları bilgilerinizi girmek için yazıcı kontrol panelini kullanmanız gerekir.

Faks ayarları için yazıcı kontrol panelini kullanma

Yazıcı ilk defa açıldığında, açılış ekranları dizisi görüntülenir. Yazıcının faks yetenekleri varsa, Faks Adı ve Faks Numarası ekranları görüntülenir.

- 1 Faks Adı ekranı görüntülendiğinde şunları yapın:
 - a Tüm giden fakslara yazdırılacak adı girin.
 - b Faks adını girin ve **İlet** düğmesine dokunun.
- 2 Faks Numarası ekranı görüntülendiğinde, faks numarasını girin ve **İlet** düğmesine dokunun.

Faks ayarları için Yerleşik Web Sunucusu'nu kullanma

- 1 Bir Web tarayıcısı açın ve adres alanına yazıcının IP adresini yazın.

Notlar:

- Yazıcının IP adresini yazıcı ana ekranında görüntüleyin. IP adresleri, 123.123.123.123 gibi nokta işareti ile ayrılan dört rakam dizisinden oluşur.
- Bir proxy sunucu kullanıyorsanız, Web sayfasını doğru yüklemek için bir süreliğine devre dışı bırakın.

- 2 **Ayarlar >Faks Ayarları >Analog Faks Kurulumu**'nu tıklatın.
- 3 Faks Adı alanında, tüm giden fakslara yazdırılacak adı girin.
- 4 Faks Numarası alanında, yazıcının faks numarasını girin.
- 5 **İlet** düğmesini tıklatın.

Bir faks bağlantısı seçme

Senaryo 1: Standart telefon hattı

Kurulum 1: Yazıcı ayrı bir faks hattına bağlı

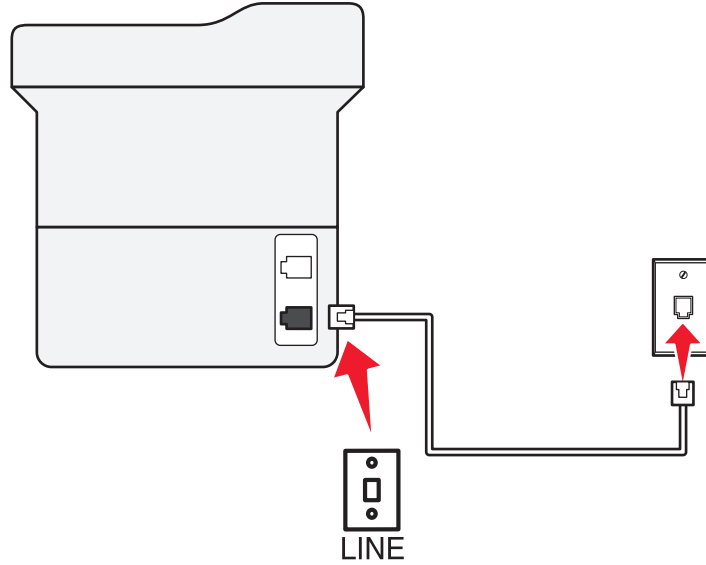
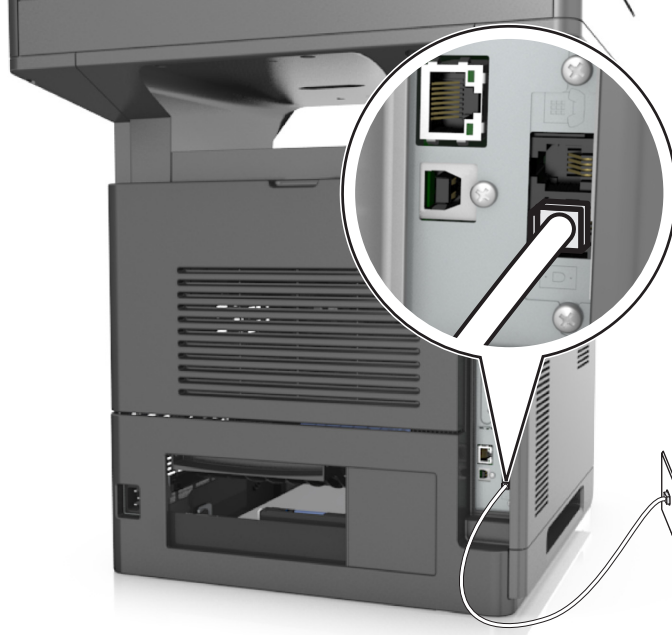



Bağlamak için:

- 1 Yazıcıyla birlikte gelen telefon kablosunun bir ucunu, yazıcının  bağlantı noktasına takın.
- 2 Telefon kablosunun diğer ucunu etkin bir analog duvar jakına takın.

Bu kurulum için ipuçları:

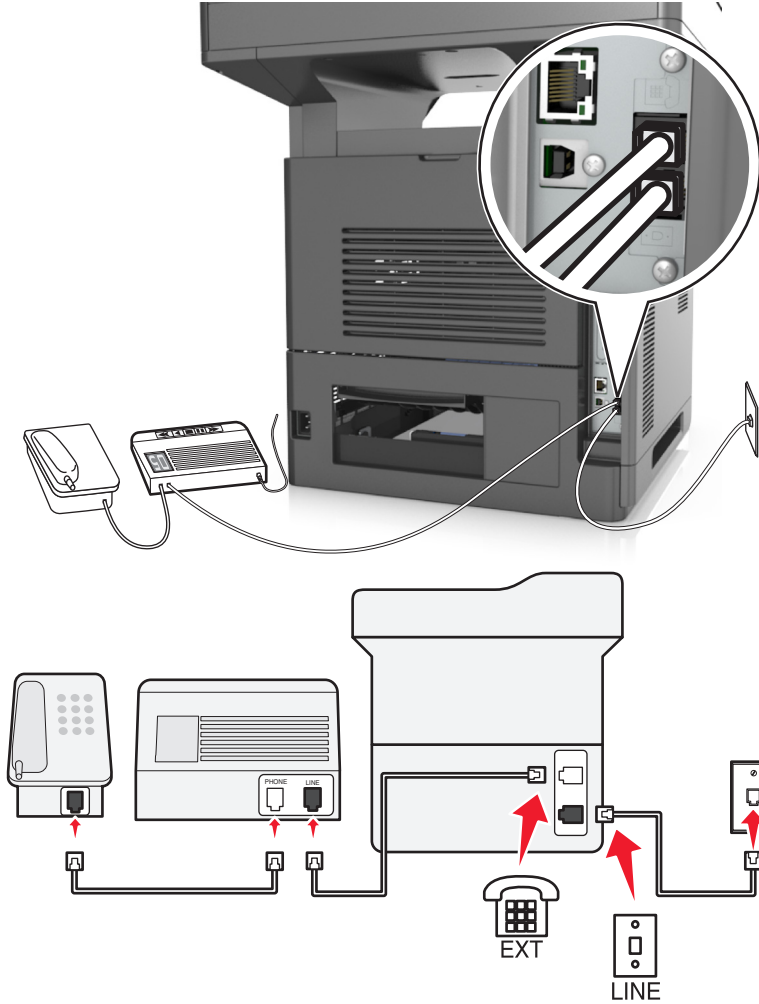
- Yazıcıyı faksları otomatik olarak (Otomatik Yanıtlama Açık) ya da elle (Otomatik Yanıtlama Kapalı) alacak şekilde ayarlayabilirsiniz.
- Faksları otomatik olarak almak istiyorsanız (Otomatik Yanıtlama Açık), yazıcıyı istediğiniz sayıda zil sesini bekledikten sonra çağrıları yanıtlayacak şekilde ayarlayın.

Kurulum 2: Yazıcı hattı bir telesekreterle paylaşıyor**Aynı telefon prizine bağlı****Bağlamak için:**

- 1 Yazıcıyla birlikte gelen telefon kablosunun bir ucunu, yazıcının  bağlantı noktasına takın.
- 2 Telefon kablosunun diğer ucunu etkin bir analog duvar jakına takın.
- 3 Telesekreteri, yazıcının  bağlantı noktasına bağlayın.

Farklı prizlere bağlı

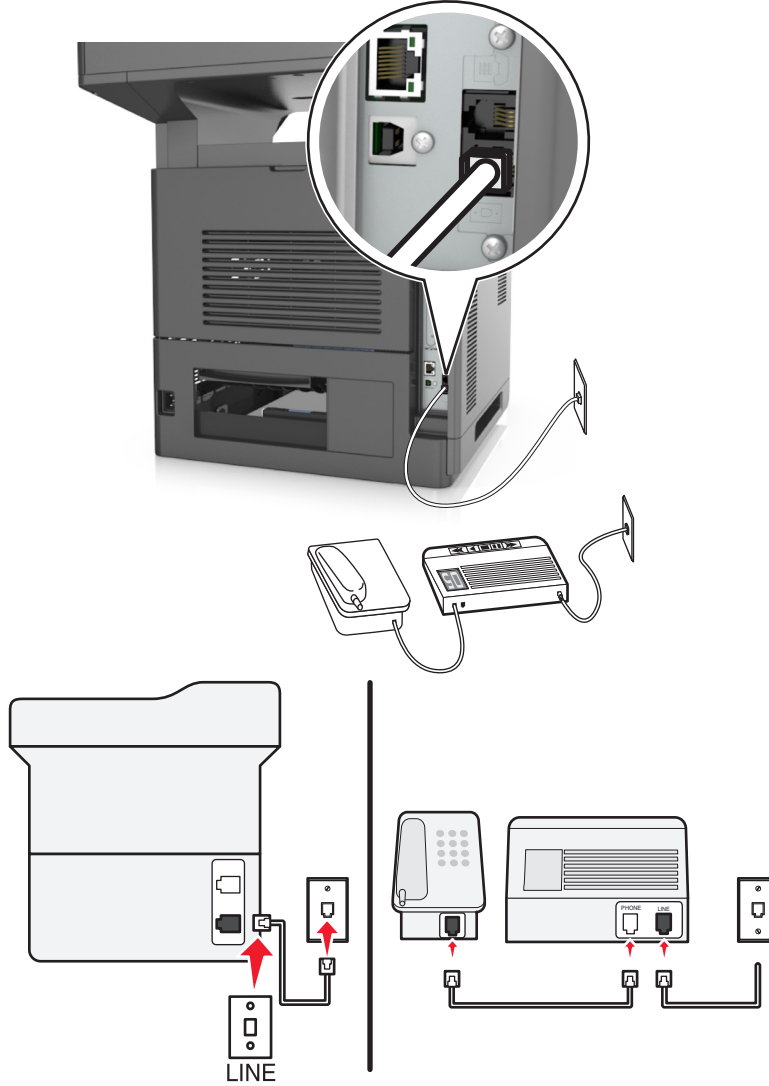

Bağlamak için:

- 1 Yazıcıyla birlikte gelen telefon kablosunun bir ucunu, yazıcının  bağlantı noktasına takın.
- 2 Telefon kablosunun diğer ucunu etkin bir analog duvar jakına takın.



Bu kurulum için ipuçları:

- Hattınızda sadece bir telefon numaranız varsa yazıcınızı faksları otomatik olarak alacak şekilde ayarlamanız gerekir (Otomatik Yanıtlı Açık).
- Yazıcıyı telesekreterden sonra zil iki kez çalınca çağrıları yanıtlayacak şekilde ayarlayın. Örneğin, telesekreter zil dört kez çaldıktan sonra çağrıları yanıtlıyorsa yazıcıyı zil altı kez çaldıktan sonra çağrıları yanıtlayacak şekilde ayarlayın. Bu şekilde, çağrıları önce telesekreter alır ve sesli çağrılarınız alınmış olur. Çağrı bir fakssa yazıcı hattaki faks sinyalini algılar ve çağrıyı devralır.
- Telefon şirketiniz tarafından verilen benzersiz zil sesi hizmeti aboneliğiniz varsa yazıcı için doğru zil sesi düzenini ayarladığınızdan emin olun. Aksi takdirde, faksları otomatik olarak alacak şekilde ayarlasanız bile, yazıcı faksları alamaz.

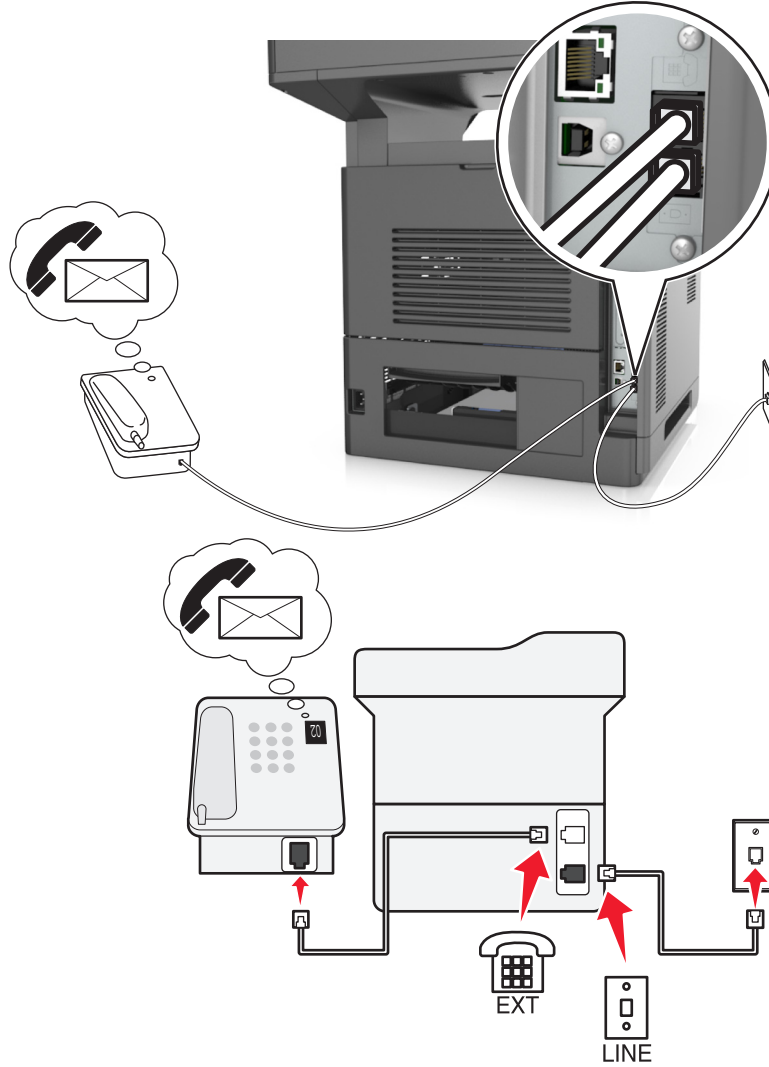
Kurulum 3: Yazıcı, hattı sesli posta hizmeti aboneliği olan bir telefonla paylaşıyor



Bağlamak için:

- 1 Yazıcıyla birlikte gelen telefon kablosunun bir ucunu, yazıcının  bağlantı noktasına takın.
- 2 Telefon kablosunun diğer ucunu etkin bir analog duvar jakına takın.
- 3 Telefonu, yazıcının  bağlantı noktasına bağlayın.

Bu kurulum için ipuçları:

- Bu kurulum en iyi bir benzersiz zil sesi hizmeti aboneliğiniz varsa çalışır. Benzersiz zil sesi hizmeti alıyorsanız, yazıcı için doğru zil sesi düzenini ayarladığınızdan emin olun. Aksi takdirde, faksları otomatik olarak alacak şekilde ayarlasanız bile, yazıcı faksları alamaz.
- Hattınızda sadece bir telefon numaranız varsa yazıcınızı faksları elle alacak şekilde ayarlamanız gerekir (Otomatik Yanıtla Kapalı).

Telefonu yanıtladığınızda faks sinyali duyuyorsanız, ***9*** tuşuna basın ya da faksı almak üzere telefonda elle yanıtlama kodunu girin.

- Yazıcıyı faksları otomatik olarak alacak şekilde de ayarlayabilirsiniz (Otomatik Yanıtlama Açık) ama faks beklerken sesli posta hizmetinizi devre dışı bırakmanız gerekir. Bu ayar sesli posta hizmetini fakstan daha çok kullanıyorsanız işe yarar.

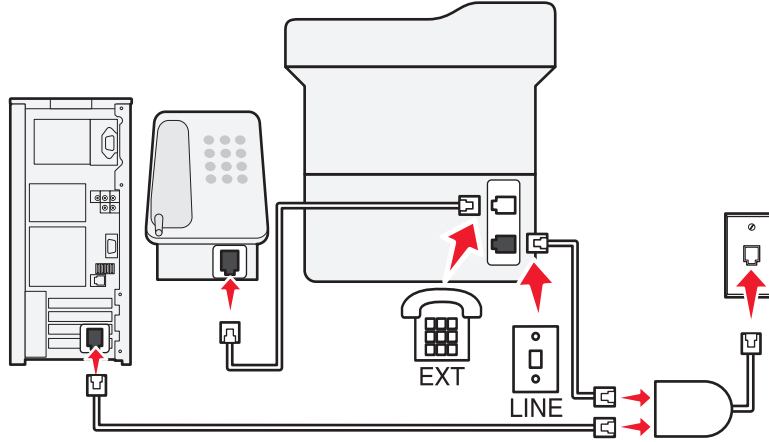
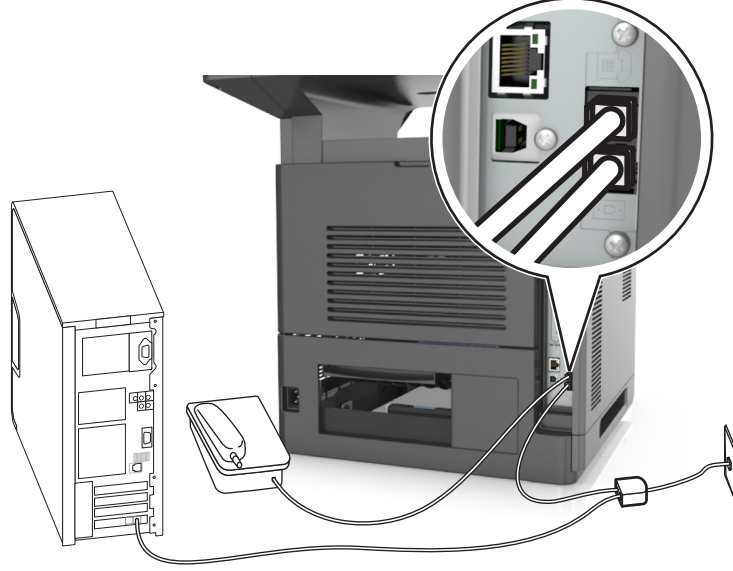

Senaryo 2: Dijital Abone Hattı (DSL)



Dijital Abone Hattı normal telefon hattınızı iki kanala ayırır: ses ve Internet. Telefon ve faks sinyalleri ses kanalı boyunca ilerler ve Internet sinyalleri de diğer hattan geçer. Bu şekilde, aynı hattı analog sesli çağrılar (fakslar da dahil) ve dijital Internet erişimi için kullanabilirsiniz.

İki kanal arasındaki girişimi en aza indirmek ve bağlantı kalitesinin yüksek olmasını için ağınızdaki analog cihazlar (faks makinesi, telefon, telesekreter) için bir DSL filtresi takmanız gerekir. Girişim telefonda gürültü ve parazite, yazıcıda hatalara ve baskı kalitesinin düşük olmasına ve bilgisayarınızda da Internet bağlantısının yavaşlamasına neden olur.

Yazıcı için bir filtre yüklemek için:

- 1 DSL filtresinin hat bağlantı noktasını prize takın.
- 2 Yazıcınızla gelen telefon kablosunun bir ucunu, yazıcının  bağlantı noktasına takın. Telefon bağlantı noktasının diğer ucunu da DSL filtresine takın.
- 3 İnternet erişimi için bir bilgisayar kullanmaya devam etmek için bilgisayarı DSL filtresindeki DSL HPN bağlantı noktasına takın.
- 4 Yazıcıya telefon bağlamak için yazıcının  bağlantı noktasına takılı bağdaştırıcı kapağını çıkarın ve telefonu bu bağlantı noktasına bağlayın.

Senaryo 3: VoIP telefon hizmeti

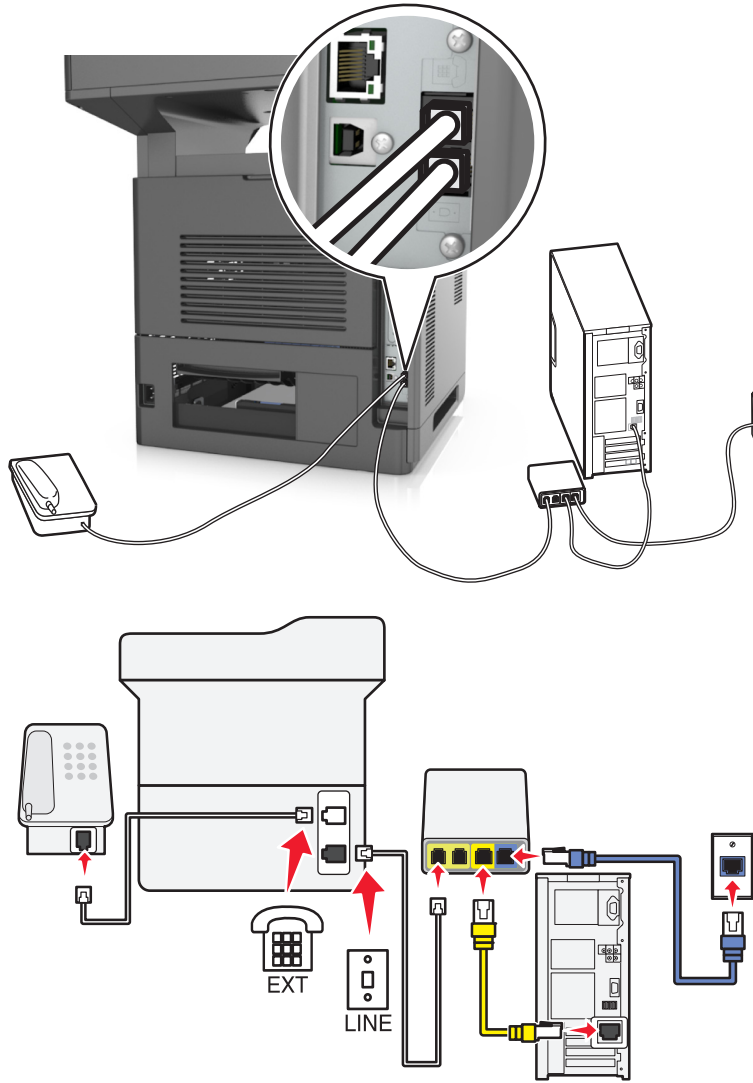

Bağlamak için:

- 1 Yazıcıyla birlikte gelen telefon kablosunun bir ucunu, yazıcının  bağlantı noktasına takın.
- 2 Kablonun diğer ucunu VoIP bağdaştırıcısındaki **Telefon Hattı 1** ya da **Telefon Bağlantı Noktası**'na takın.

Not: Telefon Hattı 2 ya da **Faks Bağlantı Noktası** etiketli bağlantı noktası daima etkin değildir. VoIP sağlayıcıları ikinci telefon bağlantı noktasının etkinleştirilmesi için ek ücret talep edebilir.

- 3 Telefonu, yazıcının  bağlantı noktasına bağlayın.

Bu kurulum için ipuçları:

- VoIP bağdaştırıcısındaki telefon bağlantısının etkin olduğundan emin olmak için telefon bağlantı noktasına analog bir telefon bağlayın ve çevir sesi olup olmadığına bakın. Çevir sesi duyarsanız, bağlantı noktası etkin demektir.
- Aygıtlarınız için iki telefon bağlantı noktasına ihtiyacınız var ama ekstra ücret ödemek istemiyorsanız, yazıcıyı ikinci telefon bağlantı noktasına bağlamayın. Bir telefon ayırıcı kullanabilirsiniz. Telefon ayırıcıyı **Telefon Hattı 1** ya da **Telefon Bağlantı Noktası** etiketli bağlantı noktasına takın ve yazıcı ile telefonu ayırıcıya bağlayın.

Not: Hat ayırıcı *değil*, bir telefon ayırıcı kullandığınızdan emin olun. Doğru ayırıcıyı kullandığınızdan emin olmak için ayırıcıya analog bir telefon bağlayın ve çevir sesi olup olmadığına bakın.

Senaryo 4: Kablolu hizmet sağlayıcısından alınan dijital telefon hizmeti

Kurulum 1: Yazıcı doğrudan bir kablolu modeme bağlıdır

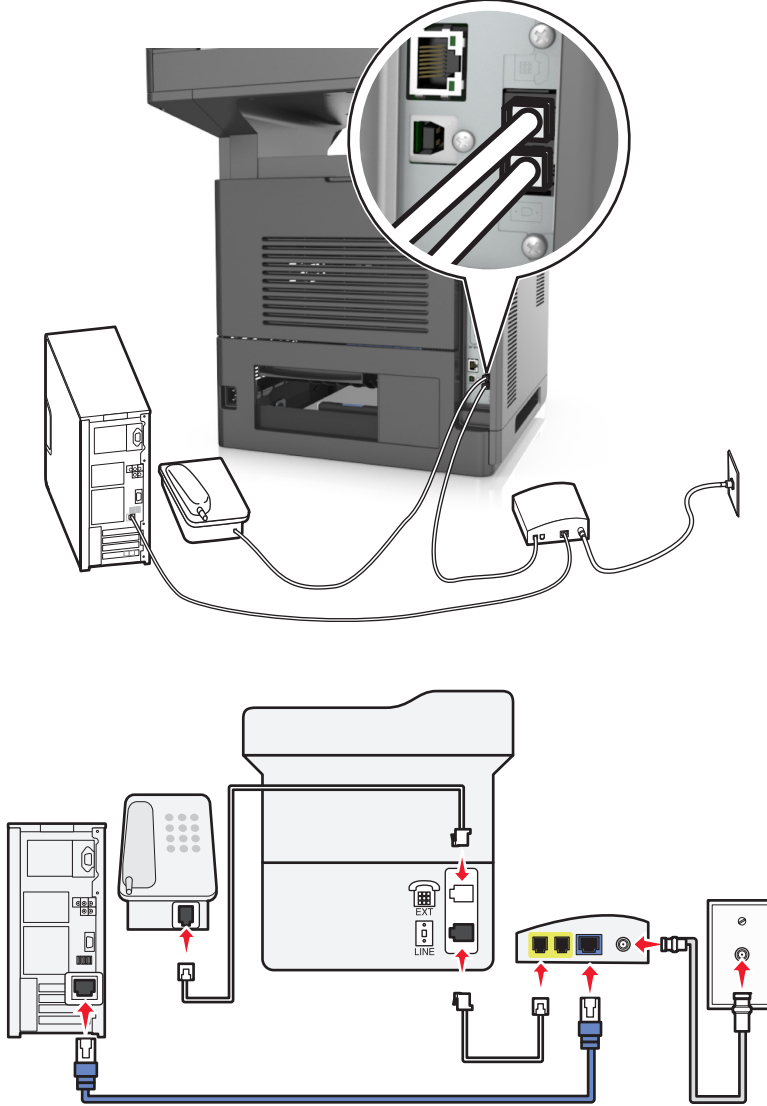

1 Yazıcınızla gelen telefon kablosunun bir ucunu, yazıcının  bağlantı noktasına takın.

2 Kablonun diğer ucunu kablolu modemdeki **Telefon Hattı 1** ya da **Telefon Bağlantı Noktası**'na takın.

Not: Telefon Hattı 2 ya da Faks Bağlantı Noktası etiketli bağlantı noktası daima etkin değildir. VoIP sağlayıcıları ikinci telefon bağlantı noktasının etkinleştirilmesi için ek ücret talep edebilir.

3 Analog telefonunuzun bir ucunu yazıcının  bağlantı noktasına takın.

Notlar:



- Kablolu modemdeki telefon bağlantısının etkin olduğundan emin olmak için telefon bağlantı noktasına bir analog telefon bağlayın ve çevir sesi olup olmadığına bakın. Çevir sesi duyarsanız, bağlantı noktası etkin demektir.
- Aygıtlarınız için iki telefon bağlantı noktasına ihtiyacınız var ama ekstra ücret ödemek istemiyorsanız, yazıcıyı ikinci telefon bağlantı noktasına bağlamayın. Bir telefon ayırıcı kullanabilirsiniz. Telefon

ayırıcıyı **Telefon Hattı 1** ya da **Telefon Bağlantı Noktası**'na takın ve yazıcı ile telefonu ayırıcıya bağlayın.

- Hat ayırıcı *değil*, bir telefon ayırıcı kullandığınızdan emin olun. Doğru ayırıcıyı kullandığınızdan emin olmak için ayırıcıya analog bir telefon bağlayın ve çevir sesi olup olmadığına bakın.

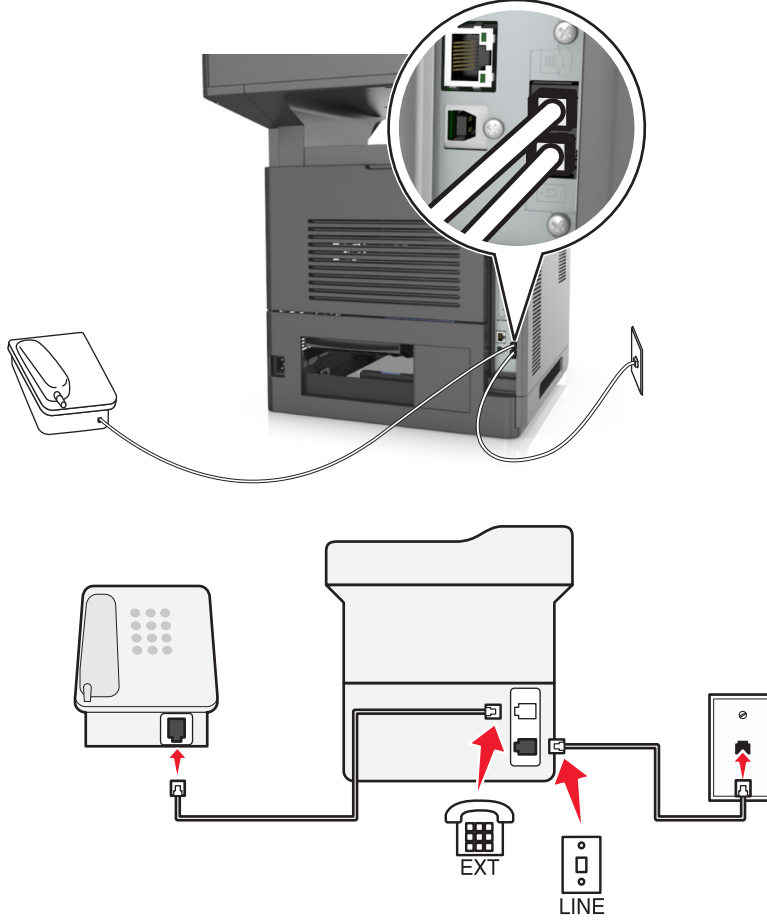
Kurulum 2: Yazıcı prize takılı; kablolu modem tesiste başka bir yere monte edilmiştir





- 1 Yazıcınızla gelen telefon kablosunun bir ucunu, yazıcının  bağlantı noktasına takın.
- 2 Telefon kablosunun diğer ucunu etkin bir analog telefon duvar jakına takın.
- 3 Analog telefonunuzun bir ucunu yazıcının  bağlantı noktasına takın.

Senaryo 5: Farklı telefon jakları ve prizleri kullanılan ülkeler veya prizler

Bazı ülke veya bölgelerde, yazıcı ile birlikte gelenlerden farklı telefon prizi konektörleri kullanılıyor olabilir. Standart duvar prizi birçok ülkenin veya bölgenin benimsediği RJ-11'dir. Yazıcınızla birlikte RJ-11 jakı ve RJ-11 fişi bulunan bir telefon kablosu gelir.

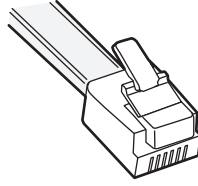
Tesisinizde kullanılan duvar prizi veya ekipman bu tür bir bağlantıyla uyumlu değilse bir telefon bağdaştırıcısı kullanmanız gerekir. Bulduğunuz ülke veya bölgede kullanılan bağdaştırıcı yazıcınızla birlikte gelmeyebilir ve ayrı olarak satın almanız gerekebilir.



Yazıcının  bağlantı noktasına takılı bir bağdaştırıcı kapağı olabilir. Bir telefon bağdaştırıcısı kullanıyorsanız ya da tesisinizde kademeli veya seri kablolama yapılmışsa bağdaştırıcı kapağını yazıcının  bağlantı noktasından çıkarmayın.

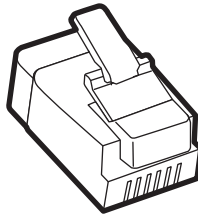

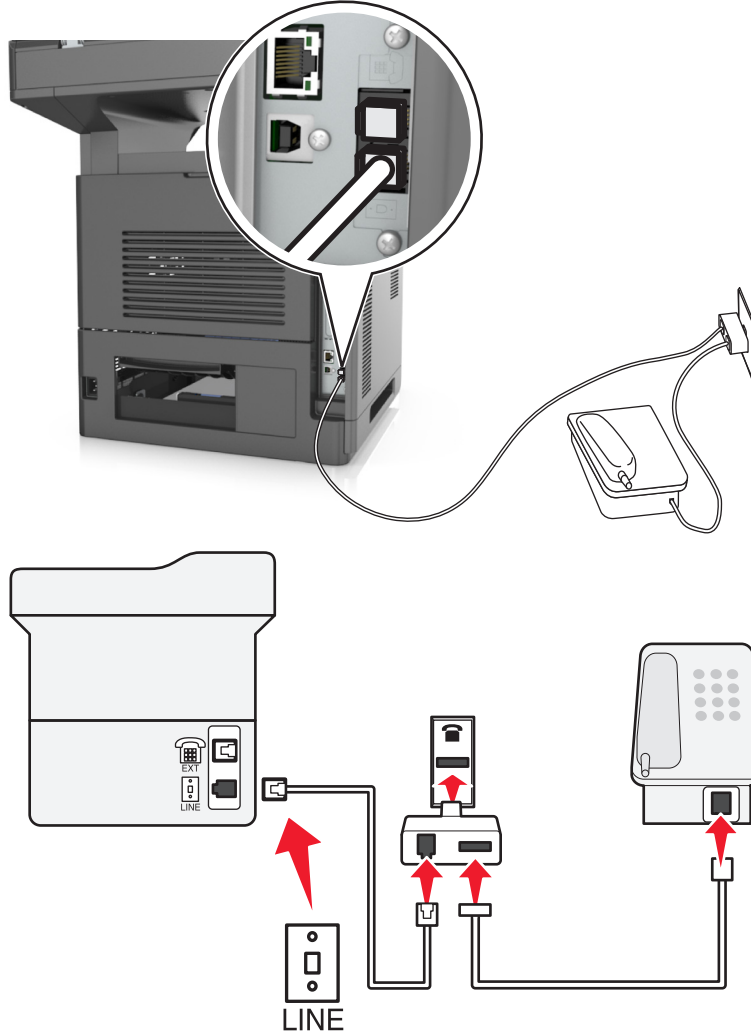

Yazıcıyı RJ-11 duvar prizi dışında bir prize bağlama



- 1 Yazıcıyla birlikte gelen telefon kablosunun bir ucunu, yazıcının  bağlantı noktasına takın.
- 2 Kablonun diğer ucunu RJ-11 bağdaştırıcısına ve bağdaştırıcıyı da prize takın.
- 3 Aynı prize başka bir cihaz (telefon ya da telesekreter) bağlamak istiyorsanız ve cihazın RJ-11 konektörü dışında başka bir konektörü varsa cihazı doğrudan telefon bağdaştırıcısına takın.

Notlar:

- Yazıcının  bağlantı noktasında, bağdaştırıcı ile kullanılmak üzere bir bağdaştırıcı kapağı olabilir. Yazıcının  bağlantı noktasındaki kapağı *çıkarmayın*.
- Bazı ülke ve bölgelerde, yazıcı bir telefon bağdaştırıcısı veya bir bağdaştırıcı kapağı ile birlikte gelmeyebilir.

Yazıcıyı Almanya'da prize bağlama

Almanya'daki prizlerde iki tür bağlantı noktası vardır. N bağlantı noktası faks makineleri, modemler ve telesekreterler içindir. F bağlantı noktası telefonlar içindir.

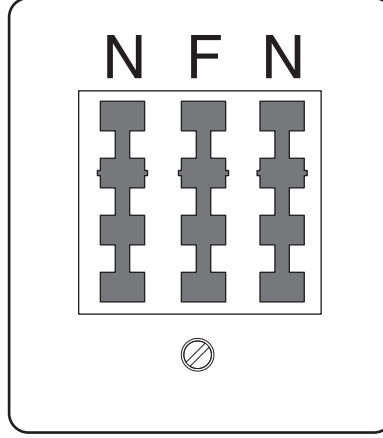

Yazıcıyı N bağlantı noktalarından birine bağlayın.

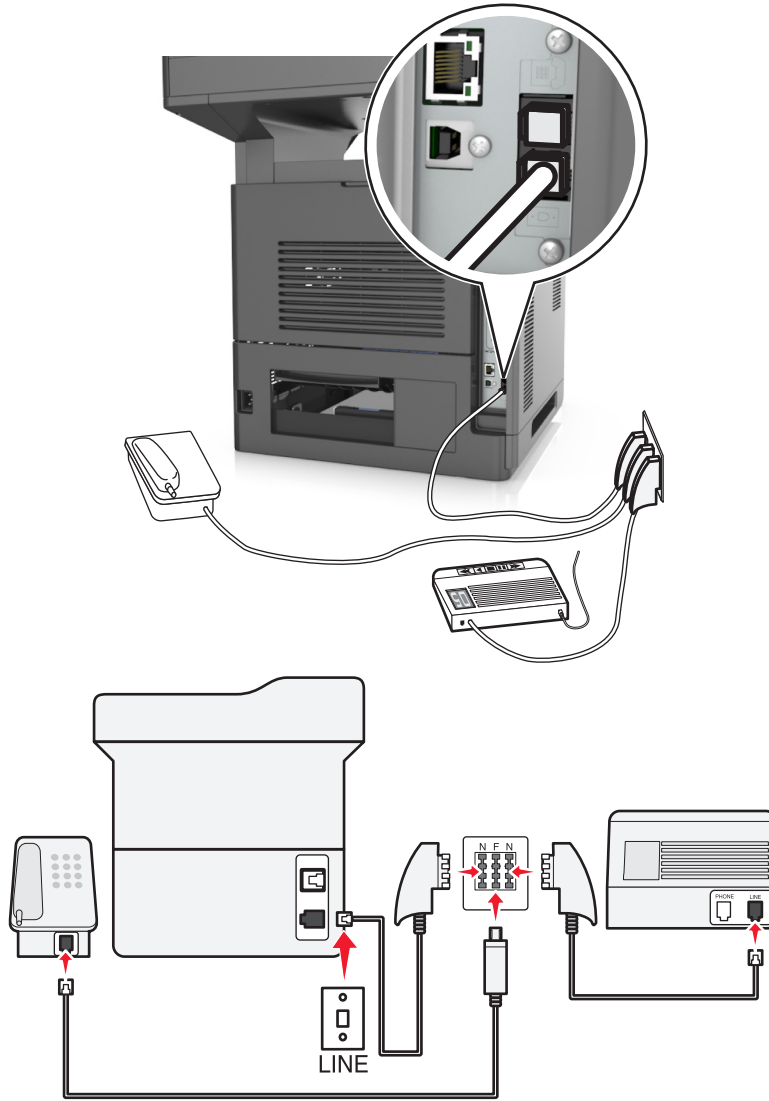

- 1 Yazıcıyla birlikte gelen telefon kablosunun bir ucunu, yazıcının  bağlantı noktasına takın .
- 2 Telefon kablosunun diğer ucunu RJ-11 bağdaştırıcısına ve bağdaştırıcıyı da N bağlantı noktasına takın.
- 3 Aynı prize bir telefon ve telesekreter bağlamak istiyorsanız, resimde görüldüğü gibi bağlayın.

Not: Bir seri ya da kademeli telefon sistemine bağlıyorsanız bağdaştırıcı kapağını yazıcının  bağlantı noktasından *çıkarmayın*.

Belirgin bir zil hizmetine bağlama

Telefon şirketiniz tarafından belirgin zil hizmeti sağlanıyor olabilir. Bu hizmet, tek bir telefon hattında her telefon numarasının farklı bir zile sahip olduğu birden çok telefon numarası bulunmasını sağlar. Faks ve sesli çağruların ayırt edilmesi için bu yararlı olabilir. Belirgin zil hizmetine abone olursanız, ekipmanı bağlamak için bu adımları uygulayın:

- 1 Yazıcıyla gelen telefon kablosunun bir ucunu, yazıcının LINE bağlantı noktasına takın .
- 2 Telefon kablosunun diğer ucunu etkin bir analog telefon duvar jakına takın.

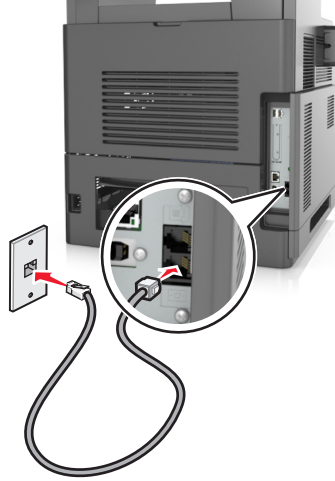

- 3 Belirgin zil ayarını, yazıcının yanıt vermesini istediğiniz ayarla eşleştirecek şekilde değiştirin.

Not: Belirgin ziller için varsayılan fabrika ayarı Açık'tır. Bu, yazıcının tek, çift ve üçlü zil desenlerini yanıtlamasını sağlar.

- a Ana ekrandan şuraya gidin:



>Ayarlar >Faks Ayarları >Analog Faks Ayarları >Yanıt Açık

- b Değiştirmek istediğiniz desen ayarını seçin ve sonra **Gönder**'e dokununuz.

Gönderilen faks adı ve numarasını ayarlama

- 1 Bir Web tarayıcısı açın ve adres alanına yazıcının IP adresini yazın.

Notlar:

- Yazıcının IP adresini yazıcı ana ekranında görüntüleyin. IP adresleri, 123.123.123.123 gibi nokta işareti ile ayrılan dört rakam dizisinden oluşur.
- Bir proxy sunucu kullanıyorsanız, Web sayfasını doğru yüklemek için bir süreliğine devre dışı bırakın.

- 2 **Ayarlar >Faks Ayarları >Analog Faks Kurulumu**'nu tıklayın.
- 3 Faks Adı alanında, tüm giden fakslara yazdırılacak adı girin.
- 4 Faks Numarası alanında, yazıcının faks numarasını girin.
- 5 **İlet** düğmesini tıklayın.

Tarih ve saati ayarlama

Tarih ve saati gönderdiğiniz her faks yazdırılacak şekilde ayarlayabilirsiniz.

1 Bir Web tarayıcısı açın ve adres alanına yazıcının IP adresini yazın.

Notlar:

- Yazıcının IP adresini yazıcı ana ekranında görüntüleyin. IP adresleri, 123.123.123.123 gibi nokta işareti ile ayrılan dört rakam dizisinden oluşur.
- Bir proxy sunucu kullanıyorsanız, Web sayfasını doğru yüklemek için bir süreliğine devre dışı bırakın.

2 **Güvenlik >Tarih ve Saati Ayarla** öğelerini tıklatın.

3 Tarih ve Saati Manuel Ayarla alanında, geçerli tarih ve saati girin.

4 **İlet** düğmesini tıklatın.

Not: Ağ zamanını kullanmanız önerilir.

Yaz saatine dikkat etmesi için yazıcıyı yapılandırma

Yazıcı otomatik olarak gün ışığı tasarrufu ayarını yapacak şekilde ayarlanabilir:

1 Bir Web tarayıcısı açın ve adres alanına yazıcının IP adresini yazın.

Notlar:

- Yazıcının IP adresini yazıcı ana ekranında görüntüleyin. IP adresleri, 123.123.123.123 gibi nokta işareti ile ayrılan dört rakam dizisinden oluşur.
- Bir proxy sunucu kullanıyorsanız, Web sayfasını doğru yüklemek için bir süreliğine devre dışı bırakın.

2 **Güvenlik >Tarih ve Saati Ayarla** öğelerini tıklatın.

3 **DST'yi Otomatik Olarak Gözle** onay kutusunu seçip DST başlangıç ve bitiş tarihlerini Özel Saat Dilimi Kurulumu bölümünde girin.

4 **İlet** düğmesini tıklatın.

Faks gönderme

Bir veya daha fazla alıcıya çeşitli yollarla faks göndermek için yazıcıyı kullanabilirsiniz. E-posta adresini yazabilir, bir kısayol numarası kullanabilir veya adres defterini kullanabilirsiniz. Yazıcı ana ekranından Çoklu Gönder veya Kısayol uygulamasını da kullanabilirsiniz. Daha fazla bilgi için bkz. "[Ana ekran uygulamalarını etkinleştirme](#)", [sayfa 23](#).

Yazıcı kontrol panelini kullanarak faks gönderme

1 Özgün belgeyi yüzü yukarı bakacak ve kısa kenarı önce girecek şekilde ADF tepsisine veya yüzü aşağı bakacak şekilde tarayıcı camına yerleştirin.

Notlar:

- ADF tepsisine kartpostal, fotoğraf, küçük öğeler, asetatlar, fotoğraf kağıdı veya (dergi kupürleri gibi) ince ortamlar yüklenmemelidir. Bu öğeleri tarayıcı camının üzerine yerleştirin.
- Kağıt düzgün yüklendiğinde ADF gösterge ışığı yanar.

2 ADF tepsisine bir belge yüklüyorsanız kağıt kılavuzlarını ayarlayın.

3 Ana ekrandan **Faks** düğmesine dokununuz.

4 Faks numarasını veya kısayolu girin.

Not: Alıcı eklemek için **Sonraki numara** öğesine dokununuz ve sonra alıcının telefon numarasını ya da kısayol numarasını girin veya adres defterinde arayın.

5 **Faks**la düğmesine dokununuz.

Bilgisayarı kullanarak faks gönderme

Yazıcı sürücüsü faks seçeneği, yazıcıya gönderdiğiniz bir yazdırma işinin, faks olarak gönderilmesini sağlar. Faks seçeneği normal faks makinesi olarak çalışır ancak yazıcı kontrol paneli yerine yazıcı sürücü üzerinden denetlenir.

1 Bir belge açırken, **File >Print** (Dosya, Yazdır) öğelerini tıklatın.

2 Yazıcıyı seçin, ardından **Özellikler, Tercihler, Seçenekler** veya **Ayarlar**'ı tıklatın.

3 Aşağıdaki konuma gidin:

Faks sekmesi >**Faksı etkinleştir**

4 "Faks numaraları" alanına alıcının faks numarasını veya numaralarını girin.

Not: Faks numaraları manüel olarak veya Telefon Defteri özelliği kullanılarak girilebilir

5 Gerekirse, "Çevirme öneki" alanına bir önek girin.

6 Uygun kağıt boyutu ve sayfa yönlendirmesini seçin.

7 Faksa bir kapak sayfası eklemek istiyorsanız, **Faksa kapak sayfası ekle** öğesini seçin ve ardından uygun bilgileri girin.

8 **Tamam** düğmesini tıklatın.

Notlar:

- Faks seçeneği yalnızca PostScript sürücüsü veya Evrensel Faks Sürücüsü ile kullanım içindir. Bu sürücülerini yükleme bilgileri için, *Yazılım ve Belgeler* CD'sine bakın.
- Faks seçeneği kullanılmadan önce, Yapılandırma sekmesinin altındaki PostScript sürücüsünde yapılandırılması ve etkinleştirilmesi gerekir.
- **Faks işleminden önce her zaman ayarları görüntüle** onay kutusu seçildiğinde, faks gönderilmeden önce alıcı bilgilerini doğrulamanız istenir. Bu onay kutusunun işareti kaldırıldığında, Faks sekmesinde **Tamam** düğmesini tıklattığınızda kuyruktaki belge otomatik olarak faks şeklinde gönderilir.

Kısayol numarası kullanarak faks gönderme

Faks kısayolları, telefondaki veya faks makinesindeki hızlı arama numaralarına benzer. Bir kısayol numarası (1-999) tek bir alıcıyı ya da birden çok alıcıyı içerebilir.

- 1 Orijinal belgeyi yüzü yukarı bakacak ve kısa kenarı önce girecek şekilde ADF tepsisine veya yüzü aşağı bakacak şekilde tarayıcı camına yerleştirin.

Notlar:

- ADF tepsisine kartpostal, fotoğraf, küçük öğeler, transparanlar, fotoğraf kağıdı veya (dergi kupürleri gibi) ince ortamlar yüklemeyin. Bu öğeleri tarayıcı camının üzerine yerleştirin.
- Kağıt düzgün olarak yerleştirildiğinde ADF gösterge ışığı yanar.

- 2 ADF tepsisine bir belge yüklüyorsanız kağıt kılavuzlarını ayarlayın.
- 3 Yazıcı kontrol panelinde # öğesine basın ve tuş takımını kullanarak kısayol numarasını girin.
- 4 **Faksla** düğmesine dokunun.

Adres defterini kullanarak faks gönderme

Adres defteri, yer imlerini ve ağ dizini sunucularını aramanızı sağlar. Adres defteri özelliğini etkinleştirme hakkında daha fazla bilgi için sistem destek personelinizle görüşün.

- 1 Özgün belgeyi yüzü yukarı bakacak ve kısa kenarı önce girecek şekilde ADF tepsisine veya yüzü aşağı bakacak şekilde tarayıcı camına yerleştirin.

Notlar:

- ADF tepsisine kartpostal, fotoğraf, küçük öğeler, asetatlar, fotoğraf kağıdı veya (dergi kupürleri gibi) ince ortamlar yüklenmemelidir. Bu öğeleri tarayıcı camının üzerine yerleştirin.
- Kağıt düzgün yüklendiğinde ADF gösterge ışığı yanar.

- 2 ADF tepsisine bir belge yüklüyorsanız kağıt kılavuzlarını ayarlayın.
- 3 Ana ekrandan şuraya gidin:

Faks >  > alıcının adını yazın > **Ara**

Not: Aynı anda yalnızca bir ad arayabilirsiniz.

- 4 Alıcının adına ve daha sonra **Faksla** düğmesine dokunun.

Önceden programlanan bir zamanda faks gönderme

- 1 Özgün belgeyi yüzü yukarı bakacak ve kısa kenarı önce girecek şekilde ADF tepsisine veya yüzü aşağı bakacak şekilde tarayıcı camına yerleştirin.

Notlar:

- ADF tepsisine kartpostal, fotoğraf, küçük öğeler, transparanlar, fotoğraf kağıdı veya (dergi kupürleri gibi) ince ortamlar yüklemeyin. Bu öğeleri tarayıcı camının üzerine yerleştirin.
- Kağıt düzgün olarak yerleştirildiğinde ADF gösterge ışığı yanar.

- 2 ADF tepsisine bir belge yüklüyorsanız kağıt kılavuzlarını ayarlayın.

3 Ana ekrandan şuraya gidin:

Faks > faks numarasını girin > **Seçenekler** > **Ertelenmiş Gönderme**

Not: Faks Modu, Faks Sunucusu olarak ayarlanırsa Ertelenmiş Gönderme düğmesi görünmez. Aktarım için bekleyen fakslar faks kuyruğunda listelenir.

4 Faksın iletileceği saati belirleyin ve ardından  ögesine basın.

5 **Faksla** düğmesine dokununuz.

Not: Belge taranır ve ardından programlanan zamanda fakslanır.

Kısayol oluşturma

Yerleşik Web Sunucusu'nu kullanarak bir faks hedefi kısayolu oluşturma

Tek bir faks numarasına veya bir faks numaraları grubuna kısayol numarası atayın.

1 Bir Web tarayıcısı açın ve adres alanına yazıcının IP adresini yazın.

Notlar:

- Yazıcının IP adresini yazıcı ana ekranında görüntüleyin. IP adresleri, 123.123.123.123 gibi nokta işareti ile ayrılan dört rakam dizisinden oluşur.
- Bir proxy sunucu kullanıyorsanız, Web sayfasını doğru yüklemek için bir süreliğine devre dışı bırakın.

2 **Ayarlar** > **Kısayolları Yönet** > **Faks Kısayol Kurulumu**'nu tıklayın.

Not: Parola gerekebilir. Kimlik ve parolanız yoksa, sistem destek personelinize başvurun.

3 Kısayol için bir ad yazın ve faks numarasını girin.

Notlar:

- Çok-numaralı bir kısayol oluşturmak üzere grup için faks numaralarını girin.
- Gruptaki her faks numarasını noktalı virgülle (;) ayırın.

4 Bir kısayol numarası atayın.

Not: Kullanılmakta olan bir numara girerseniz, başka bir numara seçmeniz istenir.

5 **Ekle** düğmesini tıklayın.

Yazıcı kontrol panelini kullanarak bir faks hedefi kısayolu oluşturma

1 Ana ekranda **Faks**'a dokununuz, ardından faks numarasını girin.

Not: Bir faks numaraları grubu oluşturmak için, **Sonraki numara** ögesine basın ve sonraki faks numarasını girin.

2  düğmesine basın.

3 Kısayol için benzersiz bir ad yazın ve **Bitti** ögesine dokununuz.

4 Kısayol adını ve numarasını doğrulayıp **Tamam**'a dokununuz.

Not: Ad veya numara doğru değilse, **İptal**'e dokununuz ve bilgileri yeniden giriniz.

Faks ayarlarını özelleştirme

Faks çözünürlüğünü değiştirme

1 Özgün belgeyi yüzü yukarı bakacak ve kısa kenarı önce girecek şekilde ADF tepsisine veya yüzü aşağı bakacak şekilde tarayıcı camına yerleştiriniz.

Notlar:

- ADF tepsisine kartpostal, fotoğraf, küçük öğeler, asetatlar, fotoğraf kağıdı veya (dergi kupürleri gibi) ince ortamlar yüklenmemelidir. Bu öğeleri tarayıcı camının üzerine yerleştiriniz.
- Kağıt düzgün yüklendiğinde ADF gösterge ışığı yanar.

2 ADF tepsisine bir belge yüklüyorsanız kağıt kılavuzlarını ayarlayınız.

3 Ana ekrandan şuraya gidiniz:

Faks > faks numarasını giriniz >**Seçenekler**

4 Çözünürlük alanında, istediğiniz çözünürlüğü seçmek için oklara basınız.

Not: Standart (en yüksek hız) ile Çok İnce (en düşük hız, en yüksek kalite) arasında bir çözünürlük seçiniz.

5 **Faks**la düğmesine dokununuz.

Bir faksın rengini açma veya koyulaştırma

1 Özgün belgeyi yüzü yukarı bakacak ve kısa kenarı önce girecek şekilde ADF tepsisine veya yüzü aşağı bakacak şekilde tarayıcı camına yerleştiriniz.

Notlar:

- ADF tepsisine kartpostal, fotoğraf, küçük öğeler, asetatlar, fotoğraf kağıdı veya (dergi kupürleri gibi) ince ortamlar yüklenmemelidir. Bu öğeleri tarayıcı camının üzerine yerleştiriniz.
- Kağıt düzgün yüklendiğinde ADF gösterge ışığı yanar.

2 ADF tepsisine bir belge yüklüyorsanız kağıt kılavuzlarını ayarlayınız.

3 Ana ekrandan şuraya gidiniz:

Faks > faks numarasını giriniz >**Seçenekler**

4 Faks koyuluğunu ayarlayınız ve ardından **Faks**la'ya dokununuz.

Bir faks günlüğünü görüntüleme

1 Bir Web tarayıcısı açınız ve adres alanına yazıcının IP adresini yazınız.

Notlar:

- Yazıcının IP adresini yazıcı ana ekranında görüntüleyin. IP adresleri, 123.123.123.123 gibi nokta işareti ile ayrılan dört rakam dizisinden oluşur.
- Bir proxy sunucu kullanıyorsanız, Web sayfasını doğru yüklemek için bir süreliğine devre dışı bırakın.

2 Settings (Ayarlar) > Reports (Raporlar) ögesine dokununuz.

3 Fax Job Log (Faks İş Günlüğü) veya **Fax Call Log (Faks Çağrı Günlüğü)** ögesini tıklayınız.

İstenmeyen faksları engelleme

1 Bir Web tarayıcısı açın ve adres alanına yazıcının IP adresini yazınız.

Notlar:

- Yazıcının IP adresini yazıcı ana ekranında görüntüleyin. IP adresleri, 123.123.123.123 gibi nokta işareti ile ayrılan dört rakam dizisinden oluşur.
- Bir proxy sunucu kullanıyorsanız, Web sayfasını doğru yüklemek için bir süreliğine devre dışı bırakın.

2 Ayarlar >Faks Ayarları >Analog Faks Kurulumu >Adsız Faksları Engelle'yi tıklayınız.

Notlar:

- Bu seçenek, özel arayan kimliği olan veya faks adı olmayan gelen faksları engeller.
- Yasak Faks Listesi alanına, engellemek istediğiniz belirli faks sahiplerinin telefon numarasını girin veya faks adını yazınız.

Giden bir faksı iptal etme

Özgün belgeler taranmaya devam ederken bir faksı iptal etme

- ADF'yi kullandığınızda, **Taranıyor** görüntülenirken yazıcı kontrol panelinde **İşi İptal Et** ögesine dokununuz.
- Tarayıcı camını kullandığınızda, **Taranıyor** görüntülenirken veya **Sonraki Sayfayı Tara** ve **İşi Bitir** görüntülenirken yazıcı kontrol panelinde **İşi İptal Et** ögesine basın.

Orijinal belgeler belleğe tarandıktan sonra bir faksı iptal etme

1 Ana ekranda, **Cancel Jobs (İşleri İptal Et)** ögesine basın.

İşleri İptal Et ekranı görüntülenir.

2 İptal etmek istediğiniz işe veya işlere basın.

Ekranda üç iş görüntüledikten sonra, istediğiniz iş görüntüleninceye kadar aşağı oka ve ardından iptal etmek istediğiniz işe basın.

3 Delete Selected Jobs (Seçilen İşleri Sil) ögesine basın.

Seçilen İşleri Sil ekranı görüntülenir, seçilen işler silinir ve ardından ana ekran görüntülenir.

Faks bekletme ve iletme

Faksları bekletme

Bu seçenek, yayınlanıncaya kadar alınan faksların yazdırılma işlemini bekletmenizi sağlar. Bekletilen fakslar elle veya zamanlanmış bir gün ya da saatte yayınlanabilir.

1 Bir Web tarayıcısı açın ve adres alanına yazıcının IP adresini yazın.

Notlar:

- Yazıcının IP adresini yazıcı ana ekranında görüntüleyin. IP adresi, 123.123.123.123 gibi nokta işareti ile ayrılan dört rakam dizisinden oluşur.
- Bir proxy sunucu kullanıyorsanız, Web sayfasını doğru yüklemek için bir süreliğine devre dışı bırakın.

2 **Ayarlar >Faks Ayarları >Analog Faks Kurulumu >Faksları Bekletme**'yi tıklayın.

3 Bekletilen Faks Modu menüsünde aşağıdakilerden birini seçin:

- **Kapalı**
- **Daima Açık**
- **Elle**
- **Programlanmış**

4 Planlanmış seçeneğini belirlediyseniz, aşağıdaki adımlarla devam edin:

- Faks Bekletme Programı** düğmesini tıklayın.
- Eylem menüsünde **Faksları beklet** seçeneğini belirleyin.
- Saat menüsünde, bekletilen faksların yayınlanmasını istediğiniz saati seçin.
- Gün menüsünde, bekletilen faksların yayınlanmasını istediğiniz günü seçin.

5 **Ekle** düğmesini tıklayın.

Faks iletme

Bu seçenek, alınan faksları yazdırıp bir faks numarasına, e-posta adresine, FTP sitesine veya LDSS'ye iletmenizi sağlar.

1 Bir Web tarayıcısı açın ve adres alanına yazıcının IP adresini yazın.

Notlar:

- Yazıcının IP adresini yazıcı ana ekranında görüntüleyin. IP adresleri, 123.123.123.123 gibi nokta işareti ile ayrılan dört rakam dizisinden oluşur.
- Bir proxy sunucu kullanıyorsanız, Web sayfasını doğru yüklemek için bir süreliğine devre dışı bırakın.

2 **Ayarlar >Faks Ayarları**'ni tıklayın.

3 Faks İletme menüsünden **Yazdır, Yazdır ve İlet** ya da **İlet** seçeneğini belirleyin.

4 "İlet" menüsünden **Faks, E-posta, FTP, LDSS** veya **eSF**'yi seçin.

5 “Kısayola İlet” alanında, faksın iletilmesini istediğiniz kısayol numarasını girin.

Not: Kısayol numarasının “İlet” menüsünde seçilen ayar için geçerli olması gerekir.

6 İlet düğmesini tıkklatın.

Faks seçeneklerini anlama

İçerik

Bu seçenek özgün belgenin içerik türünü ve kaynağını belirtmenizi sağlar.

Aşağıdaki içerik türleri arasından seçiminizi yapın:

- **Grafik**—Özgün belge çoğunlukla pasta grafik, çubuk grafik veya canlandırmalar gibi işle ilgili grafikler içerir.
- **Fotoğraf**—Özgün belge çoğunlukla fotoğraf veya resimden oluşur.
- **Metin**—Özgün belge çoğunlukla metin veya çizgi grafikten oluşur.
- **Metin/Fotoğraf**—Özgün belgede metin, grafik ve fotoğraf bir arada yer alır.

Aşağıdaki içerik kaynakları arasından seçiminizi yapın:

- **Siyah/Beyaz Lazer**—Özgün belge tek renkli lazer yazıcı kullanılarak yazdırılmıştır.
- **Renkli Lazer**—Özgün belge renkli lazer yazıcı kullanılarak yazdırılmıştır.
- **Mürekkep Püskürtmeli**—Özgün belge mürekkep püskürtmeli yazıcı kullanılarak yazdırılmıştır.
- **Dergi**—Özgün belge bir dergiden alınmıştır.
- **Gazete**—Özgün belge bir gazeteden alınmıştır.
- **Diğer**—Özgün belge başka veya bilinmeyen bir yazıcı kullanılarak yazdırılmıştır.
- **Fotoğraf/Film**—Özgün belge bir filmde alınmış bir fotoğraftır.
- **Matbaa**—Özgün belge bir matbaa makinesi kullanılarak yazdırılmıştır.

Çözünürlük

Bu seçenek, faks çıktısının kalitesini ayarlamanızı sağlar. Görüntü çözünürlüğünü artırmak, dosya boyutunu ve özgün belgenin taranması için gerekli süreyi de artırır. Görüntü kalitesini azaltmak, dosya boyutunu da azaltır.

Aşağıdakilerden birini tıkklatın:

- **Standart**—Çoğu belgeyi fakslarken bunu kullanın.
- **İnce 200 dpi**—Küçük baskılı belgeleri fakslarken bunu kullanın.
- **Çok ince 300 dpi**—Çok ince ayrıntılı belgeleri fakslarken bunu kullanın.
- **Ultra ince 600 dpi**—Resim veya fotoğraf içeren belgeleri fakslarken bunu kullanın.

Koyuluk

Bu seçenek, faksların özgün belgeye göre ne kadar açık veya koyu olacağını ayarlamanızı sağlar.

Sayfa Ayarları

Bu seçenek aşağıdaki ayarları değiştirmenizi sağlar:

- **Taraflar (Önlü Arkalı)**—Özgün belgenin, sayfanın yalnızca bir tarafına mı yoksa her iki tarafına da mı (önlü arkalı) yazdırılacağını belirtir. Bu ayrıca faksa eklenmesi için taranması gerekenleri de tanımlar.
- **Yönlendirme**—Özgün belgenin yönlendirmesini belirtir ve sonra Taraflar (Önlü Arkalı) ve Ciltleme ayarlarını yönlendirmeyle eşleşmesi için değiştirir.
- **Ciltleme**—Bu, özgün belgenin uzun kenar tarafından mı yoksa kısa kenar tarafından mı ciltleneceğini belirtir.

Tarama Önizleme

Bu seçenek, faksa eklenmeden önce görüntünün birinci sayfasını görüntülemenizi sağlar. Birinci sayfa tarandığında, tarama duraklatılır ve bir önizleme görüntüsü gösterilir.

Not: Bu seçenek yalnızca çalışır durumda bir yazıcı sabit diski takıldığında kullanılabilir.

Ertelenmiş Gönderme

Bu seçenek, bir faksı daha ileri bir saat veya tarihte göndermenizi sağlar.

Gelişmiş seçenekleri kullanma

Aşağıdaki ayarlar arasından seçiminizi yapın:

- **Gelişmiş Görüntüleme**—Belgeyi fakslamadan önce Arka Plan Kaldırma, Renk Dengesi, Renk Çıkarma, Kontrast, Ayna Görüntüsü, Negatif Görüntü, Kenardan Kenara Tara, Gölge Ayrıntısı, Keskinlik ve Sıcaklık değerlerini ayarlar.
- **Özel İş**—Birden fazla tarama işini tek bir işte birleştirir.
- **Kenar Silme**—Belgenin etrafındaki lekeleri veya işaretleri kaldırır. Kağıdın dört kenarından da eşit miktarda alanı yok etmeyi veya belirli bir kenarı almayı seçebilirsiniz. Kenar Silme seçeneği, seçilen alan içindeki her şeyi silerek taramanın o bölümünde hiçbir şey bırakmaz.
- **İletim Günlüğü**—İletim günlüğünü veya iletim hatası günlüğünü yazdırır.
- **Besleme Sensörü**—ADF tek seferde birden fazla kağıt aldığı anda algılar ve bir hata mesajı görüntüler.

Not: Bu seçenek yalnızca belirli yazıcı modellerinde desteklenir.

Tarama

Ağa Tara'yı Kullanma

Ağa Tara özelliği, belgelerinizi sistem destek personeli tarafından belirlenmiş ağ hedeflerine taramanızı sağlar. Ağda hedefler (paylaşılan ağ klasörleri) kurulduktan sonra, uygulamanın kurulum işlemi, Katıştırılmış Web Sunucusu kullanılarak uygulamayı uygun yazıcılara yüklemeyi ve yapılandırmayı içerir. Daha fazla bilgi için, bkz., "[Ağa Tara'yı ayarlama](#)", sayfa 25.

Bir FTP adresine tarama

Otomatik belge besleyici (ADF)	Tarayıcı camı
 <p>Çift taraflı (arkalı önlü) sayfalar dahil olmak üzere birden fazla sayfadan oluşan belge için ADF'yi kullanın.</p>	 <p>Tek sayfalık belgeler, kitap sayfaları, küçük kağıtlar (örneğin kartpostallar veya fotoğraflar), asetatlar, fotoğraf kağıdı veya ince kağıtlar (dergi kupürleri) için tarayıcı camını kullanın.</p>

Tarayıcı belgeleri doğrudan bir File Transfer Protocol (FTP) sunucusuna taramanızı sağlar. Sunucuya bir kerede yalnızca bir FTP adresi gönderilebilir.

Bir FTP alıcısı sistem destek personeliniz tarafından yapılandırıldığında, alıcının adı bir kısayol numarası olarak kullanılabilir hale gelir veya Bekletilen İşler simgesinin altında bir profil olarak listelenir. Bir FTP adresi başka bir PostScript yazıcı da olabilir; örneğin, renkli bir belge taranarak bir renkli yazıcıya gönderilebilir.

Kısayol oluşturma

FTP sunucusuna her belge göndermek istediğinizde yazıcının kontrol paneline FTP sitesi adresinin tamamını girmek yerine kalıcı bir FTP hedefi oluşturup bir kısayol numarası atayabilirsiniz. Kısayol numaraları atamak için iki yol vardır: Yerleşik Web Sunucusunu veya yazıcı kontrol panelini kullanarak.

Yerleşik Web Sunucusu'nu kullanarak bir FTP kısayolu oluşturma

1 Bir Web tarayıcısı açın ve adres alanına yazıcının IP adresini yazın.

Notlar:

- Yazıcının IP adresini yazıcı ana ekranında görüntüleyin. IP adresleri, 123.123.123.123 gibi nokta işareti ile ayrılan dört rakam dizisinden oluşur.

- Bir proxy sunucu kullanıyorsanız, Web sayfasını doğru yüklemek için bir süreliğine devre dışı bırakın.

2 Aşağıdaki konuma gidin:

Ayarlar > Diğer Ayarlar alanı > **Kısayolları Yönet** > **FTP Kısayolu Ayarları**

3 Uygun bilgileri girin.

Not: Parola gerekebilir. Kimlik ve parolanız yoksa, sistem destek personelinize başvurun.

4 Bir kısayol numarası girin.

Not: Kullanılmakta olan bir numara girerseniz, başka bir numara seçmeniz istenir.

5 **Ekle** düğmesini tıklayın.

Yazıcı kontrol panelini kullanarak bir FTP kısayolu oluşturma

1 Ana ekrandan şuraya gidin:

FTP > **FTP** > FTP adresini yazın >  > kısayol için bir ad girin > **Bitti**

2 Kısayol adını ve numarasını doğrulayıp **Tamam**'a dokununuz.

Notlar:

- Ad veya numara doğru değilse, **İptal**'e dokununuz ve bilgileri yeniden girin.
- Kullanılmakta olan bir numara girerseniz, başka bir numara seçmeniz istenir.

Bir FTP adresine tarama

Taranan belgeleri bir FTP sunucusuna çeşitli yollarla göndermek için yazıcıyı kullanabilirsiniz. FTP adresini yazabilir, bir kısayol numarası kullanabilir veya adres defterini kullanabilirsiniz. Yazıcı ana ekranından Çoklu Gönder, Ağa Tara veya Kısayolum uygulamasını da kullanabilirsiniz. Daha fazla bilgi için bkz. [“Ana ekran uygulamalarını etkinleştirme”](#), sayfa 23.

Yazıcı kontrol panelini kullanarak bir FTP adresine tarama

1 Özgün belgeyi yüzü yukarı bakacak ve kısa kenarı önce girecek şekilde ADF tepsisine veya yüzü aşağı bakacak şekilde tarayıcı camına yerleştirin.

Notlar:

- ADF tepsisine kartpostal, fotoğraf, küçük öğeler, asetatlar, fotoğraf kağıdı veya (dergi kupürleri gibi) ince ortamlar yüklenmemelidir. Bu öğeleri tarayıcı camının üzerine yerleştirin.
- Kağıt düzgün yüklendiğinde ADF gösterge ışığı yanar.

2 ADF tepsisine bir belge yüklüyorsanız kağıt kılavuzlarını ayarlayın.

3 Yazıcı kontrol panelinden şuraya gidin:

FTP > **FTP** > FTP adresini yazın > **Bitti** > **Gönder**

Kısayol numarası kullanarak bir FTP adresine tarama

- 1 Özgün belgeyi yüzü yukarı bakacak ve kısa kenarı önce girecek şekilde ADF tepsisine veya yüzü aşağı bakacak şekilde tarayıcı camına yerleştirin.

Notlar:

- ADF tepsisine kartpostal, fotoğraf, küçük öğeler, asetatlar, fotoğraf kağıdı veya (dergi kupürleri gibi) ince ortamlar yüklenmemelidir. Bu öğeleri tarayıcı camının üzerine yerleştirin.
- Kağıt düzgün yüklendiğinde ADF gösterge ışığı yanar.

- 2 ADF tepsisine bir belge yüklüyorsanız kağıt kılavuzlarını ayarlayın.
- 3 Yazıcı kontrol panelinden, tuş takımındaki # öğesine basın ve FTP kısayol numarasını girin.
- 4  >Gönder'e dokununuz.

Adres defterini kullanarak bir FTP adresine tarama

- 1 Özgün belgeyi yüzü yukarı bakacak ve kısa kenarı önce girecek şekilde ADF tepsisine veya yüzü aşağı bakacak şekilde tarayıcı camına yerleştirin.

Notlar:

- ADF tepsisine kartpostal, fotoğraf, küçük öğeler, asetatlar, fotoğraf kağıdı veya (dergi kupürleri gibi) ince ortamlar yüklenmemelidir. Bu öğeleri tarayıcı camının üzerine yerleştirin.
- Kağıt düzgün yüklendiğinde ADF gösterge ışığı yanar.

- 2 ADF tepsisine bir belge yüklüyorsanız kağıt kılavuzlarını ayarlayın.
- 3 Ana ekrandan şuraya gidin:

FTP >FTP >  > alıcının adını yazın >Ara

- 4 Alıcının adına dokununuz.

Not: Başka alıcılar aramak için **Yeni Arama** öğesine dokununuz ve sonraki alıcının adını yazınız.

- 5  >Gönder'e dokununuz.

Bir bilgisayara veya flaş sürücüye tarama

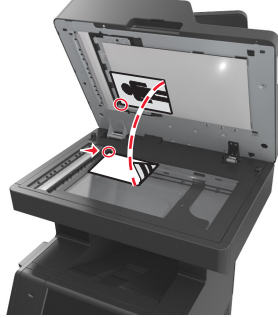
Otomatik belge besleyici (ADF)	Tarayıcı camı
	

Otomatik belge besleyici (ADF)	Tarayıcı camı
Çift taraflı (arkalı önlü) sayfalar dahil olmak üzere birden fazla sayfadan oluşan belge için ADF'yi kullanın.	Tek sayfalık belgeler, kitap sayfaları, küçük kağıtlar (örneğin kartpostallar veya fotoğraflar), asetatlar, fotoğraf kağıdı veya ince kağıtlar (dergi kupürleri) için tarayıcı camını kullanın.

Tarayıcı doğrudan bir bilgisayara veya flaş sürücüsüne taramanızı sağlar. PC'ye Tara resimlerini alabilmeniz için bilgisayarınızın yazıcıya doğrudan bağlı olması gerekmez. Yazıcıyı bilgisayara, bilgisayarda bir tarama profili oluşturup, bu tarama profilini yazıcıya yükleyerek ağ üzerinden geri tarayabilirsiniz.

Katıştırılmış Web Sunucusu'nu kullanarak bilgisayara tarama

1 Bir Web tarayıcısı açın ve adres alanına yazıcının IP adresini yazın.

Notlar:

- Yazıcının IP adresini yazıcı ana ekranında görüntüleyin. IP adresi, 123.123.123.123 gibi nokta işareti ile ayrılan dört rakam dizisinden oluşur.
- Bir proxy sunucu kullanıyorsanız, Web sayfasını doğru yüklemek için bir süreliğine devre dışı bırakın.

2 Sırasıyla **Tarama Profili >Tarama Profili Oluştur** öğelerini tıklatın.

3 Tarama ayarlarınızı seçin ve sonra **İleri** seçeneğini tıklatın.

4 Tarama görüntüsünü bilgisayarınızda kaydetmek istediğiniz konumu seçin.

5 Bir tarama adı ve ardından kullanıcı adı girin.

Not: Tarama adı, ekranda Tarama Profili listesinde görünen addır.

6 **Gönder** düğmesini tıklatın.

Not: Gönder düğmesinin tıklatılması, otomatik olarak bir kısayol numarası atar. Belgelerinizi taramak için hazır olduğunuzda bu kısayol numarasını kullanabilirsiniz.

7 Tarama Profili ekranındaki yönergeleri inceleyin.

a Orijinal belgeyi yüzü yukarı bakacak ve kısa kenarı önce girecek şekilde ADF tepsisine veya yüzü aşağı bakacak şekilde tarayıcı camına yerleştirin.

Notlar:

- ADF tepsisine kartpostal, fotoğraf, küçük öğeler, transparanlar, fotoğraf kağıdı veya (dergi kupürleri gibi) ince ortamlar yüklemeyin. Bu öğeleri tarayıcı camının üzerine yerleştirin.
- Kağıt düzgün olarak yerleştirildiğinde ADF gösterge ışığı yanar.

b ADF tepsisine bir belge yüklüyorsanız kağıt kılavuzlarını ayarlayın.

c Aşağıdakilerden birini yapın:

- **#** düğmesine basın ve ardından tuş takımını kullanarak kısayol numarasını girin.
- Ana ekrandan şuraya gidin:
Bekletilen İşler >Profiller > listeden kısayolunuzu seçin

Not: Tarayıcı, belgeyi tarar ve belirlediğiniz dizine gönderir.

8 Dosyayı bilgisayardan görüntüleyin.

Not: Çıkış dosyası konuma kaydedilir veya belirttiğiniz programda başlatılır.

Bilgisayara Tara'yı ayarlama

Notlar:

- Bu özellik yalnızca Windows Vista veya sonrasında desteklenir.
- Bilgisayar ve yazıcınızın aynı ağa bağlı olduğundan emin olun.

1 Yazıcılar klasörünü açın ve yazıcınızı seçin.

Not: Yazıcınız listede değilse yazıcıyı ekleyin.

2 Yazıcı özelliklerini açın ve gerekli ayarları uygulayın.

3 Kontrol panelinden **Bilgisayara Tara** öğesine dokunun > ve uygun tarama ayarını seçin >**Gönder**.

Flaş sürücüye tarama

1 Özgün belgeyi yüzü yukarı bakacak ve kısa kenarı önce girecek şekilde ADF tepsisine veya yüzü aşağı bakacak şekilde tarayıcı camına yerleştirin.

Notlar:

- ADF tepsisine kartpostal, fotoğraf, küçük öğeler, asetatlar, fotoğraf kağıdı veya (dergi kupürleri gibi) ince ortamlar yüklenmemelidir. Bu öğeleri tarayıcı camının üzerine yerleştirin.
- Kağıt düzgün yüklendiğinde ADF gösterge ışığı yanar.

2 ADF tepsisine bir belge yüklüyorsanız kağıt kılavuzlarını ayarlayın.

3 Flaş sürücüyü yazıcının önündeki USB bağlantı noktasına takın.

Not: USB Sürücü ana ekran görüntülenir.

4 Hedef klasörünü seçin ve sonra **USB sürücüsüne tara**'ya dokunun.

Not: Yazıcı 30 saniye süreyle faaliyette olmadığında ana ekrana geri döner.

5 Tarama ayarlarını değiştirin ve ardından **Tara**'ya dokunun.

Tarama seçeneklerini anlama

FTP

Bu seçenek FTP hedefi için IP adresini girmenizi sağlar.

Not: IP adresi, 123.123.123.123 gibi nokta işareti ile ayrılan dört rakam dizisinden oluşur.

Dosya Adı

Bu seçenek, taranan görüntü için bir dosya adı yazmanızı sağlar.

Kısayol Olarak Kaydet

Bu seçenek, geçerli ayarları bir kısayol adı atayarak kısayol olarak kaydetmenizi sağlar.

Not: Bu seçenek belirlendiğinde, kullanılabilir olan bir sonraki kısayol numarası otomatik olarak atanır.

Özgün Boyut

Bu seçenek, tarayacağınız belgelerin kağıt boyutunu ayarlamanızı sağlar. Özgün Boyut, Karma Boyut olarak ayarlandığında, karma kağıt boyutlarını (letter- ve legal-boyutlu kağıtlar) içeren bir özgün belgeyi tarayabilirsiniz.

Gönderme Biçimi

Bu seçenek, taranan görüntünün çıktı türünü ayarlamanızı sağlar.

Aşağıdakilerden birini tıklayın:

- **PDF**—Birden çok sayfa içeren tek bir dosya oluşturmak için kullanın.
- **Güvenli PDF**—Dosya içeriğini yetkisiz erişimden koruyan bir şifreli PDF dosyası oluşturmak için kullanın.
- **TIFF**—Birden çok dosya veya tek bir dosya oluşturmak için kullanın. Ayarlar menüsündeki Çok Sayfalı TIFF ayarı devre dışı bırakılmışsa TIFF her dosyaya bir sayfa kaydeder. Dosya boyutu genellikle JPEG biçimine göre daha büyüktür.
- **JPEG**—Özgün belgenin her sayfası için ayrı bir dosya oluşturmak ve eklemek için kullanın.
- **XPS**—Birden çok sayfa içeren tek bir XPS dosyası oluşturmak için kullanın.

Çözünürlük

Bu seçenek, dosyanızın çıktı kalitesini ayarlamanızı sağlar. Görüntü çözünürlüğünü artırmak, dosya boyutunu ve özgün belgenin taranması için gerekli süreyi de artırır. Görüntü kalitesini azaltmak, dosya boyutunu da azaltır.

Koyuluk

Bu seçenek, taranmış belgelerin özgün belgeye göre ne kadar açık veya koyu olacağını ayarlamanızı sağlar.

Sayfa Ayarları

Bu seçenek aşağıdaki ayarları değiştirmenizi sağlar:

- **Taraflar (Önlü Arkalı)**—Özgün belgenin, kağıdın yalnızca bir tarafına veya her iki tarafına da yazdırılacağını belirtir.
- **Yönlendirme**—Özgün belgenin yönlendirmesini belirtir ve sonra Taraflar (Önlü Arkalı) ve Ciltleme ayarlarını yönlendirmeyle eşleşmesi için değiştirir.
- **Ciltleme**—Bu, özgün belgenin uzun kenar tarafından mı yoksa kısa kenar tarafından mı ciltleneceğini belirtir.

İçerik

Bu seçenek özgün belge türünü ve boyutunu ayarlamanızı sağlar.

Aşağıdaki içerik türleri arasından seçiminizi yapın:

- **Grafik**—Özgün belge çoğunlukla pasta grafik, çubuk grafik veya canlandırmalar gibi işle ilgili grafikler içerir.
- **Fotoğraf**—Özgün belge çoğunlukla fotoğraf veya resimden oluşur.
- **Metin**—Özgün belge çoğunlukla metin veya çizgi grafikten oluşur.
- **Metin/Fotoğraf**—Özgün belgede metin, grafik ve fotoğraf bir arada yer alır.

Aşağıdaki içerik kaynakları arasından seçiminizi yapın:

- **Siyah/Beyaz Lazer**—Özgün belge tek renkli lazer yazıcı kullanılarak yazdırılmıştır.
- **Renkli Lazer**—Özgün belge renkli lazer yazıcı kullanılarak yazdırılmıştır.
- **Mürekkep Püskürtmeli**—Özgün belge mürekkep püskürtmeli yazıcı kullanılarak yazdırılmıştır.
- **Dergi**—Özgün belge bir dergiden alınmıştır.
- **Gazete**—Özgün belge bir gazeteden alınmıştır.
- **Diğer**—Özgün belge başka veya bilinmeyen bir yazıcı kullanılarak yazdırılmıştır.
- **Fotoğraf/Film**—Özgün belge bir filminden alınmış bir fotoğraftır.
- **Matbaa**—Özgün belge bir matbaa makinesi kullanılarak yazdırılmıştır.

Tarama Önizleme

Bu seçenek, dosyaya eklenmeden önce görüntünün birinci sayfasını görüntülemenizi sağlar. Birinci sayfa tarandığında, tarama duraklatılır ve bir önizleme görüntüsü gösterilir.

Not: Bu seçenek yalnızca formatlanmış, çalışır durumda bir yazıcı sabit diski takıldığında kullanılabilir.

Gelişmiş seçenekleri kullanma

Aşağıdaki ayarlar arasından seçiminizi yapın:

- **Gelişmiş Görüntüleme**—Bu seçenek, belgeyi taramadan önce Arka Plan Kaldırma, Renk Dengesi, Renk Çıkarma, Kontrast, JPEG Kalitesi, Ayna Görüntüsü, Negatif Görüntü, Kenardan Kenara Tara, Gölge Ayrıntısı, Keskinlik ve Sıcaklık değerlerini ayarlar.
- **Özel İş**—Birden fazla tarama işini tek bir işte birleştirir.
- **Kenar Silme**—Belgenin etrafındaki lekeleri veya işaretleri kaldırır. Kağıdın dört kenarından da eşit miktarda alanı yok etmeyi veya belirli bir kenarı almayı seçebilirsiniz. Kenar Silme seçeneği, seçilen alan içindeki her şeyi silerek taramanın o bölümünde hiçbir şey bırakmaz.
- **İletim Günlüğü**—İletim günlüğünü veya iletim hatası günlüğünü yazdırır.
- **Besleme Sensörü**—ADF tek seferde birden fazla kağıt aldığı anda algılar ve bir hata mesajı görüntüler.

Not: Bu seçenek yalnızca belirli yazıcı modellerinde desteklenir.

Yazıcı menülerini anlama

Menüler listesi

Kağıt Menüsü	Raporlar	Ağ/Bağlantı Noktaları	Güvenlik
Varsayılan Kaynak	Menü Ayarları Sayfası	Aktif NIC	Güvenlik Ayarlarını Düzenle
Kağıt Boyutu/Türü	Aygıt İstatistikleri	Standart Ağ ¹	Çeşitli Güvenlik Ayarları
MP Yapılandır	Ağ Ayarları Sayfası	Standart USB	Gizli Yazdırma
Boyut Değiştir	Ağ [x] Kurulum Sayfası	Paralel [x]	Geçici Veri Dosyalarını Sil
Kağıt Dokusu	Kısayol Listesi	Seri [x]	Güvenlik Denetim Günlüğü
Kağıt Ağırlığı	Faks İş Günlüğü	SMTP Ayarları	Tarih ve Saati Ayarla
Kağıt Yükleme	Faks Çağrı Günlüğü		
Özel Türler	Kopyalama Kısayolları		
Özel Adlar	E-posta Kısayolları		
Özel Tarama Boyutları	Faks Kısayolları		
Özel Kutu Adları	FTP Kısayolları		
Universal Kurulum	Profiller Listesi		
Kutu Ayarları	Yazı Tiplerini Yazdır		
	Dizin Yazdır		
	Demo Baskısı		
	Değer Raporu		
&Ayarlar	Yardı&m	Kısayol Yönetimi	Seçenek Kartı Menüsü²
Genel Ayarlar	Tüm Kılavuzları Yazdır	Faks Kısayolları	Yüklenmiş DLE'ler (Karşıdan Yükleme Emülatörleri) listesi görüntülenir.
Kopyalama Ayarları	Kopya Kılavuzu	E-posta Kısayolları	
Faks Ayarları	E-posta Kılavuzu	FTP Kısayolları	
E-posta Ayarları	Faks Kılavuzu	Kopyalama Kısayolları	
FTP Ayarları	FTP Kılavuzu	Profil Kısayolları	
Flash Sürücü Menüsü	Yazdırma Kusurları Kılavuzu		
Yazdırma Ayarları	Bilgi Kılavuzu		

¹ Yazıcı kurulumuna bağlı olarak, bu menü Standart Ağ veya Ağ [x] olarak görüntülenir.

² Bu menü yalnızca bir veya daha fazla DLE yüklendiğinde görüntülenir.

Kağıt menüsü

Varsayılan Kaynak menüsü

Bunu kullanın	Bunun için
Varsayılan Kaynak Tepsi [x] Çok Amaçlı Besleyici Elle Kağıt Elle Zarf	Tüm yazdırma işleri için varsayılan bir kağıt kaynağı atayın. Notlar: <ul style="list-style-type: none"> Tepsi 1 (standart tepsi) fabrika varsayılan ayarıdır. Çok Amaçlı Besleyicinin bir menü ayarı olarak gösterilmesi için Kağıt menüsünde ÇA Yapılandırma ayarını "Kaset" olarak atayın. İki tepside de aynı boyutta ve aynı tür kağıt yüklüyse ve tepsi ayarları aynıysa tepsiler otomatik olarak bağlantılandırılır. Bir tepsi boşaldığında, yazdırma işi bağlantılı tepsiyi kullanmaya devam eder.

ÇA Yapılandırma menüsü

Öge	Yapılacak İşlem
ÇA Yapılandırma Kaset Elle İlk	Yazıcının çok amaçlı besleyiciden ne zaman kağıt seçeceğini belirler. Notlar: <ul style="list-style-type: none"> Varsayılan fabrika ayarı Kaset'tir. Kaset, çok amaçlı besleyiciyi otomatik kağıt kaynağı olarak yapılandırır. Elle, çok amaçlı besleyiciyi yalnızca elle beslenen yazdırma işleri için ayarlar. İlk, çok amaçlı besleyiciyi birincil kağıt kaynağı olarak yapılandırır.

Kağıt Türü/Boyutu menüsü

Bunu kullanın	Bunun için
Tepsi [x] Boyutu A4 A5 A6 JIS-B5 Letter Legal Executive Oficio (Meksika) Folio Statement Evrensel 7 3/4 Zarf 9 Zarf 10 Zarf DL Zarf C5 Zarf B5 Zarf Diğer Zarf	Her tepsiye yüklenen kağıdın boyutunu belirtir. Notlar: <ul style="list-style-type: none"> • ABD'de Letter varsayılan fabrika ayarıdır. A4 uluslararası varsayılan fabrika ayarıdır. • İki tepside de aynı boyutta ve aynı tür kağıt yüklüyse ve tepsi ayarları aynıysa tepsiler otomatik olarak bağlantılandırılır. Çok amaçlı besleyici de bağlantılandırılabilir. Bir tepsi boşaldığında, yazdırma işi bağlantılı tepsiyi kullanmaya devam eder. • A6 kağıt boyutu yalnızca Tepsi 1'de ve çok amaçlı besleyicide desteklenir.
Tepsi [x] Türü Düz Kağıt Kart Destesi Asetat Geri Dönüştürülmüş Etiketler Vinil etiketler Bond Antet Önceden Basılı Renkli Kağıt Hafif kağıt Ağır Kağıt Kaba/Pamuk Özel Tür [x]	Her tepsiye yüklenen kağıt türünü belirtir. Notlar: <ul style="list-style-type: none"> • Düz Kağıt Tepsi 1 için varsayılan fabrika ayarıdır. Özel Tür [x] tüm diğer tepsiler için varsayılan fabrika ayarıdır. • Varsa Özel Tür [x] yerine kullanıcı tanımlı bir ad görüntülenir. • Otomatik tepsi bağlantılandırmayı yapılandırmak için bu menüyü kullanın.
Not: Bu menüde yalnızca kurulu tepsiler ve besleyiciler listelenir.	

Bunu kullanın	Bunun için
ÇA Besleyici Boyutu A4 A5 A6 JIS B5 Letter Legal Executive Oficio (Meksika) Folio Statement Evrensel 7 3/4 Zarf 9 Zarf 10 Zarf DL Zarf C5 Zarf B5 Zarf Diğer Zarf	Çok amaçlı besleyiciye yüklenen kağıdın boyutunu belirtir. Notlar: <ul style="list-style-type: none"> • ABD'de Letter varsayılan fabrika ayarıdır. A4 uluslararası varsayılan fabrika ayarıdır. • ÇA Besleyici Boyutunun bir menü olarak gösterilmesi için Kağıt menüsünde ÇA Yapılandırma ayarını "Kaset" olarak atayın. • Çok amaçlı besleyici, kağıt boyutunu otomatik olarak algılamaz. Kağıt boyutu değeri ayarlanmalıdır.
ÇA Besleyici Türü Düz Kağıt Kart Destesi Asetat Geri Dönüştürülmüş Etiketler Bond Zarf Pürüzlü Zarf Antet Önceden Basılı Renkli Kağıt Hafif kağıt Ağır Kağıt Kaba/Pamuk Özel Tür [x]	Çok amaçlı besleyiciye yüklenen kağıdın türünü belirtir. Notlar: <ul style="list-style-type: none"> • Varsayılan fabrika ayarı Düz Kağıt'tır. • ÇA Besleyici Türünün bir menü olarak gösterilmesi için Kağıt menüsünde Yapılandırma ayarını "Kaset" olarak atayın.
Not: Bu menüde yalnızca kurulu tepşiler ve besleyiciler listelenir.	

Bunu kullanın	Bunun için
Elle Kağıt Boyutu A4 A5 A6 JIS B5 Letter Legal Executive Oficio (Meksika) Folio Statement Evrensel	Elle yüklenmekte olan kağıdın boyutunu belirtir. Not: ABD'de Letter varsayılan fabrika ayarıdır. A4 uluslararası varsayılan fabrika ayarıdır.
Elle Kağıt Türü Düz Kağıt Kart Destesi Asetat Geri Dönüştürülmüş Etiketler Bond Antet Önceden Basılı Renkli Kağıt Hafif kağıt Ağır Kağıt Kaba/Pamuk Özel Tür [x]	Elle yüklenen kağıdın türünü belirtir. Notlar: <ul style="list-style-type: none"> Varsayılan fabrika ayarı Düz Kağıt'tır. Elle Kağıt Türünün bir menü olarak gösterilmesi için Kağıt menüsünde ÇA Yapılandırma ayarını "El ile" olarak atayın.
Elle Zarf Boyutu 7 3/4 Zarf 9 Zarf 10 Zarf DL Zarf C5 Zarf B5 Zarf Diğer Zarf	Elle yüklenmekte olan zarfın boyutunu belirtir. Not: ABD'de, 10 Zarf varsayılan fabrika ayarıdır. DL Zarf uluslararası varsayılan fabrika ayarıdır.
Elle Zarf Türü Zarf Pürüzlü Zarf Özel Tür [x]	Elle yüklenmekte olan zarfın türünü belirtir. Not: Varsayılan fabrika ayarı Zarf'tır.
Not: Bu menüde yalnızca kurulu tepsiler ve besleyiciler listelenir.	

Bunu kullanın	Bunun için
Varsayılan ADF Ortam Türü Düz Kağıt Kart Destesi Asetat Geri Dönüştürülmüş Etiketler Vinil etiketler Bond Zarf Pürüzlü Zarf Antet Önceden Basılı Renkli Kağıt Hafif kağıt Ağır Kağıt Kaba/Pamuk Özel [x]	ADF'ye yüklenmekte olan ortam türünü belirtin. Not: Varsayılan fabrika ayarı Düz Kağıt'tır.
Not: Bu menüde yalnızca kurulu tepsiler ve besleyiciler listelenir.	

Boyut Değiştir menüsü

Öğe	Yapılacak İşlem
Boyut Değiştir Kapalı Statement/A5 Letter/A4 Tümü Listelendi	İstenen kağıt boyutu yoksa, belirli bir kağıt boyutunu değiştirmek için kullanılır. Notlar: <ul style="list-style-type: none"> Varsayılan fabrika ayarı Tümü Listelendi'dir. Mevcut tüm boyutlar kullanılabilir. Kapalı, boyut değiştirmenin mümkün olmadığını belirtir. Boyut değiştir ayarının seçilmesi yazdırma işinin Kağıt Değiştir mesajı görüntülenmeden devam etmesine olanak sağlar.

Kağıt Dokusu menüsü

Bunu kullanın	Bunun için
Düz Doku Düzgün Normal Kaba	Belirli bir tepsiye yüklü olan düz kağıdın görelî dokusunu tanımlar. Not: Varsayılan fabrika ayarı Normal'dir.
Stok Kartı Dokusu Düzgün Normal Kaba	Belirli bir tepsiye yüklü stok kartının görelî dokusunu tanımlar. Notlar: <ul style="list-style-type: none"> Varsayılan fabrika ayarı Normal'dir. Bu seçenekler yalnızca kart destesi destekleniyorsa görüntülenir.

Bunu kullanın	Bunun için
Transparan Dokusu Düzgün Normal Kaba	Belirli bir tepsiye yüklü asetatların görelî dokusunu tanımlar. Not: Varsayılan fabrika ayarı Normal'dir.
Geri Dönüştürülmüş Dokusu Düzgün Normal Kaba	Belirli bir tepsiye yüklü olan geri dönüştürülmüş kağıdın görelî dokusunu tanımlar. Not: Varsayılan fabrika ayarı Normal'dir.
Etiket Dokusu Düzgün Normal Kaba	Belirli bir tepsiye yüklü etiketlerin görelî dokusunu tanımlar. Not: Varsayılan fabrika ayarı Normal'dir.
Vinil Etiket Dokusu Düzgün Normal Kaba	Belirli bir tepsiye yüklü vinil etiketlerin görelî dokusunu tanımlar. Not: Varsayılan fabrika ayarı Normal'dir.
Bond Dokusu Düzgün Normal Kaba	Belirli bir tepsiye yüklü olan bond kağıdın görelî dokusunu tanımlar. Not: Varsayılan fabrika ayarı Kaba'dır.
Zarf Dokusu Düzgün Normal Kaba	Belirli bir tepsiye yüklü zarfların görelî dokusunu tanımlar. Not: Varsayılan fabrika ayarı Normal'dir.
Kaba Zarf Dokusu Kaba	Belirli bir tepsiye yüklü kaba zarfların görelî dokusunu tanımlar. Not: Varsayılan fabrika ayarı Kaba'dır.
Antetli Dokusu Düzgün Normal Kaba	Belirli bir tepsiye yüklü antetlilerin görelî dokusunu tanımlar. Not: Varsayılan fabrika ayarı Normal'dir.
Matbu Dokusu Düzgün Normal Kaba	Belirli bir tepsiye yüklü matbu kağıdın görelî dokusunu tanımlar. Not: Varsayılan fabrika ayarı Normal'dir.
Renkli Dokusu Düzgün Normal Kaba	Belirli bir tepsiye yüklü renkli kağıdın görelî dokusunu tanımlar. Not: Varsayılan fabrika ayarı Normal'dir.
Hafif Doku Düzgün Normal Kaba	Belirli bir tepsiye yüklü hafif kağıdın görelî dokusunu tanımlar. Not: Varsayılan fabrika ayarı Normal'dir.

Bunu kullanın	Bunun için
Ağır Doku Düzgün Normal Kaba	Belirli bir tepsiye yüklü ağır kağıdın görelî dokusunu tanımlar. Not: Varsayılan fabrika ayarı Normal'dir.
Kaba/Pamuk Dokusu Kaba	Belirli bir tepsiye yüklü kaba veya pamuk kağıdın görelî dokusunu tanımlar. Not: Varsayılan fabrika ayarı Kaba'dır.
Özel [x] Doku Düzgün Normal Kaba	Belirli bir tepsiye yüklü özel kağıdın görelî dokusunu tanımlar. Not: Varsayılan fabrika ayarı Normal'dir.

Kağıt Ağırlığı menüsü

Bunu kullanın	Bunun için
Düz Kağıt Ağırlığı Hafif Normal Ağır	Yüklenen düz kağıdın görelî ağırlığını belirtir. Not: Varsayılan fabrika ayarı Normal'dir.
Stok Kartı Ağırlığı Hafif Normal Ağır	Yüklenen kart destesinin görelî ağırlığını belirtir. Not: Varsayılan fabrika ayarı Normal'dir.
Saydam Ağırlığı Hafif Normal Ağır	Yüklenen asetatların görelî ağırlığını belirtir. Not: Varsayılan fabrika ayarı Normal'dir.
Geri Dönüştürülmüş Ağırlığı Hafif Normal Ağır	Yüklenen geri dönüştürülmüş kağıdın görelî ağırlığını belirtir. Not: Varsayılan fabrika ayarı Normal'dir.
Etiket Ağırlığı Hafif Normal Ağır	Yüklenen etiketlerin görelî ağırlığını belirtir. Not: Varsayılan fabrika ayarı Normal'dir.
Vinil Etiket Ağırlığı Hafif Normal Ağır	Yüklenen vinil etiketlerin görelî ağırlığını belirtir. Not: Varsayılan fabrika ayarı Normal'dir.
Bond Ağırlığı Hafif Normal Ağır	Yüklenen bond kağıdın görelî ağırlığını belirtir. Not: Varsayılan fabrika ayarı Normal'dir.

Bunu kullanın	Bunun için
Zarf Ağırlığı Hafif Normal Ağır	Yüklenen zarfın görelî ağırlığını belirtir. Not: Varsayılan fabrika ayarı Normal'dir.
Kaba Zarf Ağırlığı Hafif Normal Ağır	Yüklenen kaba zarfın görelî ağırlığını belirtir. Not: Varsayılan fabrika ayarı Normal'dir.
Antetli Ağırlığı Hafif Normal Ağır	Yüklenen antetli kağıdın görelî ağırlığını belirtir. Not: Varsayılan fabrika ayarı Normal'dir.
Matbu Ağırlığı Hafif Normal Ağır	Yüklenen önceden basılmış kağıdın görelî ağırlığını belirtir. Not: Varsayılan fabrika ayarı Normal'dir.
Renkli Ağırlığı Hafif Normal Ağır	Yüklenen renkli kağıdın görelî ağırlığını belirtir. Not: Varsayılan fabrika ayarı Normal'dir.
Hafif Ağırlık Hafif	Yüklenen kağıdın hafif olduğunu belirtir.
Ağır Ağırlık Ağır	Yüklenen kağıdın ağır olduğunu belirtir.
Kaba/Pamuklu Ağırlığı Hafif Normal Ağır	Yüklenen pamuk veya kaba kağıdın görelî ağırlığını belirtir. Not: Varsayılan fabrika ayarı Normal'dir.
Özel [x] Ağırlığı Hafif Normal Ağır	Yüklenen özel kağıdın görelî ağırlığını belirtir. Notlar: <ul style="list-style-type: none"> Varsayılan fabrika ayarı Normal'dir. Seçenekler yalnızca özel tür desteklendiğinde görüntülenir.

Kağıt Yükleme menüsü

Bunu kullanın	Bunun için
Stok Kartı Yükleme Önlü Arkalı Yazdırma Kapalı	Kağıt türü olarak Stok Kartı seçilen tüm yazdırma işleri için çift yüze yazdırma seçeneğini belirler ve ayarlar.
Geri Dönüştürülmüş Yükleniyor Önlü Arkalı Yazdırma Kapalı	Kağıt türü olarak Geri Dönüştürülmüş seçilen tüm yazdırma işleri için çift yüze yazdırma seçeneğini belirler ve ayarlar.
Etiket Yükleme Önlü Arkalı Yazdırma Kapalı	Kağıt türü olarak Etiketler seçilen tüm yazdırma işleri için çift yüze yazdırma seçeneğini belirler ve ayarlar.
Vinil Etiketle Yükleniyor Önlü Arkalı Yazdırma Kapalı	Kağıt türü olarak Vinil Etiketler seçilen tüm yazdırma işleri için çift yüze yazdırma seçeneğini belirler ve ayarlar.
Bond Yükleme Önlü Arkalı Yazdırma Kapalı	Kağıt türü olarak Bond seçilen tüm yazdırma işleri için çift yüze yazdırma seçeneğini belirler ve ayarlar.
Antetli Yükleme Önlü Arkalı Yazdırma Kapalı	Kağıt türü olarak Antetli seçilen tüm yazdırma işleri için çift yüze yazdırma seçeneğini belirler ve ayarlar.
Matbu Yükleme Önlü Arkalı Yazdırma Kapalı	Kağıt türü olarak Matbu seçilen tüm yazdırma işleri için çift yüze yazdırma seçeneğini belirler ve ayarlar.
Renkli Yükleme Önlü Arkalı Yazdırma Kapalı	Kağıt türü olarak Renkli seçilen tüm yazdırma işleri için çift yüze yazdırma seçeneğini belirler ve ayarlar.
Hafif Yükleniyor Önlü Arkalı Yazdırma Kapalı	Kağıt türü olarak Hafif seçilen tüm yazdırma işleri için çift yüze yazdırma seçeneğini belirler ve ayarlar.
Ağır Yükleniyor Önlü Arkalı Yazdırma Kapalı	Kağıt türü olarak Ağır seçilen tüm yazdırma işleri için çift yüze yazdırma seçeneğini belirler ve ayarlar.
Kaba/Pamuk Yükleme Önlü Arkalı Yazdırma Kapalı	Kağıt türü olarak Kaba veya Pamuklu seçilen tüm yazdırma işleri için çift yüze yazdırma seçeneğini belirler ve ayarlar.
Özel [x] Yükleme Önlü Arkalı Yazdırma Kapalı	Kağıt türü olarak Özel [x] seçilen tüm yazdırma işleri için çift yüze yazdırma seçeneğini belirler ve ayarlar. Not: Özel [x] Yükleme yalnızca özel tür desteklendiğinde kullanılabilir.
Notlar:	
<ul style="list-style-type: none"> Kapalı, tüm Kağıt Yükleme menüsü seçenekleri için varsayılan fabrika ayarıdır. Önlü Arkalı ayarı, işletim sisteminize bağlı olarak Yazdırma Özellikleri veya Yazdı İletişim kutusundan tek yüze yazdırma seçilmediği sürece, yazıcıyı varsayılan olarak her yazdırma işleminde iki yüze yazdıracak şekilde ayarlar. 	

Özel Türler menüsü

Bunu kullanın	Bunun için
Özel Tür [x] Kağıt Kart Destesi Asetat Kaba/Pamuk Etiketler Zarf	Bir kağıt veya özel ortamı varsayılan özel tür adı ile veya Yerleşik Web Sunucusu'ndan oluşturulan kullanıcı-tanımlı bir özel ad ile ilişkilendirir. Notlar: <ul style="list-style-type: none"> Varsayılan fabrika ayarı Kağıt'tır. Bu kaynaktan yazdırabilmek için özel ortam türü seçili tepsi veya çok amaçlı besleyici tarafından desteklenmelidir.
Geri Dönüştürülmüş Kağıt Kart Destesi Asetat Kaba/Pamuk Etiketler Zarf	Diğer menülerde Geri Dönüştürülmüş ayarı seçildiğinde bir kağıt türü belirtir. Notlar: <ul style="list-style-type: none"> Varsayılan fabrika ayarı Kağıt'tır. Bu kaynaktan yazdırabilmek için özel ortam türü seçili tepsi veya çok amaçlı besleyici tarafından desteklenmelidir.

Özel Adlar menüsü

Öge	Yapılacak İşlem
Özel Ad [x]	Kağıt türü için bir özel adı belirtin. Bu ad, yazıcı menülerinde Özel Tür [x] yerine geçer.

Özel Tarama Boyutları menüsü

Bunu kullanın	Bunun için
Özel Tarama Boyutu [x] Tarama Boyutu Adı Ortam Türü ADF Ortam Türü Düz Kağıt Kart Destesi Asetat Geri Dönüştürülmüş Etiketler Vinil etiketler Bond Zarf Pürüzlü Zarf Antet Önceden Basılı Renkli Kağıt Hafif kağıt Ağır Kağıt Kaba/Pamuk Özel Tür [x] Genişlik 1-8.5 inç (25-216 mm) Yükseklik 1-25 inç (25-635,0 mm) Yönlendirme Dikey Yatay Her yüze 2 tarama Kapalı Açık	Bir özel tarama boyutu adını, tarama boyutunu ve seçeneklerini belirtir. Özel tarama boyutu adı, yazıcı menülerinde bir Özel Tarama Boyutu [x] öğesinin yerine geçer. Notlar: <ul style="list-style-type: none"> • Özel tarama boyutları 3, 4, 5 ve 6 için varsayılan fabrika ayarı ADF Ortam Türü'dür. • Özel tarama boyutları 1 ve 2 için varsayılan fabrika ayarı Kaba/Pamuk'tur. • Genişlik için, ABD'de varsayılan fabrika ayarı 8,5 inç'tir. Genişlik için, uluslararası varsayılan fabrika ayarı 210 milimetredir. • Yükseklik için, ABD'de varsayılan fabrika ayarı 14 inç'tir. Yükseklik için, uluslararası varsayılan fabrika ayarı 297 milimetredir. • Dikey, varsayılan fabrika yönlendirme ayarıdır. • Kapalı, "her yüze 2 tarama" için varsayılan fabrika ayarıdır.

Universal Ayarları menüsü

Bunu kullanın	Bunun için
Ölçüm Birimleri İnç Milimetre	Ölçüm birimlerini tanımlar. Notlar: <ul style="list-style-type: none"> • ABD için varsayılan fabrika ayarı inçtir. • Uluslararası varsayılan fabrika ayarı milimetredir.
Dikey Genişliği 3-8,5 inç 76-216 mm	Dikey genişliğini ayarlar. Notlar: <ul style="list-style-type: none"> • Genişlik maksimum değeri geçtiği takdirde, yazıcı izin verilen maksimum genişliği kullanır. • ABD için varsayılan fabrika ayarı 8.5 inçtir. Genişliği, 0,01-inç adımlarla artırabilirsiniz. • 216 mm uluslararası varsayılan fabrika ayarıdır. Genişliği, 1-mm adımlarla artırabilirsiniz.

Bunu kullanın	Bunun için
Dikey Yüksekliği 3–14,17 inç 76–360 mm	Dikey yüksekliğini ayarlar. Notlar: <ul style="list-style-type: none"> Yükseklik maksimum değeri aştığı takdirde, yazıcı izin verilen maksimum yüksekliği kullanır. ABD için varsayılan fabrika ayarı 14 inçtir. Yüksekliği, 0,01-inç adımlarla artırabilirsiniz. 356 mm uluslararası varsayılan fabrika ayarıdır. Yüksekliği, 1-mm adımlarla artırabilirsiniz.
Besleme Yönü Kısa Kenar Uzun Kenar	Kağıt iki yönden de yüklenebiliyorsa, besleme yönünü belirtir. Notlar: <ul style="list-style-type: none"> Varsayılan fabrika ayarı Kısa Kenar'dır. Uzun Kenar yalnızca uzun kenar tepsi tarafından desteklenen maksimum genişliği aştığında gösterilir.

Raporlar Menüsü

Raporlar menüsü

Bunu kullanın	Bunun için
Menü Ayarları Sayfası	Tepsilere yüklü kağıt, kurulu bellek, toplam sayfa sayısı, alarm ayarları, zaman aşımaları, yazıcının kontrol paneli dili, TCP/IP adresi, sarf malzemesi durumu, ağ bağlantısı durumu ve başka bilgiler içeren bir rapor yazdırır.
Aygıt İstatistikleri	Sarf malzemesi bilgileri ve yazdırılan sayfa sayısı gibi yazıcı istatistiklerini içeren bir rapor yazdırır.
Ağ Ayarları Sayfası	TCP/IP adresi bilgileri gibi ağ yazıcı ayarları hakkında bilgiler içeren bir rapor yazdırır. Not: Bu menü öğesi yalnızca yazdırma sunucularına bağlı yazıcılar veya ağ yazıcıları için gösterilir.
Ağ [x] Kurulum Sayfası	TCP/IP adresi bilgileri gibi, yazıcının ağ ayarları hakkında bilgiler içeren bir rapor yazdırır. Not: Bu menü öğesi yalnızca ağ yazıcılarında veya yazıcı sunucularına bağlı olan yazıcılarda ve birden fazla ağ seçeneği kurulu olduğunda görüntülenir.
Kısayol Listesi	Yapılandırılmış kısayollar ile ilgili bilgileri içeren bir rapor yazdırır.
Faks İş Günlüğü	Son tamamlanan 200 faksla ilgili bilgileri içeren bir rapor yazdırır. Notlar: <ul style="list-style-type: none"> Bu menü öğesi yalnızca Faks Ayarları menüsünde İş Günlüğünü Etkinleştir Açık olarak ayarlandığında gösterilir. Bu menü yalnızca belirli yazıcı modellerinde desteklenir.
Faks Çağrı Günlüğü	Denenen, alınan ve engellenen son 100 çağrı ile ilgili bilgileri içeren bir rapor yazdırır. Notlar: <ul style="list-style-type: none"> Bu menü öğesi yalnızca Faks Ayarları menüsünde İş Günlüğünü Etkinleştir Açık olarak ayarlandığında gösterilir. Bu menü yalnızca belirli yazıcı modellerinde desteklenir.
Kopyalama Kısayolları	Kopyalama kısayolları ile ilgili bilgileri içeren bir rapor yazdırır.
E-posta Kısayolları	E-posta kısayolları ile ilgili bilgileri içeren bir rapor yazdırır.

Bunu kullanın	Bunun için
Faks Kısayolları	Faks kısayolları ile ilgili bilgileri içeren bir rapor yazdırır.
FTP Kısayolları	FTP kısayolları ile ilgili bilgileri içeren bir rapor yazdırır.
Profiller Listesi	Yazıcıda kayıtlı profillerin bir listesini yazdırır.
Fontları Yazdır	Yazıcıda halen ayarlı yazıcı dili için mevcut tüm yazı tiplerini gösteren bir rapor yazdırır.
Dizin Yazdır	İsteğe bağlı bir flaş bellek kartında veya yazıcı sabit diskinde saklanan tüm kaynakların bir listesini yazdırır. Notlar: <ul style="list-style-type: none"> • İş Arabellek Boyutu %100 olarak ayarlanmalıdır. • İsteğe bağlı flaş bellek kartı veya yazıcı sabit diskinin doğru takıldığından ve düzgün çalıştığından emin olun.
Değer Raporu	Yazıcının seri numarası ve model adı gibi değer bilgileri içeren bir rapor yazdırır. Bu raporda, bir değer veritabanına taranabilen metin ve UPC bar kodları bulunur.

Ağ/Portlar menüsü

Aktif NIC menüsü

Bunu kullanın	Bunun için
Aktif NIC Otomatik [mevcut ağ kartları listesi]	Yazıcının bir ağa bağlanmasına izin verir. Notlar: <ul style="list-style-type: none"> • Varsayılan fabrika ayarı Otomatik'tir. • Bu menü öğesi yalnızca isteğe bağlı bir ağ bağdaştırıcısı takılıysa görüntülenir.

Standart Ağ ve Ağ [x] menüsü

Not: Bu menüde yalnızca etkin bağlı noktaları görünür. Etkin olmayan tüm bağlantı noktaları yok sayılır.

Bunu kullanın	Bunun için
PCL SmartSwitch Açık Kapalı	Bir iş gerektirdiğinde, varsayılan yazıcı dilinin ne olduğuna bakmaksızın yazıcıyı otomatik olarak PCL öykünmesine geçirir. Notlar: <ul style="list-style-type: none"> • Varsayılan fabrika ayarı Açık'tır (On). • PCL SmartSwitch devredışıysa, yazıcı gelen verileri incelemeyiz ve Ayarlar menüsünde belirtilen varsayılan yazıcı dilini kullanır.
PS SmartSwitch Açık Kapalı	Bir iş gerektirdiğinde, varsayılan yazıcı dilinin ne olduğuna bakmaksızın yazıcıyı otomatik olarak PS öykünmesine geçirir. Notlar: <ul style="list-style-type: none"> • Varsayılan fabrika ayarı Açık'tır (On). • PS SmartSwitch devredışıysa, yazıcı gelen verileri incelemeyiz ve Ayarlar menüsünde belirtilen varsayılan yazıcı dilini kullanır.

Bunu kullanın	Bunun için
NPA Modu Kapalı Otomatik	Yazıcıyı, NPA iletişim kuralı tarafından tanımlanan çift yönlü iletişim için gereken özel işlemleri yapacak şekilde ayarlar. Notlar: <ul style="list-style-type: none"> Varsayılan fabrika ayarı Otomatik'tir. Bu ayarın yazıcı kontrol panelinden değiştirilmesi ve ardından menülerden çıkılması, yazıcının yeniden başlamasına neden olur. Menü seçimi güncellenir.
Ağ Arabelleği Otomatik 3KB - [izin verilen maksimum boyut]	Ağ giriş arabelleğinin boyutunu ayarlar. Notlar: <ul style="list-style-type: none"> Varsayılan fabrika ayarı Otomatik'tir. Bu değer 1 KB büyüklüğündeki adımlarla değiştirilebilir. İzin verilen maksimum boyut yazıcıdaki bellek miktarına, diğer bağlantı arabelleklerinin boyutuna ve Kaynak Kaydet'in Açık veya Kapalı olup olmamasına bağlıdır. Ağ Arabelleği maksimum boyut aralığını arttırmak için, paralel, seri ve USB arabelleklerini devreden çıkarın veya küçültün. Bu ayarın yazıcı kontrol panelinden değiştirilmesi ve ardından menülerden çıkılması yazıcının yeniden başlamasına neden olur. Menü seçimi güncellenir.
İş Arabellekleme Kapalı Açık Otomatik	İşleri yazdırmadan önce geçici olarak yazıcının sabit diskinde saklar. Bu menü yalnızca formatlanmış bir disk takıldığında görüntülenir. Notlar: <ul style="list-style-type: none"> Varsayılan fabrika ayarı Kapalı'dır (Off). Açık, yazdırma işlerini yazıcının sabit diskinde arabellekler. Otomatik, yazdırma işlerini yalnızca yazıcı başka bir giriş bağlantı noktasından gelen verileri işlerken arabellekler. Bu ayarın yazıcı kontrol panelinden değiştirilmesi ve ardından menülerden çıkılması, yazıcının yeniden başlamasına neden olur. Menü seçimi güncellenir.
Mac İkili PS Açık Kapalı Otomatik	Yazıcıyı Macintosh ikili PostScript yazdırma işlerini işlemek için ayarlar. Notlar: <ul style="list-style-type: none"> Varsayılan fabrika ayarı Otomatik'tir. Kapalı, yazdırma işlerini standart iletişim kuralını kullanarak filtreler. Açık, ham ikili PostScript yazdırma işlerini işler.
Standart Ağ Kurulumu VEYA Ağ [x] Kurulumu Raporlar Ağ Kartı TCP/IP IPv6 Kablosuz AppleTalk	Yazıcı ağ ayarlarını gösterir ve ayarlar. Not: Kablosuz menüsü yalnızca yazıcı bir kablosuz ağa bağlandığında görüntülenir.

Raporlar menüsü

Menüye erişmek için aşağıdakilerden birine gidin:

- Ağlar/Bağlantı Noktaları >Standart Ağ >Standart Ağ Kurulumu >Raporlar
- Ağlar/Bağlantı Noktaları >Ağ [x] >Ağ [x] >KurulumuRaporlar

Bunu kullanın	Bunun için
Ayarlar Sayfası Yazdır	TCP/IP adresi gibi ağ yazıcı ayarları hakkında bilgiler içeren bir rapor yazdırır.

Ağ Kartı menüsü

Menüye erişmek için aşağıdakilerden birine gidin:

- Ağlar/Bağlantı Noktaları >Standart Ağ >Standart Ağ Kurulumu >Ağ Kartı
- Ağlar/Bağlantı Noktaları >Ağ [x] >Ağ [x] Kurulumu >Ağ Kartı

Bunu kullanın	Bunun için
Kart Durumunu Göster Bağlı Bağlı değil	Kablosuz ağ bağdaştırıcısının bağlantı durumunu görüntüler.
Ağ Kartı Hızı	Etkin kablosuz ağ bağdaştırıcısının hızını görüntüler.
Ağ Adresi UAA LAA	Ağ adreslerini görüntüler.
İş Zaman Aşımı 0, 10–225 saniye	Bir ağ yazdırma işinin iptal edilmesi için geçen süreyi ayarlar. Notlar: <ul style="list-style-type: none"> • Varsayılan fabrika ayarı "90 saniye"dir. • 0 ayar değeri zamanaşımını devreden çıkarır. • 1 - 9 arasında bir değer seçilirse, ekranda Geçersiz mesajı görüntülenir ve değer kaydedilmez.
Banner Sayfası Kapalı Açık	Yazıcının bir banner sayfası yazdırmasını sağlar. Not: Varsayılan fabrika ayarı Kapalı'dır (Off).

TCP/IP menüsü

Menüye erişmek için aşağıdakilerden birine gidin:

- Ağlar/Bağlantı Noktaları >Standart Ağ >Standart Ağ Kurulumu >TCP/IP
- Ağlar/Bağlantı Noktaları >Ağ [x] >Ağ [x] Kurulumu >TCP/IP

Not: Bu menü yalnızca ağ yazıcılarında veya yazdırma sunucularına bağlı yazıcılarda bulunur.

Bunu kullanın	Bunun için
Ana Makine Adını Ayarla	Geçerli TCP/IP ana makine adını ayarlar. Not: Bu yalnızca Yerleşik Web Sunucusundan değiştirilebilir.

Bunu kullanın	Bunun için
IP Adresi	Geçerli TCP/IP adresini görüntüler veya değiştirir. Not: IP adresinin elle girilmesi DHCP'yi Etkinleştir ve Auto IP'yi Etkinleştir ayarlarını Kapalı olarak değiştirir. Ayrıca, BOOTP ve RARP'yi destekleyen sistemlerde BOOTP'yi Etkinleştir ve RARP'yi Etkinleştir ayarlarını da Kapalı olarak değiştirir.
Ağ Maskesi	Geçerli TCP/IP ağ maskesini görüntüler veya değiştirir.
Ağ Geçidi	Geçerli TCP/IP ağ geçidini görüntüler veya değiştirir.
DHCP'yi Etkinleştir Açık Kapalı	DHCP adresini ve parametre atamasını belirtir. Not: Varsayılan fabrika ayarı Açık'tır (On).
RARP'yi Etkinleştir Açık Kapalı	RARP adresi atama ayarını gösterir. Not: Varsayılan fabrika ayarı Kapalı'dır (Off).
BOOTP'yi Etkinleştir Açık Kapalı	BOOTP adresi atama ayarını gösterir. Not: Varsayılan fabrika ayarı Açık'tır (On).
AutoIP'yi Etkinleştir Evet Hayır	Sıfır Yapılandırılmalı Ağ ayarını gösterir. Not: Varsayılan fabrika ayarı Evet'tir.
FTP/FTTP Etkinleştir Evet Hayır	Yazıcıya Dosya Aktarım Protokolünü kullanarak dosya göndermenize olanak sağlayan bütünlük FTP sunucusunu etkinleştirir. Not: Varsayılan fabrika ayarı Evet'tir.
HTTP Sunucusunu Etkinleştir Evet Hayır	Yerleşik Web sunucusunu (Yerleşik Web Sunucusu) etkinleştirir. Etkinleştirildiğinde, yazıcı bir Web tarayıcı kullanarak uzaktan izlenebilir ve yönetilebilir. Not: Varsayılan fabrika ayarı Evet'tir.
WINS Sunucusu Adresi	Geçerli WINS sunucu adresini görüntüler veya değiştirir.
DDNS'yi Etkinleştir Evet Hayır	Geçerli DDNS ayarını görüntüler veya değiştirir. Not: Varsayılan fabrika ayarı Evet'tir.
mDNS'i Etkinleştir Evet Hayır	Geçerli mDNS ayarını görüntüler veya değiştirir. Not: Varsayılan fabrika ayarı Evet'tir.
DNS Sunucusu Adresi	Geçerli DNS sunucu adresini görüntüler veya değiştirir.
DNS Sun. Adresi Yedekle	Yedek DNS sunucu adreslerini görüntüler veya değiştirir.
Yedek DNS Sunucu Adresi 2	
Yedek DNS Sunucu Adresi 3	
HTTPS'yi Etkinleştir Evet Hayır	Geçerli HTTPS ayarını görüntüler veya değiştirir. Not: Varsayılan fabrika ayarı Evet'tir.

IPv6 menüsü

Menüye erişmek için aşağıdakilerden birine gidin:

- Ağ/Bağlantı Noktaları menüsü >Standart Ağ >Standart Ağ Kurulumu >IPv6
- Ağ/Bağlantı Noktaları menüsü >Ağ [x] >Ağ [x] Kurulumu >IPv6

Not: Bu menü yalnızca ağ yazıcılarında veya yazdırma sunucularına bağlı yazıcılarda bulunur.

Öge	Yapılacak İşlem
IPv6 Etkinleştir Açık Kapalı	Yazıcıda IPv6 özelliğini etkinleştirir. Not: Varsayılan fabrika ayarı Açık'tır.
Otomatik Yapılandırma Açık Kapalı	Ağ bağdaştırıcısının bir yönlendirici tarafından sağlanan otomatik IPv6 adresi yapılandırmasını kabul edip etmeyeceğini belirtin. Not: Varsayılan fabrika ayarı Açık'tır.
Ana Makine Adını Ayarla	Ağ bilgisayarını adını ayarlayın.
Adresi Göster	Not: Bu ayarlar yalnızca Yerleşik Web Sunucusundan değiştirilebilir.
Yönlendirici Adresini Göster	
DHCPv6 Etkinleştir Açık Kapalı	Yazıcıda DHCPv6 özelliğini etkinleştirin. Not: Varsayılan fabrika ayarı Açık'tır.

Kablosuz menüsü

Not: Bu menü yalnızca kablosuz ağa bağlı yazıcılar veya bir kablosuz ağ bağdaştırıcısı bulunan yazıcı modelleri için kullanılabilir.

Menüye erişmek için şuraya gidin:

Ağlar/Bağlantı Noktaları >Ağ [x] >Ağ [x] Kurulumu >Kablosuz

Bunu kullanın	Bunun için
Wi-Fi Korumalı Kurulum Düğme Yöntemini Başlat PIN Yöntemini Başlatma	Kablosuz ağ bağlantısı kurun ve ağ güvenliğini etkinleştirin. Notlar: <ul style="list-style-type: none"> • Düğme Yöntemini Başlat seçeneği, belirlenen bir sürede hem yazıcıdaki hem de erişim noktasındaki (kablosuz yönlendirici) düğmelere basıldığında yazıcının kablosuz bir ağa bağlanmasını sağlar. • PIN Yöntemini Başlat seçeneği, yazıcıda bir PIN kullanıldığında yazıcının kablosuz bir ağa bağlanmasını ve erişim noktasının kablosuz ayarlarına girilmesini sağlar.
WPS Otomatik Algılamayı Etkinleştirme/Devre Dışı Bırakma Etkinleştir Devreden çıkar	Otomatik olarak bir erişim noktasının WPS kullanımıyla (Düğme Yöntemi Başlat veya PIN Yöntemi Başlat) olan bağlantı yöntemini algılar. Not: Varsayılan fabrika ayarı Devre Dışı'dır.

Bunu kullanın	Bunun için
Ağ Modu BSS Türü Alt Yapı Özel	Ağ modunu belirtir. Notlar: <ul style="list-style-type: none"> Varsayılan fabrika ayarı Alt yapı'dır. Bu ayar, yazıcının bir ağa bir erişim noktası kullanarak erişmesini sağlar. Özel seçeneği, yazıcı ve bilgisayar arasındaki kablosuz bağlantıyı doğrudan yapılandırır.
Uyumluluk 802.11b/g 802.11b/g/n	Kablosuz ağ için kablosuz standardını belirtir. Not: 802.11b/g/n varsayılan fabrika ayarıdır.
Ağ Seç	Kullanılacak yazıcı için bir yazıcı seçer.
Sinyal Kalitesini Göster	Kablosuz bağlantının kalitesini görüntüler.
Güvenlik Modunu Göster	Kablosuz ağın şifreleme yöntemini görüntüler.

AppleTalk menüsü

Not: Bu menü yalnızca kablolu bir Ethernet ağına bağlı olan yazıcı modellerinde veya isteğe bağlı bir ağ kartı takıldığında kullanılabilir.

Menüye erişmek için aşağıdakilerden birine gidin:

- Ağlar/Portlar >Standart Ağ >Standart Ağ Kurulumu >AppleTalk
- Ağlar/Portlar >Ağ [x] >Ağ [x] Kurulumu >AppleTalk

Bunu kullanın	Bunun için
Etkinleştir Evet Hayır	AppleTalk desteğini etkinleştirir veya devre dışı bırakır. Not: Varsayılan fabrika ayarı Evet'tir.
Adı Göster	Atanan AppleTalk adını gösterir. Not: AppleTalk adı yalnızca Yerleşik Web Sunucusundan değiştirilebilir.
Adresi Göster	Atanan AppleTalk adresini gösterir. Not: AppleTalk adresi yalnızca Yerleşik Web Sunucusundan değiştirilebilir.
Bölge Ayarla [ağ üzerinde bulunan bölgelerin listesi]	Ağ üzerinde bulunan AppleTalk bölgelerinin bir listesini sağlar. Not: Ağ için varsayılan bölge, varsayılan fabrika ayarıdır.

Standart USB menüsü

Öge	Yapılacak İşlem
PCL SmartSwitch Açık Kapalı	Bir USB bağlantı noktasından alınan bir iş gerektirdiğinde, varsayılan yazıcı dilinin ne olduğuna bakmaksızın yazıcıyı otomatik olarak PCL emülasyonuna geçirir. Notlar: <ul style="list-style-type: none"> Varsayılan fabrika ayarı Açık'tır. Kapalı olarak ayarlandığında, yazıcı gelen verileri incelemeyiz. PS SmartSwitch Açık olarak ayarlanırsa yazıcı, PostScript emülasyonunu kullanır. PS SmartSwitch ayarı Kapalı olarak ayarlanmışsa, Kurulum menüsünde belirtilen varsayılan yazıcı dilini kullanır.
PS SmartSwitch Açık Kapalı	Bir USB bağlantı noktasından alınan bir iş gerektirdiğinde, varsayılan yazıcı dilinin ne olduğuna bakmaksızın yazıcıyı otomatik olarak PS emülasyonuna geçirir. Notlar: <ul style="list-style-type: none"> Varsayılan fabrika ayarı Açık'tır. Kapalı olarak ayarlandığında, yazıcı gelen verileri incelemeyiz. PCL SmartSwitch Açık olarak ayarlanırsa yazıcı, PCL emülasyonunu kullanır. PCL SmartSwitch ayarı Kapalı olarak ayarlanmışsa, Kurulum menüsünde belirtilen varsayılan yazıcı dilini kullanır.
NPA Modu Açık Kapalı Otomatik	Yazıcıyı, NPA iletişim kuralı tarafından tanımlanan çift yönlü iletişim için gereken özel işlemleri yapacak şekilde ayarlar. Notlar: <ul style="list-style-type: none"> Varsayılan fabrika ayarı Otomatik'tir. Otomatik, yazıcıyı verileri incelemek, biçimi belirlemek ve sonra uygun şekilde işlemek için ayarlar. Ayarın yazıcı kontrol panelinden değiştirilmesi, yazıcıyı otomatik olarak yeniden başlatır. Menü seçimi güncellenir.
USB Arabelleği Devre Dışı Otomatik 3K - [izin verilen maksimum boyut]	USB giriş arabelleğinin boyutunu ayarlar. Notlar: <ul style="list-style-type: none"> Varsayılan fabrika ayarı Otomatik'tir. Devre Dışı, iş arabelleklemeyi kapatır. Yazıcının sabit diskinde arabelleğe alınmış tüm işler normal işleme devam edilmeden önce basılır. USB arabellek boyutu ayarı 1K büyüklüğünde adımlarla değiştirilebilir. İzin verilen maksimum boyut yazıcıdaki bellek miktarına, diğer bağlantı arabelleklerinin boyutuna ve Kaynak Kaydet'in Açık veya Kapalı olup olmamasına bağlıdır. USB Arabelleğinin maksimum boyut aralığını artırmak için, paralel, seri ve ağ arabelleklerini devreden çıkarın veya küçültün. Ayar yazıcı kontrol panelinden değiştirildiğinde, yazıcı otomatik olarak yeniden başlatılır. Menü seçimi güncellenir.
İş Arabellekleme Kapalı Açık Otomatik	İşleri yazdırmadan önce geçici olarak yazıcının sabit diskinde saklar. Notlar: <ul style="list-style-type: none"> Varsayılan fabrika ayarı Kapalı'dır. Açık, işleri yazıcının sabit diskinde arabellekler. Otomatik, yazdırma işlerini yalnızca yazıcı başka bir giriş bağlantı noktasından gelen verileri işliyorsa arabellekler. Bu ayarın yazıcı kontrol panelinden değiştirilmesi ve ardından menülerden çıkılması yazıcının yeniden başlamasına neden olur. Menü seçimi güncellenir.

Öge	Yapılacak İşlem
Mac İkili PS Açık Kapalı Otomatik	Yazıcıyı Macintosh ikili PostScript yazdırma işlerini işlemek için ayarlar. Notlar: <ul style="list-style-type: none"> Varsayılan fabrika ayarı Otomatik'tir. Açık, ham ikili PostScript yazdırma işlerini işler. Kapalı, yazdırma işlerini standart iletişim kuralını kullanarak filtreler.
ENA Adresi yyy.yyy.yyy.yyy	Harici bir yazıcı sunucusu için ağ adresi bilgilerini ayarlar. Not: Bu menü yalnızca yazıcı USB bağlantı noktası üzerinden harici bir yazıcı sunucusuna bağlandığında kullanılabilir.
ENA Ağ Maskesi yyy.yyy.yyy.yyy	Harici bir yazıcı sunucusu için ağ maskesi bilgilerini ayarlar. Not: Bu menü yalnızca yazıcı USB bağlantı noktası üzerinden harici bir yazıcı sunucusuna bağlandığında kullanılabilir.
ENA Ağ Geçidi yyy.yyy.yyy.yyy	Harici bir yazıcı sunucusu için ağ geçidi bilgilerini ayarlar. Not: Bu menü yalnızca yazıcı USB bağlantı noktası üzerinden harici bir yazıcı sunucusuna bağlandığında kullanılabilir.

Paralel [x] menüsü

Not: Bu menü yalnızca isteğe bağlı paralel bir bağlantı kartı takıldığında görüntülenir.

Öge	Yapılacak İşlem
PCL SmartSwitch Açık Kapalı	Bir seri bağlantı noktasından alınan bir iş gerektirdiğinde, varsayılan yazıcı dilinin ne olduğuna bakmaksızın yazıcıyı otomatik olarak PCL emülasyonuna geçecek şekilde ayarlar. Notlar: <ul style="list-style-type: none"> Varsayılan fabrika ayarı Açık'tır. Kapalı olarak ayarlandığında, yazıcı gelen verileri incelemeyiz. PS SmartSwitch Açık olarak ayarlanırsa yazıcı, PostScript emülasyonunu kullanır. PS SmartSwitch ayarı Kapalı olarak ayarlanmışsa, Ayarlar menüsünde belirtilen varsayılan yazıcı dilini kullanır.
PS SmartSwitch Açık Kapalı	Bir seri bağlantı noktasından alınan bir iş gerektirdiğinde, varsayılan yazıcı dilinin ne olduğuna bakmaksızın yazıcıyı otomatik olarak PS emülasyonuna geçecek şekilde ayarlar. Notlar: <ul style="list-style-type: none"> Varsayılan fabrika ayarı Açık'tır. Kapalı olarak ayarlandığında, yazıcı gelen verileri incelemeyiz. PCL SmartSwitch Açık olarak ayarlanırsa yazıcı, PCL emülasyonunu kullanır. PCL SmartSwitch ayarı Kapalı olarak ayarlanmışsa, Ayarlar menüsünde belirtilen varsayılan yazıcı dilini kullanır.
NPA Modu Açık Kapalı Otomatik	Yazıcıyı, NPA iletişim kuralı tarafından tanımlanan çift yönlü iletişim için gereken özel işlemleri yapacak şekilde ayarlar. Notlar: <ul style="list-style-type: none"> Varsayılan fabrika ayarı Otomatik'tir. Bu ayarın yazıcı kontrol panelinden değiştirilmesi ve ardından menülerden çıkılması yazıcının yeniden başlamasına neden olur. Menü seçimi güncellenir.

Öge	Yapılacak İşlem
Paralel Arabelleği Devre Dışı Otomatik 3K - [izin verilen maksimum boyut]	Paralel giriş arabelleğinin boyutunu ayarlar. Notlar: <ul style="list-style-type: none"> Varsayılan fabrika ayarı Otomatik'tir. Devre Dışı, iş arabelleklemeyi kapatır. Yazıcının sabit diskinde arabelleğe alınmış tüm yazdırma işleri normal işleme devam edilmeden önce basılır. Paralel arabirim boyutu ayarı 1 KB'lık artışlarla değiştirilebilir. İzin verilen maksimum boyut yazıcıdaki bellek miktarına, diğer bağlantı arabelleklerinin boyutuna ve Kaynak Kaydet'in Açık veya Kapalı olup olmamasına bağlıdır. Paralel Arabellek maksimum boyut aralığını artırmak için, USB, seri ve ağ arabelleklerini devreden çıkarın veya küçültün. Bu ayarın yazıcı kontrol panelinden değiştirilmesi ve ardından menülerden çıkılması yazıcının yeniden başlamasına neden olur. Menü seçimi güncellenir.
İş Arabellekleme Kapalı Açık Otomatik	Yazdırma işlerini yazdırmadan önce geçici olarak yazıcının sabit diskinde saklar. Notlar: <ul style="list-style-type: none"> Varsayılan fabrika ayarı Kapalı'dır. Açık, yazdırma işlerini yazıcının sabit diskinde arabellekler. Otomatik, yazdırma işlerini yalnızca yazıcı başka bir giriş bağlantı noktasından gelen verileri işliyorsa arabellekler. Bu ayarın yazıcı kontrol panelinden değiştirilmesi ve ardından menülerden çıkılması yazıcının yeniden başlamasına neden olur. Menü seçimi güncellenir.
Gelişmiş Durum Açık Kapalı	Paralel bağlantı noktası aracılığıyla çift yönlü iletişimi etkinleştirir. Notlar: <ul style="list-style-type: none"> Varsayılan fabrika ayarı Açık'tır. Kapalı, Paralel bağlantı noktası üzerinden haberleşmeyi devreden çıkarır.
Protokol Standart Fastbytes	Paralel bağlantı noktası iletişim kuralını belirtir. Notlar: <ul style="list-style-type: none"> Varsayılan ayar Fastbytes'dır. Mevcut çoğu paralel bağlantı noktalarıyla uyumluluk sağlar ve önerilen ayardır. Standart, paralel bağlantı noktası iletişim sorunlarını çözmeyi dener.
Sıfırlama İzni Açık Kapalı	Yazıcının bilgisayardan gelen yazıcı donanımı sıfırlama isteklerini kabul edip etmeyeceğini belirler. Notlar: <ul style="list-style-type: none"> Varsayılan fabrika ayarı Kapalı'dır. Bilgisayar sıfırlama isteğini paralel bağlantı noktası aracılığıyla Sıfırla sinyalini etkinleştirerek iletir. Çoğu kişisel bilgisayar Sıfırla sinyalini bilgisayarın her açılışında etkinleştirir.
Paralel Modu 2 Açık Kapalı	Paralel bağlantı noktası verilerinin sondanın ön veya arka kenarında mı örneklendiğini belirler. Not: Varsayılan fabrika ayarı Açık'tır.

Öge	Yapılacak İşlem
Mac İkili PS Açık Kapalı Otomatik	Yazıcıyı Macintosh ikili PostScript yazdırma işlerini işleyecek şekilde ayarlar. Notlar: <ul style="list-style-type: none"> Varsayılan fabrika ayarı Otomatik'tir. Kapalı, yazdırma işlerini standart iletişim kuralını kullanarak filtreler. Açık, ham ikili PostScript yazdırma işlerini işler.
ENA Adresi yyy.yyy.yyy.yyy	Harici bir yazıcı sunucusu için ağ adresi bilgilerini ayarlar. Not: Bu menü ögesi yalnızca yazıcı USB bağlantı noktası üzerinden bir harici yazdırma sunucusuna bağlanmışsa kullanılabilir.
ENA Ağ Maskesi yyy.yyy.yyy.yyy	Harici bir yazıcı sunucusu için ağ maskesi bilgilerini ayarlar. Not: Bu menü ögesi yalnızca yazıcı USB bağlantı noktası üzerinden bir harici yazdırma sunucusuna bağlanmışsa kullanılabilir.
ENA Ağ Geçidi yyy.yyy.yyy.yyy	Harici bir yazıcı sunucusu için ağ geçidi bilgilerini ayarlar. Not: Bu menü ögesi yalnızca yazıcı USB bağlantı noktası üzerinden bir harici yazdırma sunucusuna bağlanmışsa kullanılabilir.

Seri [x] menüsü

Not: Bu menü yalnızca isteğe bağlı bir seri bağlantı kartı takıldığında görüntülenir.

Öge	Yapılacak İşlem
PCL SmartSwitch Açık Kapalı	Bir seri bağlantı noktasından alınan bir iş gerektirdiğinde, varsayılan yazıcı dilinin ne olduğuna bakmaksızın yazıcıyı otomatik olarak PCL emülasyonuna geçecek şekilde ayarlar. Notlar: <ul style="list-style-type: none"> Varsayılan fabrika ayarı Açık'tır. Kapalı olarak ayarlandığında, yazıcı gelen verileri incelemeyiz. PS SmartSwitch Açık olarak ayarlanırsa yazıcı, PostScript emülasyonunu kullanır. PS SmartSwitch ayarı Kapalı olarak ayarlanmışsa, Ayarlar menüsünde belirtilen varsayılan yazıcı dilini kullanır.
PS SmartSwitch Açık Kapalı	Bir seri bağlantı noktasından alınan bir iş gerektirdiğinde, varsayılan yazıcı dilinin ne olduğuna bakmaksızın yazıcıyı otomatik olarak PS emülasyonuna geçecek şekilde ayarlar. Notlar: <ul style="list-style-type: none"> Varsayılan fabrika ayarı Açık'tır. Kapalı olarak ayarlandığında, yazıcı gelen verileri incelemeyiz. PCL SmartSwitch Açık olarak ayarlanırsa yazıcı, PCL emülasyonunu kullanır. PCL SmartSwitch ayarı Kapalı olarak ayarlanmışsa, Ayarlar menüsünde belirtilen varsayılan yazıcı dilini kullanır.

Öge	Yapılacak İşlem
NPA Modu Açık Kapalı Otomatik	<p>Yazıcıyı, NPA iletişim kuralı tarafından tanımlanan çift yönlü iletişim için gereken özel işlemleri yapacak şekilde ayarlar.</p> <p>Notlar:</p> <ul style="list-style-type: none"> Varsayılan fabrika ayarı Otomatik'tir. Otomatik, yazıcıyı verileri incelemek, biçimi belirlemek ve sonra uygun şekilde işlemek için ayarlar. Açık olarak ayarlandığında, yazıcı NPA işleme prosedürünü uygular. Veriler NPA biçiminde değilse, kötü veri olarak atılır. Kapalı olarak ayarlandığında, yazıcı NPA işlemini gerçekleştirmez. Bu ayarın yazıcı kontrol panelinden değiştirilmesi ve ardından menülerden çıkılması yazıcının yeniden başlamasına neden olur. Menü seçimi güncellenir.
Seri Arabelleği Devre Dışı Otomatik 3K - [izin verilen maksimum boyut]	<p>Seri giriş arabelleğinin boyutunu ayarlar.</p> <p>Notlar:</p> <ul style="list-style-type: none"> Varsayılan fabrika ayarı Otomatik'tir. Devre Dışı, iş arabelleklemeyi kapatır. Arabelleğe alınmış tüm işler normal işleme başlamadan önce basılır. Seri arabellek boyutu ayarı 1 KB büyüklüğünde adımlarla artırılabilir. İzin verilen maksimum boyut yazıcıdaki bellek miktarına, diğer bağlantı arabelleklerinin boyutuna ve Kaynak Kaydet'in Açık veya Kapalı olup olmamasına bağlıdır. Seri Arabelleği maksimum boyut aralığını artırmak için, paralel, seri ve ağ arabelleklerini devreden çıkarın veya küçültün. Bu ayarın yazıcı kontrol panelinden değiştirilmesi ve ardından menülerden çıkılması yazıcının yeniden başlamasına neden olur. Menü seçimi güncellenir.
İş Arabellekleme Kapalı Açık Otomatik	<p>Yazdırma işlerini yazdırmadan önce geçici olarak yazıcının sabit diskinde saklar.</p> <p>Notlar:</p> <ul style="list-style-type: none"> Varsayılan fabrika ayarı Kapalı'dır. Yazıcı yazıcının sabit diskinde yazdırma işlerini arabelleklemez. Açık, yazdırma işlerini yazıcının sabit diskinde arabellekler. Otomatik, yazdırma işlerini yalnızca yazıcı başka bir giriş bağlantı noktasından gelen verileri işliyorsa arabellekler. Bu ayarın yazıcı kontrol panelinden değiştirilmesi ve ardından menülerden çıkılması yazıcının yeniden başlamasına neden olur. Menü seçimi güncellenir.
Protokol DTR DTR/DSR XON/XOFF XON/XOFF/DTR XONXOFF/DTRDSR	<p>Seri bağlantı noktası için donanım ve yazılım el sıkışma ayarlarını seçer.</p> <p>Notlar:</p> <ul style="list-style-type: none"> DTR varsayılan fabrika ayarıdır. DTR/DSR bir donanım el sıkışma ayarıdır. XON/XOFF bir yazılım el sıkışma ayarıdır. XON/XOFF/DTR ve XON/XOFF/DTR/DSR kombine donanım ve yazılım el sıkışma ayarlarıdır.
Kalıcı XON Açık Kapalı	<p>Yazıcının bilgisayarla haberleşmeye açık olup olmadığını belirler.</p> <p>Notlar:</p> <ul style="list-style-type: none"> Varsayılan fabrika ayarı Kapalı'dır. Bu menü, Seri İletişim Kuralı XON/XOFF olarak ayarlanmışsa yalnızca seri bağlantı noktası için geçerlidir.

Öge	Yapılacak İşlem
Baud 1200 2400 4800 9600 19200 38400 57600 115200 138200 172800 230400 345600	Seri bağlantı noktası aracılığıyla verilerin alınabileceği hızı belirtir. Notlar: <ul style="list-style-type: none"> • 9600 varsayılan fabrika ayarıdır. • 138200, 172800, 230400 ve 345600 baud hızları yalnızca Standart Seri menüsünde görüntülenir. Bu ayarlar Seri Seçeneği 1, Seri Seçeneği 2 veya Seri Seçeneği 3 menülerinde gösterilmez.
Veri Bitleri 7 8	Her aktarım çerçevesine gönderilen veri bitlerinin sayısını belirtir. Not: 8 varsayılan fabrika ayarıdır.
Eşlik Çift Tek Yok Yoksay	Seri giriş ve çıkış veri çerçevelerinin eşliğini belirtir. Not: Varsayılan fabrika ayarı Yok'tur.
DSR Yetkisi Açık Kapalı	Yazıcının DSR Sinyalini kullanıp kullanmayacağını belirler. Notlar: <ul style="list-style-type: none"> • Varsayılan fabrika ayarı Kapalı'dır. • DSR çoğu seri kabloları tarafından kullanılan bir el sıkışma sinyalidir. Seri bağlantı noktası bilgisayar tarafından gönderilen verileri seri kablodaki elektriksel gürültüden ayırmak için DSR kullanır. Elektriksel gürültü ayrı karakterlerin yazdırılmasına neden olabilir. Ayrı karakterlerin yazdırılmasını önlemek için Açık olarak ayarlayın.

SMTP Ayarları menüsü

Bunu kullanın	Bunun için
Birincil SMTP Ağ Geçidi	SMTP sunucusu ağ geçidi ve bağlantı noktası bilgilerini belirtir.
Birincil SMTP Ağ Geçidi Bağlantı Noktası	Not: Varsayılan SMTP ağ geçidi bağlantı noktası 25'tir.
İkincil SMTP Ağ Geçidi	
İkincil SMTP Ağ Geçidi Noktası	
SMTP Zaman Aşımı 5-30	Sunucu bir e-postayı gönderme denemelerini sona erdirmeden önce geçecek saniye cinsinden süreyi belirtir. Not: Varsayılan fabrika ayarı 30 saniyedir.
Yanıt Adresi	Yazıcı tarafından gönderilen e-postadaki en fazla 128 karakterden oluşan yanıt adresini belirtir.

Bunu kullanın	Bunun için
SSL Kullan Devre dışı Görüşme Gerekli	Yazıcıyı, SMTP sunucusuna bağlanırken yüksek güvenlik için SSL kullanacak şekilde ayarlar. Notlar: <ul style="list-style-type: none"> Varsayılan ayar Devredışı'dır (Disabled). Görüş ayarı kullanıldığında, SMTP sunucusu, SSL'nin kullanılıp kullanılmayacağını belirler.
SMTP Sunucusu Kimlik Doğrulama Kimlik doğrulama gerekmiyor Login/Plain (DÜZ) CRAM-MD5 Digest-MD5 NTLM Kerberos 5	E-postaya tarama ayrıcalıkları için gerekli kullanıcı kimlik doğrulaması türünü belirtin. Not: Varsayılan fabrika ayarı, "Kimlik doğrulama gerekmiyor"dur.
Aygıt-Tarafından Gönderilen E-posta Hiçbiri Aygıt SMTP Kmlk Bilg. Kullan	SMTP sunucusuyla iletişim kurulurken hangi kimlik bilgilerinin kullanılacağını belirtir. Bazı SMTP sunucularının e-posta göndermek için kimlik bilgileri gerekir. Notlar: <ul style="list-style-type: none"> Aygıt-Tarafından Gönderilen E-posta ve Kullanıcı-Tarafından Gönderilen E-posta için varsayılan fabrika ayarı Hiçbiri'dir. Aygıtın SMTP Kimlik Bilgilerini Kullan seçili durumdayken SMTP sunucusunda oturum açmak için Aygıt Kullanıcı Kimliği ve Aygıt Parolası kullanılır.
Kullanıcı Tarafından Gönderilen E-posta* Hiçbiri Aygıt SMTP Kmlk Bilg. Kullan Otrm Kulncı Kml ve Prl Kulln Otrm E-psta adresi ve Parolası Kulln Kullanıcıya Sor	
Aygıt Kullanıcı Kimliği	
Aygıt Parolası	
Kerberos 5 Alanı	
NTLM Etki Alanı	

Güvenlik menüsü

Güvenlik Ayarlarını Düzenle menüsü

Bunu kullanın	Bunun için
Yedek Parolayı Düzenle Yedek Parolayı Kullan <ul style="list-style-type: none"> • Kapalı • Açık Parola	Yedekleme parolası oluşturur. Notlar: <ul style="list-style-type: none"> • “Yedek Parolayı Kullan” için varsayılan fabrika ayarı Kapalı'dır. • Bu menü öğesi yalnızca bir yedekleme parolası varsa görüntülenir.
Bina Bloklarını Düzenle İç Hesaplar NTLM Basit Kerberos Kurulumu Kerberos Ayarları Active Directory LDAP LDAP+GSSAPI Parola PIN	İç Hesaplar, NTLM, Basit Kerberos Kurulumu, Kerberos Kurulumu, Active Directory, LDAP, Parola ve PIN ayarlarını düzenler.
Güvenlik Şablonlarını düzenle [mevcut şablonlar listesi]	Bir güvenlik şablonu ekler veya düzenler.
Erişim Denetimlerini düzenle Yönetici Menüleri Fonksiyon Erişimi Yönetim Çözümler Aygıttaki işleri iptal et	Yazıcı menülerine, bellenim güncellemelerine, tutulan işlere ve diğer erişim noktalarına erişimi denetler.

Çeşitli Güvenlik Ayarları menüsü

Bunu kullanın	Bunun için
Oturum Açma Sınırlamaları Oturum açılmama sayısı Açılmama zaman çerçevesi Kilitlenme süresi Panel Oturum Açma Zamanaşımı Uzaktan Oturum Açma Zamanaşımı	Yazıcı kontrol panelinden başarısız oturum açma deneme sayısını ve zaman çerçevesini, tüm kullanıcıların bağlantısı kesilip kilitlenmeden önce sınırlar. <p>Notlar:</p> <ul style="list-style-type: none"> • "Oturum açılma sayısı" kullanıcılar dışarı atılmadan önceki başarısız oturum açma deneme sayısıdır. Varsayılan fabrika ayarı, Ayar aralığı 1–10 denemedir. • "Açılmama zaman çerçevesi" kullanıcılar dışarı atılmadan önce başarısız oturum açma girişimlerinin yapılabileceği zaman çerçevesidir. Ayar aralığı 1–60 dakikadır. Varsayılan fabrika ayarı 5 dakikadır. • "Kilitlenme süresi" kullanıcıların oturum açma başarısızlık limitini aştıktan sonra ne kadar süre dışarıda bırakıldıklarını belirtir. Ayar aralığı 1–60 dakikadır. Varsayılan fabrika ayarı 5 dakikadır. 1 yazıcının bir kilitlenme süresi olmadığını belirtir. • "Panel Oturum Açma Zamanaşımı" kullanıcı otomatik olarak oturumdan çıkmadan önce yazıcının Ana ekranda ne kadar süre işlem yapmadan kaldığını belirtir. Ayar aralığı 1–900 saniyedir. Varsayılan fabrika ayarı 30 saniyedir. • "Uzaktan Oturum Açma Zaman Aşımı" uzak arabirimin kullanıcının oturumunu otomatik olarak kapatmadan önce ne kadar boşta kalacağını belirtir. Ayar aralığı 1–120 saniyedir. Varsayılan fabrika ayarı 10 dakikadır.
Güvenlik Sıfırlama Anahtarı Erişim denetimleri="Güvenlik Yok" Etkisiz Fabrika güvenlik varsayılanlarını sıfırla	Güvenlik ayarlarının değerini değiştirir. <p>Notlar:</p> <ul style="list-style-type: none"> • Erişim denetimleri="Güvenlik Yok" kullanıcının tanımladığı tüm güvenlik bilgilerini korur. Varsayılan fabrika ayarı "Güvenlik Yok"tur. • "Etkisiz", sıfırlamanın aygıtın güvenlik yapılandırmasında bir etkisinin olmadığı anlamına gelir. • "Fabrika güvenlik varsayılanlarını sıfırla" kullanıcının tanımladığı tüm güvenlik bilgilerini siler ve hem panel hem de Yerleşik Web Sunucusunun Çeşitli Güvenlik Ayarları bölümündeki fabrika varsayılan değerini her ayara atar.
LDAP Sertifika Doğrulaması İste Dene İzin Ver Hiçbir zaman	Kullanıcının bir sunucu sertifikası istemesine izin verir. <p>Notlar:</p> <ul style="list-style-type: none"> • "İste" bir sunucu sertifikasının istendiği anlamına gelir. Kötü bir sertifika sağlanırsa veya hiç sertifika sağlanmazsa oturum hemen sonlandırılır. Varsayılan fabrika ayarı "İste"dir. • "Dene" bir sunucu sertifikasının istendiği anlamına gelir. Hiç sertifika sağlanmazsa oturum normal ilerler. Kötü bir sertifika sağlanırsa oturum hemen sonlandırılır. • "İzin Ver" bir sunucu sertifikasının istendiği anlamına gelir. Hiç sertifika sağlanmazsa oturum normal ilerler. Kötü bir sertifika sağlanırsa yoksayılır ve oturum normal ilerler. • "Asla" hiç sunucu sertifikasının istenmediği anlamına gelir.
Minimum PIN Uzunluğu 1–16	PIN'in dijital uzunluğunu sınırlar. <p>Not: 4, varsayılan fabrika ayarıdır.</p>

Gizli Yazdırma menüsü

Bunu kullanın	Bunun için
Maks Geçersiz PIN Kapalı 2-10	Geçersiz PIN'in giriş sayısında bir sınırlandırma belirleyin. Notlar: <ul style="list-style-type: none"> Bu menü ögesi yalnızca formatlanmış, çalışır durumda bir yazıcı sabit diski takıldığında görüntülenir. Bu sınıra ulaşıldığında, ilgili kullanıcı adı ve PIN'in yazdırma işleri silinir.
Gizli İş Bitimi Kapalı 1 saat 4 saat 24 saat 1 hafta	Yazıcının gizli yazdırma işlerini ne kadar süreyle saklayacağını belirten bir sınırlandırma belirleyin. Notlar: <ul style="list-style-type: none"> Yazıcı belleğinde veya yazıcı sabit diskinde gizli yazdırma işleri bulunurken "Gizli İş Bitimi" ayarı değiştirilirse, bu yazdırma işlerinin zamanaşımı süresi yeni varsayılan değere değiştirilmez. Yazıcı kapatılırsa, yazıcı belleğinde bekletilen tüm gizli işler silinir.
İş Bitimini Tekrarla Kapalı 1 saat 4 saat 24 saat 1 hafta	Yazıcının yazdırma işlerini ne kadar süreyle saklayacağını belirten bir sınırlandırma belirleyin.
İş Bitimini Doğrula Kapalı 1 saat 4 saat 24 saat 1 hafta	Yazıcının doğrulama gerektiren yazdırma işlerini ne kadar saklayacağını belirten bir sınırlandırma belirleyin.
İş Bitimini Ayır Kapalı 1 saat 4 saat 24 saat 1 hafta	Yazıcının yazdırma işlerini daha sonra ne kadar saklayacağını belirten bir sınırlandırma belirleyin.
Not: Varsayılan fabrika ayarı Kapalı'dır (Off).	

Geçici Veri Dosyaları menüsünü sil

Geçici Veri Dosyalarını Silme, *yalnızca* yazıcı sabit diskindeki *o anda* dosya sistemi tarafından kullanılmayan yazdırma işi verilerini siler. Yazıcı sabit diskindeki, indirilmiş yazı tipleri, makrolar veya bekletilen işler gibi tüm kalıcı veriler korunur.

Not: Bu menü yalnızca formatlanmış, çalışır durumda bir yazıcı sabit diski takıldığında kullanılabilir.

Bunu kullanın	Bunun için
Silme Modu Otomatik	Geçici veri dosyalarını silme modunu belirtin.

Bunu kullanın	Bunun için
Otomatik Yöntem Tek geçiş Birden çok geçiş	Önceki yazdırma işi tarafından kullanılan tüm disk alanını işaretler. Bu yöntem silinmeden dosya sisteminin bu alanı yeniden kullanılmasına izin vermez. Notlar: <ul style="list-style-type: none"> Varsayılan fabrika ayarı "Tek geçiş"tir. Yalnızca otomatik silme seçeneği, kullanıcıların uzun süre yazıcıyı kapatmak zorunda kalmadan geçici veri dosyalarını silmesini sağlar. Çok gizli bilgiler <i>yalnızca</i> Birden çok geçiş yöntemi kullanılarak silinmelidir.

Güvenlik Denetim Günlüğü menüsü

Bunu kullanın	Bunun için
Günlüğü Gönder	Yetkili bir kullanıcının denetim günlüğünü göndermesine olanak verir. Notlar: <ul style="list-style-type: none"> Denetim günlüğünü yazıcı kontrol panelinden göndermek için, yazıcıya bir flaş sürücü takılmalıdır. Denetim günlüğü, Yerleşik Web Sunucusundan yüklenerek bir bilgisayara kaydedilebilir.
Günlüğü Sil Evet Hayır	Denetim günlüklerinin silinip silinmeyeceğini belirler. Not: Varsayılan fabrika ayarı Evet'tir.
Günlüğü Yapılandır Denetimi Etkinleştir Evet Hayır Uzak SisGünlüğünü Etkinleştir Hayır Evet Uzak SisGünlüğü Tesisi 0-23 Günlüklenecek olayların ciddiyeti 0-7	Denetim günlüklerinin oluşturulup oluşturulmayacağını ve nasıl oluşturulacağını belirtir. Notlar: <ul style="list-style-type: none"> Denetimi etkinleştir ayarı olayların güvenli denetim günlüğüne mi yoksa uzak sistem günlüğüne mi kaydedileceğini belirtir. Varsayılan fabrika ayarı Hayır'dır. Uz. Sis. Gnlğ. Etkinleştir ayarı günlüklerin uzak bir sunucuya gönderilip gönderilmeyeceğini belirler. Varsayılan fabrika ayarı Hayır'dır. Uz. Sis. Gnlğ. Aracı günlükleri uzak sistem günlüğü bilgisayarına göndermeden önce kullanılacak değeri belirler. Varsayılan fabrika ayarı 4'tür. Güvenlik denetim günlüğü etkinleştirilirse, her olayın ciddiyet değeri kaydedilir. Varsayılan fabrika ayarı 4'tür.

Tarih/Saat Ayarları menüsü

Bunu kullanın	Bunun için
Geçerli Tarih ve Saat	Yazıcının geçerli tarih ve saat ayarlarını görüntüler.
Tarih ve Saati Manuel Ayarla	Tarih ve saat girişi yapılır. Not: Tarih/Saat, YYYY-AA-GG SS:DD:SS biçiminde ayarlanır.
Saat Dilimi	Saat dilimini seçmek için kullanılır. Not: Varsayılan fabrika ayarı GMT'dir.

Bunu kullanın	Bunun için
DST'ye Otomatik Olarak Dikkat Et Açık Kapalı	Yazıcıyı, yazıcının Saat Dilimi ayarıyla ilişkilendirilmiş uygun gün ışığı tasarrufu (DST) başlangıç ve bitiş saatlerini kullanacak şekilde ayarlar. Not: Varsayılan fabrika ayarı Açık olup, bu ayar, Zaman Dilimi ayarıyla ilişkilendirilmiş Gün Işığı Tasarrufu seçeneğini kullanır.
Özel Saat Dilimi Ayarı DST Başlangıç Haftası DST Başlangıç Günü DST Başlangıç Ayı DST Başlangıç Saati DST Bitiş Haftası DST Bitiş Günü DST Bitiş Ayı DST Bitiş Saati DST Ofseti	Kullanıcının saat dilimini ayarlamasını sağlar.
NTP'yi Etkinleştir Açık Kapalı	Ağ üzerindeki aygıtların saatlerini senkronize eden Ağ Zaman Protokolü'nü etkinleştirir. Not: Varsayılan fabrika ayarı Açık'tır (On).
NTP Sunucusu	NTP sunucu adresini görüntüler.
Kimlik Denetimini Etkinleştir Açık Kapalı	Kimlik doğrulama ayarını Açık veya Kapalı şeklinde değiştirir. Not: Varsayılan fabrika ayarı Kapalı'dır (Off).

Ayarlar menüsü

Genel Ayarlar menüsü

Bunu kullanın	Bunun için
Ekran Dili İngilizce Français Deutsch Italiano Espanol Dansk Norsk Nederlands İsveççe Portekizce Suomi Rusça Polski Yunanca Magyar Türkçe Cesky Basitleştirilmiş Çince Geleneksel Çince Korece Japonca	Yazıcının ekranında görüntülenen metnin dilini ayarlar. Not: Tüm yazıcılarda tüm diller kullanılamaz ve bu dillerin görünmesi için özel donanım yüklemeniz gerekebilir.
Eko Modu Kapalı Enerji Enerji/Kağıt Kağıt	Enerji, kağıt veya özel ortam kullanımını en aza indirir. Notlar: <ul style="list-style-type: none"> Varsayılan fabrika ayarı Kapalı'dır. Bu ayar yazıcıyı varsayılan fabrika ayarlarına geri döndürür. Enerji, yazıcının kullandığı gücü en aza indirir. Performans etkilenebilir fakat yazdırma kalitesi etkilenmez. Enerji/Kağıt, güç ve kağıt özel ortam kullanımını en aza indirir. Bir yazdırma işi için gerekli kağıt ve özel ortam miktarını en aza indirir. Performans etkilenebilir fakat yazdırma kalitesi etkilenmez.
ADF Yüklendi Uyarısı Etkin Devre dışı	ADF'nin, kağıt yerleştirildiğinde bip sesi çıkarıp çıkarmayacağını belirtir. Not: Varsayılan fabrika ayarı Etkin'dir.
ADF Besleme Sensörü Açık Kapalı	ADF tek seferde birden fazla kağıt aldığı anda bunu algılar. Not: Varsayılan fabrika ayarı Açık'tır.

Bunu kullanın	Bunun için
Sessiz Modu Kapalı Açık	Yazıcının ürettiği gürültü miktarını azaltır. Notlar: <ul style="list-style-type: none"> Varsayılan fabrika ayarı Kapalı'dır. Bu ayar yazıcınızın performans özelliklerini destekler. Açık ayarı yazıcıyı olabildiğince az gürültü çıkaracak şekilde yapılandırır. Bu ayar, metin ve çizgi grafikler yazdırmak için en uygun ayardır. Bol renkli belgeleri en iyi yazdırmak için Sessiz Modu'nu Kapalı olarak ayarlayın. Yazdırma sürücüsünden Fotoğraf seçeneğinin seçilmesi Sessiz Modu'nu devreden çıkarabilir ve daha iyi yazdırma kalitesi ve tam hızla yazdırma sağlar.
İlk Kurulumu çalıştır Evet Hayır	Yazıcıyı, kurulum sihirbazını çalıştıracak şekilde ayarlar. Not: Varsayılan ayar Evet'tir. Kurulum sihirbazı tamamlandıktan sonra varsayılan ayar Hayır olur.
Klavye Klavye Türü İngilizce Français Français Canadien Deutsch Italiano Espanol Yunanca Dansk Norsk Nederlands İsveççe Suomi Portekizce Rusça Polski İsviçre Almancası İsviçre Fransızcası Korece Magyar Türkçe Cesky Basitleştirilmiş Çince Geleneksel Çince Japonca Özel Tuş [x]	Yazıcı klavyesinin dilini ve özel tuş bilgilerini belirtir. Ek sekmeler klavyeden aksan işaretlerine ve sembollere erişim sağlar.

Bunu kullanın	Bunun için
Kağıt Boyutları ABD Metrik	Varsayılan kağıt ölçüsünü belirtir. Notlar: <ul style="list-style-type: none"> Varsayılan fabrika ayarı US'dir. İlk ayar ilk kurulum sihirbazında ülke veya bölge seçimi tarafından belirlenir. Bu ayarın değiştirilmesi Kağıt Boyutu/Türü menüsündeki her giriş kaynağının varsayılan ayarını da değiştirir.
PC'ye Tarama Port Aralığı [bağlantı noktası aralığı]	Güvenlik duvarını engelleyen bir bağlantı noktasının arkasındaki yazıcılar için geçerli bağlantı noktası aralığını belirtir. Not: 9751:12000'dir.
Görüntülenen Bilgiler Sol taraf Sağ taraf Özel Metin [x]	Ana ekranın üst sol ve sağ köşelerinde ne gösterileceğini belirtir. Sol taraf ve Sağ taraf menüleri için, aşağıdaki seçenekler arasından seçim yapın: Yok IP Adresi Ana makine adı Kişi Adı Konum Tarih/Saat mDNS/DDNS Hizmet Adı Sıfır Yapılandırma Adı Özel Metin [x] Model Adı Notlar: <ul style="list-style-type: none"> IP Adresi Sol taraf için varsayılan fabrika ayarıdır. Tarih/Saat Sağ taraf için varsayılan fabrika ayarıdır.
Gösterilen Bilgiler (devam) Siyah Toner	Siyah Toner için görüntülenen bilgileri özelleştirir. Aşağıdaki ayarlar arasından seçiminizi yapın: Görüntülenme zamanı Gösterme Ekran Gösterilecek mesaj Varsayılan Alternatif Varsayılan [metin girişi] Alternatif [metin girişi] Notlar: <ul style="list-style-type: none"> Ne Zaman Gösterilecek için fabrika varsayılan ayarı Gösterme'dir. Gösterilecek mesaj için varsayılan ayar Varsayılan'dır.

Bunu kullanın	Bunun için
Gösterilen Bilgiler (devam) Atık Toner Şişesi Kağıt Sıkışması Kağıt Yükle Servis Hataları	Atık Toner Şişesi, Kağıt Sıkışması, Kağıt Yükleme ve Servis Hataları için görüntülenen bilgileri özelleştirin. Aşağıdaki ayarlar arasından seçiminizi yapın: Ekran Evet Hayır Gösterilecek mesaj Varsayılan Alternatif Varsayılan [metin girişi] Alternatif [metin girişi] Notlar: <ul style="list-style-type: none"> Görüntü için varsayılan fabrika ayarı Hayır'dır. Gösterilecek mesaj için varsayılan ayar Varsayılan'dır.
Ana ekranın özelleştirilmesi Dil Değiştir Kopyala Kısayolları Kopyala Faks Faks Kısayolları E-posta E-posta Kısayolları FTP FTP Kısayolları Bekletilen İşleri Ara Bekletilen İşler USB Sürücüsü Profiller ve Çözümler Yer İmleri Kullanıcıya göre işler Formlar ve Sık Kullanılanlar	Ana ekranda görünen simgeleri değiştirir. Her simge için aşağıdaki seçenekler arasından seçim yapın: Ekran Gösterme Notlar: <ul style="list-style-type: none"> Kopya, Faks, E-posta, FTP, Bekletilen İşleri Ara, Bekletilen İşler, USB Sürücü ve Formlar ve Sık Kullanılanlar için varsayılan fabrika ayarı Göster'dir. Dili Değiştir, Kopyalama Kısayolları, Faks Kısayolları, E-posta Kısayolları, FTP Kısayolları, Profiller ve Çözümler, Yer İmleri ve Kullanıcıya göre işler için varsayılan fabrika ayarı Gösterme'dir.
Tarih Formatı AA-GG-YYYY GG-AA-YYYY YYYY-AA-GG	Yazıcının tarih formatını belirler. Notlar: <ul style="list-style-type: none"> AA-GG-YYYY, ABD'de varsayılan fabrika ayarıdır. GG-AA-YYYY uluslararası varsayılan fabrika ayarıdır.
Saat Formatı 12 saat Ö.Ö./Ö.S. 24 saat	Yazıcının saat formatını belirler. Not: 12 saat Ö.Ö./Ö.S. varsayılan fabrika ayarıdır.
Ekran Parlaklığı 20–100	Kontrol paneli ekranının parlaklığını belirtir. Not: Varsayılan fabrika ayarı 100'dür.

Bunu kullanın	Bunun için
Tek Sayfa Kopyala Kapalı Açık	Tarayıcı camından bir kerede tek sayfa kopyalamayı ayarlar. Not: Varsayılan fabrika ayarı Kapalı'dır.
Çıkış Aydınlatması Normal/Hazırda Bekleme Modu Kapalı Soluk Parlak	Standart seleden gelen ışık miktarını ayarlar. Notlar: <ul style="list-style-type: none"> Eko-Modu Enerji veya Enerji/Kağıt olarak ayarlandığında Loş seçeneği varsayılan fabrika ayarıdır. Eko-Modu Kapalı veya Kağıt olarak ayarlandığında Parlak seçeneği varsayılan fabrika ayarıdır.
Hata Işığı Açık Kapalı	Yazıcı hatalarla karşılaştığında göstergenin yanıp söneceğini belirler. Not: Varsayılan fabrika ayarı Açık'tır.
Sesli Geri Bildirim Geri Bildirim Düğmesi Açık Kapalı Ses Düzeyi 1–10	Düğmelerin ses düzeyini ayarlar. Notlar: <ul style="list-style-type: none"> Geri Bildirim Düğmesi için varsayılan ayar Açık'tır. Ses Seviyesi için varsayılan fabrika ayarı 5'tir.
Dokunmatik Ekran Geri Bildirimi Açık Kapalı	Dokunmatik ekrandan duyarlılık geri beslemesi sağlar. Not: Varsayılan fabrika ayarı Açık'tır.
Yer İmlerini Göster Evet Hayır	Bekletilen İşler alanında yer imlerinin gösterilip gösterilmeyeceğini belirtir. Not: Varsayılan fabrika ayarı Evet'tir.
Artalan Kaldırmaya İzin Ver Açık Kapalı	Görüntü arka planının kopyalama, faks, e-posta, FTP veya USB'ye tarama işlerinde kaldırılmasına izin verilip verilemeyeceğini belirtir. Not: Varsayılan fabrika ayarı Açık'tır. Görüntünün arka planı kaldırılır.
Özel İş Taramalarına İzin Ver Açık Kapalı	Birden fazla işi bir dosyaya tarar. Not: Varsayılan fabrika ayarı Açık'tır. Açık seçiliyse, Özel İş Taramalarına İzin Ver ayarı belirli işler için etkinleştirilebilir.
Tarayıcı Sıkışma Giderme İş seviyesi Sayfa seviyesi	ADF'de bir kağıt sıkışması gerçekleştiğinde taranan bir işin nasıl yeniden yükleneceğini belirtir. Notlar: <ul style="list-style-type: none"> İş seviyesi varsayılan fabrika ayarıdır. Bu ayarın seçilmesi durumunda herhangi bir sayfa sıkışırsa işin tamamının yeniden taranması gerekir. Sayfa seviyesi seçildiği takdirde, sıkışan sayfadan ilerisini yeniden tarayın.
Web Sayfası Yenileme Hızı 30–300	Yerleşik Web Sunucusunun yenilenme süresini saniye cinsinden belirtir. Not: Varsayılan fabrika ayarı 120'dir.
Kişi Adı	Yazıcı için bir irtibat adı belirtin. Not: Kişi adı, Yerleşik Web Sunucusu'nda saklanır.
Konum	Yazıcının konumunu belirtir. Not: Konum bilgisi, Yerleşik Web Sunucusu'nda saklanır.

Bunu kullanın	Bunun için
Alarmlar Alarm Denetimi Kartuş Alarmı	Yazıcıya kullanıcı müdahalesi gerektiğinde çalacak bir alarm ayarlayın. Her alarm türü için aşağıdaki seçeneklerden seçim yapın: Kapalı Tek Sürekli Notlar: <ul style="list-style-type: none"> Alarm Denetiminin varsayılan fabrika ayarı Tek'tir. Üç hızlı bip sesi duyulur. Kartuş Alarmı için varsayılan fabrika ayarı Kapalı'dır. Bu, alarm çalmayacağı anlamına gelir. Sürekli ayarında ise her 10 saniyede bir üç bip sesi duyulur.
Zaman Aşırımları Standby Modu Devre dışı 1–240	Yazıcının düşük güç durumuna geçmeden önce dakika cinsinden hareketsiz kalma süresini belirtir. Not: Varsayılan fabrika ayarı 15'tir.
Zaman Aşırımları Uyku Modu Devre dışı 1–120	Yazıcının bir iş yazdırıldıktan sonra düşük güç düzeyine geçmeden önce beklediği süreyi dakika cinsinden ayarlar. Notlar: <ul style="list-style-type: none"> Varsayılan fabrika ayarı 20'dir. Düşük ayarlar daha fazla enerji tasarrufu sağlar, ama ısınma süresi uzar. Yazıcı oda aydınlatması ile aynı elektrik devresini paylaşıyorsa veya odada ışıkların titrediğini fark ettiğiniz takdirde en düşük ayarı seçin. Yazıcı sürekli kullanılıyorsa daha yüksek bir ayar seçin. Çoğu durumda, bu yazıcının en kısa ısınma süresiyle yazdırmaya hazır hale gelmesini sağlar.
Zaman Aşırımları Hazırda Bekleme Zaman Aşımı Devre dışı 1 saat 2 saat 3 saat 6 saat 1 gün 2 gün 3 gün 1 hafta 2 hafta 1 ay	Yazıcı Hazırda Bekleme moduna girmeden önce geçen süreyi belirtir. Not: Varsayılan fabrika ayarı 3 gündür.
Zaman Aşırımları Bağlantıda Hazırda Bekleme Zaman Aşımı Hazırda Bekleme Hazırda Bekletme	Etkin bir Ethernet bağlantısı olduğunda bile yazıcıyı Hazırda Bekleme moduna ayarlar. Not: Varsayılan fabrika ayarı Hazırda Bekleme'dir.
Zaman Aşırımları Ekran Zaman Aşımı 15–300	Yazıcının, Hazır durumuna dönmeden önce beklediği süreyi saniye cinsinden ayarlar. Not: Varsayılan fabrika ayarı 30'dir.

Bunu kullanın	Bunun için
Zaman Aşımaları Ekran Zaman Aşımını Uzat Açık Kapalı	Ekran zaman aşımı zamanlayıcısının süresi bittiğinde, yazıcıyı ana ekrana geri dönmekten belirtilen işi yazdırmaya devam edecek şekilde ayarlar. Not: Varsayılan fabrika ayarı Kapalı'dır.
Zaman Aşımaları Yazdırma Zaman Aşımı Devre dışı 1–255	Yazıcının yazdırma işinin kalanını iptal etmeden önce bir iş sonu mesajı almak için beklediği süreyi saniye cinsinden ayarlar. Notlar: <ul style="list-style-type: none"> Varsayılan fabrika ayarı 90'dir. Zamanlayıcının süresi bittiğinde, hala yazıcıda olan kısmen yazdırılmış sayfalar yazdırılır ve yazıcı herhangi bir yeni işin bekleyip beklemediğini kontrol eder. Yazdırma Zaman Aşımı yalnızca PCL öykünmesi kullanılırken kullanılabilir. Bu ayarın PostScript öyküneli yazdırma işlerinin üzerinde hiçbir etkisi yoktur.
Zaman Aşımaları Bekleme Zaman Aşımı Devre dışı 15–65535	Yazıcının bir işi iptal etmeden önce ek veri bekleme süresini saniye cinsinden ayarlar. Notlar: <ul style="list-style-type: none"> Varsayılan fabrika ayarı 40'dir. Yazdırma Zaman Aşımı yalnızca yazıcı PostScript öykünmesi kullanıyorsa kullanılabilir. Bu ayarın PCL öyküneli yazdırma işlerinin üzerinde hiçbir etkisi yoktur.
Zaman Aşımaları İş Bekletme Zaman Aşımı 5–255	Yazıcının, olmayan kaynaklar gerektiren işleri beklemeye almadan ve yazdırma kuyruğundaki diğer işleri yazdırmadan önce kullanıcı müdahalesi için bekleyeceği süreyi ayarlar. Notlar: <ul style="list-style-type: none"> Varsayılan fabrika ayarı 30'dir. Bu menü öğesi yalnızca biçimlendirilmiş, çalışır durumda bir yazıcı sabit diski takıldığında görüntülenir.
Hata Giderme Otomatik Yeniden Başlatma Boştaiken yeniden başlat Daima yeniden başlat Asla yeniden başlatma	Yazıcıyı, bir hatayla karşılaşıldığında yeniden başlatılacak şekilde ayarlar. Not: Varsayılan fabrika ayarı Daima yeniden başlat'tır.
Hata Giderme Maks. Oto. Yeniden Başlatma 1–20	Yazıcının gerçekleştirebileceği otomatik yeniden başlatma sayısını belirler. Not: Varsayılan fabrika ayarı 2'dir.
Baskı Kurtarma Oto Devam Devre dışı 5–255	Yazıcının, belirtilen süre içinde çözülmediği takdirde belirli çevrimdışı durumlardan otomatik olarak devam etmesini sağlar. Not: Varsayılan ayar Devre Dışı'dır.

Bunu kullanın	Bunun için
Baskı Kurtarma Sıkışma Giderme Açık Kapalı Otomatik	Yazıcının sıkışan sayfaları yeniden yazdırıp yazdırmayacağını belirtir. Notlar: <ul style="list-style-type: none"> Varsayılan fabrika ayarı Otomatik'tir. Yazıcı sıkışan sayfaları, sayfaları tutmak için gerekli bellek başka yazıcı görevleri için gerekmediği sürece yeniden yazdırır. Açık ayarı yazıcının sıkışan sayfaları yeniden yazdırmasını sağlar. Kapalı ayarı yazıcının sıkışan sayfaları yeniden yazdırmamasını sağlar.
Baskı Kurtarma Sıkışma Yardımı Açık Kapalı	Yazıcıyı, sıkışan kağıt olup olmadığını otomatik olarak kontrol edecek şekilde ayarlar. Not: Varsayılan fabrika ayarı Açık'tır.
Baskı Kurtarma Sayfa Koruması Kapalı Açık	Yazıcının aksi takdirde yazdırılamayabilecek bir sayfayı başarıyla yazdırmasını sağlar. Notlar: <ul style="list-style-type: none"> Varsayılan fabrika ayarı Kapalı'dır. Bu ayar, tüm sayfayı yazdırmak için yeterli bellek olmadığında kısmi bir sayfa yazdırır. Açık, yazıcının tüm sayfayı, sayfanın tamamı yazdırılacak şekilde işlemesi için ayarlar.
Uyku Düğmesine basın Hiçbir Şey Yapma Uyku Hazırda Bekleme	Yazıcının boştayken Uyku düğmesine basıldığında nasıl karşılık vereceğini belirler. Notlar: <ul style="list-style-type: none"> Varsayılan fabrika ayarı Uyku'dur. Uyku veya Bekleme, yazıcının düşük bir güç yapılandırmasında çalışmasını sağlar. Yazıcı Uyku modundaya, ekran kapanır ve Uyku düğmesi sarı renge dönüşür. Yazıcıyı Uyku modundan çıkarmak için ekranda herhangi bir yere dokunun veya kontrol panelindeki bir düğmeye basın. Yazıcı Hazırda Bekleme modundaya, ekran tamamen kapalıdır ve Uyku düğmesi sarı renge dönüşür ve yanıp söner.
Uyku Düğmesine Basın ve Basılı Tutun Hiçbir Şey Yapma Uyku Hazırda Bekleme	Yazıcının boştayken 3 saniye veya daha uzun süre Uyku düğmesine basıldığında nasıl karşılık vereceğini belirler. Notlar: <ul style="list-style-type: none"> Varsayılan fabrika ayarı Hiçbir Şey Yapma'dır. Uyku veya Bekleme, yazıcının düşük bir güç yapılandırmasında çalışmasını sağlar. Yazıcı Uyku modundaya, ekran kapanır ve Uyku düğmesi sarı renge dönüşür. Yazıcıyı Uyku modundan çıkarmak için ekranda herhangi bir yere dokunun veya kontrol panelindeki bir düğmeye basın.

Bunu kullanın	Bunun için
Fabrika Varsayılanları Geri Yükleme Şimdi Geri Yükle	Yazıcı ayarlarını fabrika varsayılan ayarlarına geri yükler. Notlar: <ul style="list-style-type: none"> Varsayılan fabrika ayarı Geri Yükleme'dir. Bu, kullanıcı tanımlı ayarları korur. Şimdi Geri Yükle ayarı, Ağ/Bağlantı Noktaları menü ayarları dışında tüm yazıcı ayarlarını varsayılan ayarlara geri döndürür. RAM belleğinde saklanan tüm indirmeler silinir. Önbellekte veya bir yazıcı sabit diskinde saklanan yüklemeler etkilenmez.

Kopyalama Ayarları menüsü

Öğe	Amaç
İçerik Türü Metin Resim Metin/Fotoğraf Fotoğraf	Özgün belgenin içeriğini belirtir. Not: Varsayılan fabrika ayarı Metin/Fotoğraftır.
İçerik Kaynağı Siyah/Beyaz Lazer Renkli Lazer Mürekkep Püskürtmeli Fotoğraf/Film Magazin Gazete Basın Diğer	Özgün belgenin nasıl üretildiğini belirtir. Not: Fabrika varsayılan ayarı Siyah/Beyaz Lazer'dir.
Çift Yüz (Önlü Arkalı) 1 yüzden 1 yüze 1 yüzden 2 yüze 2 yüzden 1 yüze 2 taraflıdan 2 taraflıya	Özgün belgenin iki taraflı (önlü arkalı) veya tek taraflı olduğunu belirler ve kopyanın iki taraflı mı yoksa tek taraflı mı olacağını belirtir. Notlar: <ul style="list-style-type: none"> 1 taraflıdan 1 taraflıya—Özgün belgenin bir tarafında baskı bulunur ve kopyalanan sayfanın da bir tarafında baskı bulunacaktır. 1 taraflıdan 2 taraflıya—Özgün belgenin bir tarafında baskı bulunurken kopyalanan sayfanın her iki tarafında baskı bulunacaktır. 2 taraflıdan 1 taraflıya—Özgün belgenin her iki tarafında da baskı bulunurken kopyalanan sayfanın yalnızca bir tarafında baskı bulunacaktır. 2 taraflıdan 2 taraflıya—Özgün belgenin iki tarafında baskı bulunur ve kopyalanan sayfanın da iki tarafında baskı bulunacaktır.
Kağıt Tasarrufu Kapalı 2-Yukarı Dikey 2-Yukarı Yatay 4-Yukarı Dikey 4-Yukarı Yatay	İki veya dört sayfalık belgenin bir sayfaya kopyalanmasına izin verir. Not: Varsayılan fabrika ayarı Kapalı'dır (Off).

Öge	Amaç
Sayfa Kenarlıklarını Yazdır Açık Kapalı	Bir kenarlık basılıp basılmayacağını belirtir. Not: Varsayılan fabrika ayarı Kapalı'dır (Off).
Harmanla (1,1,1) (2,2,2) (1,2,3) (1,2,3)	Birden fazla kopya yazdırırken bir yazdırma işinin sayfalarını sırayla yığılanmış tutar. Not: "(1,2,3) (1,2,3)" varsayılan fabrika ayarıdır.
Özgün Boyut Letter Legal Executive Folio Statement Oficio (Meksika) Universal Otomatik Boyut Algılama Karma Boyutlar A4 A5 A6 JIS B5 Zor Ortam Letter Zor Ortam A5 Zor Ortam Legal Zor Ortam A4 Özel Tarama Boyutu [x] Kitap Orijinal Kartvizit 3 x 5 inç 4 x 6 inç ID Kart	Özgün belgenizin kağıt boyutunu belirtir. Notlar: <ul style="list-style-type: none"> • ABD fabrika varsayılan ayarı Letter'dır. • A4 uluslararası varsayılan fabrika ayarıdır.
Kaynağa Kopyala Tepsi [x] Otomatik Boyut Eşleştirme Çok Amaçlı Besleyici	Kopya işleri için kağıt kaynağını belirtir. Not: Tepsi 1 varsayılan fabrika ayarıdır.
Saydam Ayırıcıları Açık Kapalı	Asetatların arasına kağıt sayfası yerleştirir. Not: Varsayılan fabrika ayarı Açık'tır (On).
Ayırma Sayfaları Kapalı Kopyalar Arasında İşlerin Arasına Sayfaların Arasına	Sayfalar, kopyalar veya işlerin arasına kağıt sayfası yerleştirir. Not: Varsayılan fabrika ayarı Kapalı'dır (Off).
Ayırma Sayfası Kaynağı Tepsi [x] Çok Amaçlı Besleyici	Ayırma sayfaları için kağıt kaynağını belirler. Not: Tepsi 1 varsayılan fabrika ayarıdır.

Öge	Amaç
Koyuluk 1-9	Kopya işi için koyuluk düzeyini belirtir. Not: Varsayılan fabrika ayarı 5'tir.
Kopya Sayısı 1-999	Kopya işi için kopya sayısını belirtir. Not: Varsayılan fabrika ayarı 1'dir.
Üstbilgi/Altbilgi [Konum] Kapalı Tarih/Saat Sayfa numarası Özel metin Yazdır Tüm sayfalar Yalnızca ilk sayfa İlk sayfa dışında hepsi Özel metin	Üstbilgi veya altbilgi bilgilerini ve sayfadaki konumunu belirtir. Konum için aşağıdaki seçeneklerden seçim yapın: <ul style="list-style-type: none"> • Sol üste • Üst orta • Sağ üste • Sol alta • Alt orta • Sağ alta Notlar: <ul style="list-style-type: none"> • Konum için varsayılan fabrika ayarı Kapalı'dır. • "Yazdır" için varsayılan fabrika ayarı "Tüm sayfalar"dır.
Kaplama Gizli Kopyala Taslak Acil Özel Kapalı	Kopya işinin her sayfasına yazdırılan kaplama metnini belirtir. Not: Varsayılan fabrika ayarı Kapalı'dır (Off).
Özel Kaplama	Özel kaplama metnini belirtir. Not: Maksimum 64 karaktere izin verilir.
Öncelikli kopyalara izin ver Açık Kapalı	Bir sayfa veya belgenin kopyalanması için yazdırma işinin kesilmesine izin verir. Not: Varsayılan fabrika ayarı Açık'tır (On).
Özel İş tarama Açık Kapalı	Karma kağıt boyutlarını içeren bir belgeyi tek bir kopya işine kopyalar. Notlar: <ul style="list-style-type: none"> • Varsayılan fabrika ayarı Kapalı'dır (Off). • Bu menü yalnızca çalışır durumda bir yazıcı sabit diski takıldığında kullanılabilir.
'Kısayol Olarak Kaydet'e İzin Ver Açık Kapalı	Özel kopya ayarlarını kısayol olarak kaydeder. Not: Varsayılan fabrika ayarı Açık'tır (On).
Arka Plan Kaldırma -4 ila 4	Bir kopyada görülebilecek arka plan miktarını ayarlar. Not: 0 varsayılan fabrika ayarıdır.
Otomatik Ortala Kapalı Açık	İçeriği sayfada otomatik olarak ortalar. Not: Varsayılan fabrika ayarı Kapalı'dır (Off).

Öge	Amaç
Renk Eksikliği Renk Eksikliği Hiçbiri Kırmızı Yeşil Mavi Varsayılan Kırmızı Eşiği 0–255 Varsayılan Yeşil Eşiği 0–255 Varsayılan Mavi Eşiği 0–255	Tarama sırasında hangi rengin eksik olacağını belirtme ve her renk eşiği için eksiltme ayarını ayarlama. Notlar: <ul style="list-style-type: none"> • Renk Eksikliği için varsayılan fabrika ayarı Hiçbiri'dir. • Her renk eşiği için varsayılan fabrika ayarı 128'dir.
Kontrast 0–5 İçerik için en iyisi	Kopya işi için kullanılan kontrastı belirtir. Not: Varsayılan fabrika ayarı "İçerik için en iyisi"dir.
Ayna Görüntü Kapalı Açık	Özün belgenin ayna görüntüsünü oluşturur. Not: Varsayılan fabrika ayarı Kapalı'dır (Off).
Negatif Resim Kapalı Açık	Özgün belgenin negatif görüntüsünü oluşturur. Not: Varsayılan fabrika ayarı Kapalı'dır (Off).
Gölge Ayrıntısı -4 ila 4	Bir kopyadaki görünür gölge ayrıntısının miktarını ayarlar. Not: 0 varsayılan fabrika ayarıdır.
Kenardan kenara Kapalı Açık	Özgün belgenin kenardan kenara taranmasını sağlar. Not: Varsayılan fabrika ayarı Kapalı'dır (Off).
Netlik 1–5	Bir kopyanın netlik miktarını ayarlar. Not: Varsayılan fabrika ayarı 3'tür.
Örnek Kopya Kapalı Açık	Özgün belgenin örnek kopyasını oluşturur. Not: Varsayılan fabrika ayarı Kapalı'dır (Off).

Faks Ayarları menüsü

Faks Modu (Analog Faks Ayarları) menüsü

Analog Faks Ayarları modu, faks işini telefon hattından gönderir.

Öge	Amaç
Faks Adı	Yazıcıdaki faks adını belirtir.
Faks Numarası	Faksa atanan telefon numarasını belirtir.
Faks Kimliği Faks Adı Faks Numarası	Faksın nasıl tanımlandığını belirtir.

Öge	Amaç
Elle Faksı Etknlştr. Açık Kapalı	Yazıcıyı manuel olarak faks gönderecek şekilde ayarlar, bunun için bir hat ayırıcı ve telefon cihazı gerekir. Notlar: <ul style="list-style-type: none"> Varsayılan fabrika ayarı Kapalı'dır (Off). Gelen bir faks işini yanıtlamak ve bir faks numarasını çevirmek için normal bir telefon kullanın. Manuel Faks işlevine doğrudan gitmek için sayısal tuş takımında # 0 tuşuna basın.
Bellek Kullanımı Tüm alınanlar Çoğunu al Eşit En çok gönderilen Tüm gönderilenler	Kalıcı belleğin faks işlerini gönderme ve alma için ayrılmasını tanımlar. Notlar: <ul style="list-style-type: none"> Varsayılan fabrika ayarı "Eşit"tir. Bu, faks işlerini alma ve gönderme için belleği eşit miktarlara ayırır. "Çoğunu gönder" seçeneği, belleğin büyük bir kısmının faks işlerini göndermek için ayarlandığını belirtir. "Tümünü gönder" seçeneği, tüm belleğin faks işlerini göndermek için ayarlandığını belirtir. "Tümünü al" seçeneği, tüm belleğin faks işlerini almak için ayarlandığını belirtir. "Çoğunu al" seçeneği, belleğin büyük bir kısmının faks işlerini almak için ayarlandığını belirtir.
Faksları İptal Et İzin Ver İzin Verme	Yazıcının faks işlerini iptal edip etmeyeceğini belirtir. Not: Varsayılan fabrika ayarı İzin Ver'dir.
Arayan Kimliği Kapalı Birincil Alternatif	Kullanılan arayan kimliği türünü belirtir.
Faks numarası maskeleme Kapalı Soldan Sağdan	Giden bir faks numarasında basamakların maskelenmeye başlayacağı yönü belirtir. Notlar: <ul style="list-style-type: none"> Varsayılan fabrika ayarı Kapalı'dır (Off). Maskelenen karakterlerin sayısı, "Maskelenecek Basamaklar" ayarıyla belirlenir.
Maskelenecek Basamaklar 0-58	Giden bir faks numarasında maskelenecek basamakların sayısını belirtir. Not: 0 varsayılan fabrika ayarıdır.

Öge	Amaç
Faks Kapak Sayfası Faks Kapak Sayfası Varsayılan olarak kapalı Varsayılan olarak açık Hiçbir zaman kullanma Her zaman kullan Kime Alanını Ekle Açık Kapalı Kimden Alanını Ekle Açık Kapalı Başlangıç Mesaj Alanını Ekle Açık Kapalı Mesaj Logoyu Ekle Açık Kapalı Altbilgi Ekle [x] Açık Kapalı Altbilgi [x]	Faks kapak sayfasını yapılandırır. Notlar: <ul style="list-style-type: none"> • Faks Kapak Sayfası için varsayılan fabrika ayarı "Varsayılan olarak kapalı"dır. • Diğer tüm menü öğeleri için varsayılan ayar Kapalı'dır.
Öge	Amaç
Çözünürlük Standart İnce 200 dpi Süper İnce 300 dpi Ultra İnce 600 dpi	İnç başına nokta (dpi) cinsinden kaliteyi belirtir. Çözünürlüğün yüksek olması, daha iyi yazdırma kalitesi sağlar ancak bu aynı zamanda giden faksların iletim süresini de artırır. Not: Varsayılan fabrika ayarı Standart'tır.

Öge	Amaç
Özgün Boyut Letter Legal Executive Folio Statement Oficio (Meksika) Universal Otomatik Boyut Algılama Karma Boyutlar A4 A5 A6 JIS B5 Özel Tarama Boyutu [x] Kitap Orijinal Kartvizit 3 x 5 inç 4 x 6 inç	Özgün belgenizin kağıt boyutunu belirtir. Not: ABD için varsayılan fabrika ayarı Karma Boyutlar'dır. A4 uluslararası varsayılan fabrika ayarıdır.
Çift Yüz (Önlü arkalı) Kapalı Uzun kenar Kısa kenar	Metin ve grafiklerin sayfadaki yönünü belirtir. Notlar: <ul style="list-style-type: none"> Varsayılan fabrika ayarı Kapalı'dır (Off). "Uzun kenar", ciltlemenin sayfanın uzun kenarı boyunca olacağını farz eder (dikey için sol kenar, yatay için üst kenar). "Kısa Kenar", ciltlemenin sayfanın kısa kenarı boyunca olacağını farz eder (dikey için üst kenar ve yatay için sol kenar).
İçerik Türü Metin Resim Metin/Fotoğraf Fotoğraf	Özgün belgenin içeriğini belirtir. Not: Varsayılan fabrika ayarı Metin'dir.
İçerik Kaynağı Siyah/Beyaz Lazer Renkli Lazer Mürekkep Püskürtmeli Fotoğraf/Film Magazin Gazete Basın Diğer	Özgün belgenin nasıl üretildiğini belirtir. Not: Fabrika varsayılan ayarı Siyah/Beyaz Lazer'dir.
Koyuluk 1-9	Çıktının rengini açar veya koyulaştırır. Not: Varsayılan fabrika ayarı 5'tir.
Çevirme Öneki	99 gibi bir çevirme öneki girer. Sayısal bir giriş alanı sağlar.
Alan Kodu Kuralları Alan Kodu Kuralı [x]	Bir alan kodu kuralı oluşturur.

Öğe	Amaç
Otomatik Yeniden Ara 0–9	Yazıcının belirtilen bir numaraya faks gönderme denemesi sayısını belirtir. Not: Varsayılan fabrika ayarı 5'tir.
Yeniden arama sıklığı 1–200	Yeniden aramalar arasında geçen dakika sayısını belirtir. Not: Varsayılan fabrika ayarı 3'tür.
PABX arkasında Evet Hayır	Çevir sesi olmadan santralden kör arama işlevini etkinleştirir veya devreden çıkarır. Not: Varsayılan fabrika ayarı Hayır'dır.
ECM'yi Etkinleştir Evet Hayır	Faks işleri için Hata Düzeltme Modunu etkinleştirir veya devreden çıkarır. Not: Varsayılan fabrika ayarı Evet'tir.
Faks Taramaları Etknlştr. Açık Kapalı	Yazıcıda taranan dosyaları faks ile gönderir. Not: Varsayılan fabrika ayarı Açık'tır (On).
Faks için sürücü Evet Hayır	Yazıcı sürücüsünün faks işlerini göndermesine izin verir. Not: Varsayılan fabrika ayarı Evet'tir.
'Kısayol Olarak Kaydet'e İzin Ver Açık Kapalı	Faks numaralarını yazıcıda kısayol olarak kaydeder. Not: Varsayılan fabrika ayarı Açık'tır (On).
Çevirme Modu Ton Darbeli	Ton veya darbe olarak çevirme sesini belirtir. Not: Varsayılan fabrika ayarı Ton'dur.
Maks Hız 2400 4800 9600 14400 33600	Faksların gönderildiği baud cinsinden maksimum hızı belirtir. Not: 33600 varsayılan fabrika ayarıdır.
Özel İş tarama Açık Kapalı	Karma kağıt boyutları içeren bir belgeyi tek bir dosyaya tarar. Notlar: <ul style="list-style-type: none"> Varsayılan fabrika ayarı Kapalı'dır (Off). Bu menü öğesi yalnızca formatlanmış, çalışan bir yazıcı sabit diski takıldığında görüntülenir.
Tarama Önizleme Açık Kapalı	Tarama işleri için ekranda bir önizleme görüntülenip görüntülenmeyeceğini belirtir. Notlar: <ul style="list-style-type: none"> Varsayılan fabrika ayarı Kapalı'dır (Off). Bu menü öğesi yalnızca formatlanmış, çalışan bir yazıcı sabit diski takıldığında görüntülenir.
Arka Plan Kaldırma -4 ila 4	Taranmış bir resimdeki görünür arka planın miktarını ayarlar. Not: 0 varsayılan fabrika ayarıdır.

Öge	Amaç
Renk Dengesi Mavi - Kırmızı Kırmızı - Yeşil Sarı - Mavi	Taranan görüntüde eşit renk dengesi sağlar.
Renk Eksikliği Renk Eksikliği Hiçbiri Kırmızı Yeşil Mavi Varsayılan Kırmızı Eşiği 0-255 Varsayılan Yeşil Eşiği 0-255 Varsayılan Mavi Eşiği 0-255	Tarama sırasında hangi rengin eksik olacağını belirtme ve her renk eşiği için eksiltme ayarını ayarlama. Notlar: <ul style="list-style-type: none"> • Renk Eksikliği için varsayılan fabrika ayarı Hiçbiri'dir. • Her renk eşiği için varsayılan fabrika ayarı 128'dir.
Kontrast 0-5 İçerik için en iyisi	Taranan resimde kontrastı belirtir. Not: Varsayılan fabrika ayarı "İçerik için en iyisi"dir.
Ayna Görüntü Kapalı Açık	Özün belgenin ayna görüntüsünü oluşturur. Not: Varsayılan fabrika ayarı Kapalı'dır (Off).
Negatif Resim Kapalı Açık	Özgün belgenin negatif görüntüsünü oluşturur. Not: Varsayılan fabrika ayarı Kapalı'dır (Off).
Gölge Ayrıntısı -4 ila 4	Görünür gölge ayrıntısının miktarını ayarlar. Not: 0 varsayılan fabrika ayarıdır.
Kenardan kenara Kapalı Açık	Özgün belgenin fakslanmadan önce kenardan-kenara taranıp taranmayacağını belirtir. Not: Varsayılan fabrika ayarı Kapalı'dır (Off).
Netlik 1-5	Faksın netliğini ayarlar. Not: Varsayılan fabrika ayarı 3'tür.
Sıcaklık -4 ila 4	"Sıcak" veya "soğuk" çıktıları belirtir. "Soğuk" değerler varsayılandan daha mavi bir çıktı oluştururken "sıcak" değerler varsayılandan daha kırmızı bir çıktı oluşturur. Not: 0 varsayılan fabrika ayarıdır.
Renkli Faks Taramaları Etkinleştir. Varsayılan olarak kapalı Varsayılan olarak açık Hiçbir zaman kullanma Her zaman kullan	Renkli faksı etkinleştirir. Not: Varsayılan fabrika ayarı "Varsayılan olarak kapalı"dır.

Öge	Amaç
Renkli Faksları Tek Renk Faksa Otomatik Dönüştür Açık Kapalı	Tüm giden faksları siyah beyaza dönüştürür. Not: Varsayılan fabrika ayarı Açık'tır (On).
Faks Alımını Etkinleştir Açık Kapalı	Yazıcının faks işlerini almasını sağlar. Not: Varsayılan fabrika ayarı Açık'tır (On).
Faks İşi Bekletiliyor Hiçbiri Toner Toner ve Sarf Malzemeleri	Belirli kullanılmayan kaynakları gerektirmesi durumunda yazdırma kuyruğundaki faks işlerini kaldırır. Not: Varsayılan fabrika ayarı Yok'tur.
Çalma Sayısı 1–25	Gelen bir faks işi yanıtlanmadan önce çalacak zil sesini belirtir. Not: Varsayılan fabrika ayarı 3'tir.
Otomatik Yanıtlama Evet Hayır	Yazıcının gelen bir faks işini yanıtlamasını sağlar. Not: Varsayılan fabrika ayarı Evet'tir.
Elle Yanıt Kodu 0–9	Faks almaya başlamanız için telefondaki sayı tuşlarıyla bir kod girin. Notlar: <ul style="list-style-type: none"> Varsayılan fabrika ayarı 9'dur. Yazıcı hattı bir telefonla paylaştığında bu menü ögesi kullanılır.
Otomatik Küçültme Açık Kapalı	Gelen bir faks işini, atanan faks kaynağına yüklenen kağıt boyutuna sığacak şekilde ölçeklendirir. Not: Varsayılan fabrika ayarı Açık'tır (On).
Kağıt Kaynağı Otomatik Tepsi [x] Çok Amaçlı Besleyici	Gelen faks işlerinin yazdırılması için kağıt kaynağını belirtir. Not: Varsayılan fabrika ayarı Otomatik'tir.
Çift Yüz (Önlü Arkalı) Kapalı Açık	Gelen faks işlerinin iki taraflı (önlü arkalı) yazdırılmasını sağlar. Not: Varsayılan fabrika ayarı Kapalı'dır (Off).
Ayırma Sayfaları Kapalı İş Öncesi İş Sonrası	Yazıcının gelen faks seçenekleri için ayırma sayfaları eklemesini sağlar. Not: Varsayılan fabrika ayarı Kapalı'dır (Off).
Ayırma Sayfası Kaynağı Tepsi [x] Çok Amaçlı Besleyici	Ayırma sayfaları için kağıt kaynağını belirler. Not: Tepsi 1 varsayılan fabrika ayarıdır.
Çıkış Kutusu Standart Sele Kutu [x]	Alınan faksların kutusunu belirtir. Not: Varsayılan fabrika ayarı Standart Kutu'dur.

Öge	Amaç
Faks Alt Bilgisi Açık Kapalı	Alınan bir fakstaki her sayfanın en alt kısmına iletim bilgilerini yazdırır. Not: Varsayılan fabrika ayarı Kapalı'dır (Off).
Maks Hız 2400 4800 9600 14400 33600	Faksların alındığı baud cinsinden maksimum hızı belirtir. Not: 33600 varsayılan fabrika ayarıdır.
Faksı İletme Yazdır Yazdır ve ilet İlet	Alınan faksların başka bir alıcıya iletilmesini sağlar. Not: Varsayılan fabrika ayarı Yazdır'dır.
İlet Faks E-posta FTP LDSS eSF	Faksların iletileceği alıcı türünü belirtir. Notlar: <ul style="list-style-type: none"> Varsayılan fabrika ayarı Faks'tır. Bu menü ögesine yalnızca yazıcının Yerleşik Web Sunucusu'ndan ulaşılabilir.
Kısayola İlet	Alıcı türüyle (Faks, E-posta, FTP, LDSS veya eSF) eşleşen kısayol numarasını girer.
Adsız Faksları Engelle Kapalı Açık	Faks kimliği belirtilememiş aygıtlardan gönderilen gelen faksların engellenmesini sağlar. Not: Varsayılan fabrika ayarı Kapalı'dır (Off).
Yasak Faks Listesi	Yazıcıda saklanan engellenen faks numaralarının listesini etkinleştirir.
Faks Bekletme Bekletilen Faks Modu Kapalı Daima Açık Elle Programlanmış Faks Bekletme Programı	Her zaman veya ayarlanmış bir zamana göre faks bekletme işlevini etkinleştirir. Not: Varsayılan fabrika ayarı Kapalı'dır (Off).
Renkli Faks Alımını Etkinleştir Açık Kapalı	Yazıcının faksı renkli almasını ve gri tonda yazdırmasını sağlar. Not: Varsayılan fabrika ayarı Açık'tır (On).

Öge	Amaç
Aktarım Günlüğü Günlük yazdır Günlük yazdırma Yalnızca hata yazdır	Her faks işinden sonra aktarım günlüğü yazdırılmasını sağlar. Not: Varsayılan fabrika ayarı Günlük yazdır'dır.
Alma Hatası Günlüğü Asla Yazdırma Hata Olursa Yazdır	Alma hatasının ardından bir alma hatası günlüğü yazdırılmasını sağlar. Not: Varsayılan fabrika ayarı Asla Yazdırma'dır.

Öge	Amaç
Otomatik Yazdırma Günlüğü Açık Kapalı	Faks günlüklerinin otomatik yazdırılmasını sağlar. Notlar: <ul style="list-style-type: none"> Varsayılan fabrika ayarı Açık'tır (On). Her 200 faks içinden sonra günlük oluşturur.
Kağıt Kaynağı Günlüğü Tepsi [x] Çok Amaçlı Besleyici	Günlükleri yazdırmak için kullanılan kağıt kaynağını belirtir. Not: Tepsi 1 varsayılan fabrika ayarıdır.
Günlük Görüntüle Uzak İstasyon Adı Aranan Numara	Yazdırılan günlüklerin aranan numarayı mı yoksa getirilen faks adını mı göstereceğini belirtir. Not: Varsayılan fabrika ayarı Uzak İstasyon Adı'dır.
İş Günlüğü Etknlştr. Açık Kapalı	Faks İş günlüküne erişilmesini sağlar. Not: Varsayılan fabrika ayarı Açık'tır (On).
Arama Günlüğü Etknlştr. Açık Kapalı	Faks Arama günlüküne erişilmesini sağlar. Not: Varsayılan fabrika ayarı Açık'tır (On).
Günlük Çıkış Kutusu Standart Sele Kutu [x]	Faks günlüklerinin yazdırılacağı seleyi belirtir. Notlar: <ul style="list-style-type: none"> Varsayılan fabrika ayarı Standart Kutu'dur. Sele [x] yalnızca en az bir isteğe bağlı sele takıldığında görüntülenir.

Öge	Amaç
Hoparlör Modu Her Zaman Kapalı Bağlanıncaya Kadar Açık Her Zaman Açık	Hoparlör modunu belirtir. Notlar: <ul style="list-style-type: none"> Varsayılan fabrika ayarı, "Bağlanıncaya Kadar Açık"tır. Faks bağlantısı yapıldıkça kadar bir ses verilir. Daima Açık seçeneği, hoparlörü açar. Her zaman hoparlörü kapatır.
Hoparlör Sesi Yüksek Düşük	Ses seviyesi ayarını denetler. Not: Varsayılan fabrika ayarı Yüksek'tir.
Zil Sesi Düzeyi Kapalı Açık	Faks hoparlörünün zil sesi seviyesini denetler. Not: Varsayılan fabrika ayarı Açık'tır (On).

Öge	Amaç
Tüm Ziller Yalnızca Tek Zil Yalnızca Çift Zil Yalnızca Üç Zil Yalnızca Tek veya Çift Zil Yalnızca Tek veya Üç Zil Sesi Yalnızca Çift veya Üç Zil	Yazıcı aramaları yanıtlarken zil sesi düzenlerini belirtir. Not: Varsayılan fabrika ayarı Tüm Ziller'dir.

E-posta Ayarları menüsü

Öge	Amaç
E-posta Sunucusu Kurulumu Konu Mesaj Dosya Adı	E-posta sunucusu bilgilerini belirtir. Notlar: <ul style="list-style-type: none"> Konu alanının 255 karakter sınırlaması vardır. Mesaj alanının 512 karakter sınırlaması vardır.
E-posta Sunucusu Kurulumu Bana kopya gönder Asla görüntülenmez Varsayılan olarak açık Varsayılan olarak kapalı Daima Açık	Gönderene e-postanın bir kopyasını geri gönderir. Not: Varsayılan fabrika ayarı "Asla görüntülenmez"dir.
E-posta Sunucusu Kurulumu Maks. E-posta boyutu 0-65535 KB	Kilobayt (KB) cinsinden maksimum e-posta boyutunu belirtir. Not: Belirtilen en yüksek boyuttan daha büyük olan e-postalar gönderilmez.
E-posta Sunucusu Kurulumu Boyut Hatası Mesajı	E-posta, yapılandırılan boyut sınırından daha büyükse, bir mesaj gönderir.
E-posta Sunucusu Kurulumu Hedefleri sınırla	Şirket etki alanı adı gibi etki alanı adını belirtir ve sonra e-posta hedeflerini yalnızca o etki alanı adına sınırlar. Notlar: <ul style="list-style-type: none"> E-posta yalnızca belirtilen etki alanına gönderilebilir. Sınır bir etki alanıdır.
E-posta Sunucusu Kurulumu Web Bağlantı Kurulumu Sunucu Oturum Aç Parola Yol Dosya Adı Web Bağlantısı	E-posta sunucusu yol adını tanımlar; örneğin: /dizin/yol. Not: Karakterler * : ? < > karakterleri bir yol adı için geçersiz girişlerdir.
Biçim PDF (.pdf) Güvenli PDF TIFF (.tif) JPEG (.jpg) XPS (.xps)	Taranan dosyanın biçimini belirtir. Not: Varsayılan fabrika ayarı PDF'dir (.pdf).
PDF Sürümü 1.2–1.7 A–1a	E-postaya taranacak PDF dosyasının sürümünü ayarlar. Not: 1,5 varsayılan fabrika ayarıdır.
İçerik Türü Resim Metin Metin/Fotoğraf Fotoğraf	Özgün belgenin içeriğini belirtir. Not: Varsayılan fabrika ayarı Metin/Fotoğraftır.

Öge	Amaç
İçerik Kaynağı Siyah/Beyaz Lazer Renkli Lazer Mürekkep Püskürtmeli Fotoğraf/Film Magazin Gazete Basın Diğer	Özgün belgenin nasıl üretildiğini belirtir. Not: Fabrika varsayılan ayarı Siyah/Beyaz Lazer'dir.
Renkli Kapalı Açık	Yazıcının içeriği renkli mi, yoksa siyah beyaz mı alacağını ve iletceğini belirtir. Not: Varsayılan fabrika ayarı Açık'tır (On).
Çözünürlük 75 dpi 150 dpi 200 dpi 300 dpi 400 dpi 600 dpi	Taramanın çözünürlüğünü nokta / inç olarak belirtir. Not: Varsayılan fabrika ayarı "150 dpi"dir.
Koyuluk 1-9	Çıktının rengini açar veya koyulaştırır. Not: Varsayılan fabrika ayarı 5'tir.
Yönlendirme Dikey Yatay	Taranan resmin yönünü belirtir. Not: Varsayılan fabrika ayarı Dikey'dir.

Öğe	Amaç
Özgün Boyut Letter Legal Executive Folio Statement Oficio (Meksika) Universal Otomatik Boyut Algılama Karma Boyutlar A4 A5 A6 JIS B5 Zor Ortam Letter Zor Ortam A5 Zor Ortam Legal Zor Ortam A4 Özel Tarama Boyutu [x] Kitap Orijinal Kartvizit 3 x 5 inç 4 x 6 inç	Taranmakta olan belgenin kağıt boyutunu belirtir. Notlar: <ul style="list-style-type: none"> • A4 uluslararası varsayılan fabrika ayarıdır. • ABD fabrika varsayılan ayarı Letter'dir.
Çift Yüz (Önlü Arkalı) Kapalı Uzun Kenar Kısa Kenar	Metin ve grafiklerin sayfadaki yönünü belirtir. Notlar: <ul style="list-style-type: none"> • Varsayılan fabrika ayarı Kapalı'dır (Off). • Uzun Kenar, ciltlemenin sayfanın uzun kenarı boyunca olacağını farz eder (dikey için sol kenar, yatay için üst kenar). • Kısa Kenar, ciltlemenin sayfanın kısa kenarı boyunca olacağını farz eder (dikey için üst kenar ve yatay için sol kenar).
JPEG Kalitesi İçerik için en iyisi 5–90	Dosya boyutuna ve görüntünün kalitesine göre JPEG fotoğraf görüntüsünün kalitesini ayarlar. Notlar: <ul style="list-style-type: none"> • Varsayılan fabrika ayarı "İçerik için en iyisi"dir. • 5 değeri dosya boyutunu ve görüntünün kalitesini azaltır. • 90 değeri en iyi görüntü kalitesini sağlar ancak dosya boyutu çok büyük olur. • Bu menü ayarı tüm tarama işlevleri için geçerlidir.
Metin Varsayılanları 5–90	Dosya boyutuna ve görüntünün kalitesine göre metin görüntüsünün kalitesini ayarlar. Not: Varsayılan fabrika ayarı 75'tir.
Metin/Fotoğraf Varsayılanları 5–90	Dosya boyutuna ve görüntünün kalitesine göre metin veya fotoğraf görüntüsünün kalitesini ayarlar. Not: Varsayılan fabrika ayarı 75'tir.

Öğe	Amaç
Fotoğraf Varsayılanları 5–90	Dosya boyutuna ve görüntünün kalitesine göre fotoğraf görüntüsünün kalitesini ayarlar. Not: Varsayılan fabrika ayarı 50'dir.
E-postayla rsm gönd. biçimi Ek Web Bağlantısı	Resimlerin nasıl gönderileceğini belirtir. Not: Varsayılan fabrika ayarı Ek'tir.
Birden-Çok Syf Tiff Kullan Açık Kapalı	Tek sayfalı TIFF dosyaları ile birden çok sayfalı TIFF dosyaları arasında tercih yapılmasını sağlar. E-posta işine birden çok sayfa taramak için ya tüm sayfaları içeren bir TIFF dosyası oluşturulur ya da işin her sayfası için bir dosya içeren birden çok TIFF dosyası oluşturulur. Notlar: <ul style="list-style-type: none"> Varsayılan fabrika ayarı Açık'tır (On). Bu menü ayarı tüm tarama işlevleri için geçerlidir.
Aktarım Günlüğü Günlük yazdır Günlük yazdırma Yalnızca hata yazdır	Aktarım günlüğünün yazdırılıp yazdırılmayacağını belirtir. Not: Varsayılan fabrika ayarı Günlük yazdır'dır.
Kağıt Kaynağı Günlüğü Tepsi [x] Çok Amaçlı Besleyici	E-posta günlüklerinin yazdırılması için bir kağıt kaynağı belirtir. Not: Tepsi 1 varsayılan fabrika ayarıdır.
Günlük Çıkış Kutusu Standart Sele Kutu [x]	FTP günlükleri için bir sele belirtir. Notlar: <ul style="list-style-type: none"> Varsayılan fabrika ayarı Standart Kutu'dur. Sele [x] yalnızca en az bir isteğe bağlı sele takıldığında görüntülenir.
E-posta Bit Derinliği 1 bit 8 bit	Renkli ayarı Kapalı olduğunda, 1-bit resimler kullanılarak Metin/Fotoğraf modunun dosya boyutlarının daha küçük üretilmesini sağlar. Not: "8 bit" varsayılan fabrika ayarıdır.
Özel İş tarama Açık Kapalı	Karışık kağıt boyutları içeren bir belgeyi kopyalar. Notlar: <ul style="list-style-type: none"> Varsayılan fabrika ayarı Kapalı'dır (Off). Bu menü öğesi yalnızca formatlanmış, çalışan bir yazıcı sabit diski takıldığında görüntülenir.
Tarama Önizleme Açık Kapalı	Tarama işleri için ekranda bir önizleme görüntülenip görüntülenmeyeceğini belirtir. Notlar: <ul style="list-style-type: none"> Varsayılan fabrika ayarı Kapalı'dır (Off). Bu menü öğesi yalnızca formatlanmış, çalışan bir yazıcı sabit diski takıldığında görüntülenir.
'Kısayol Olarak Kaydet'e İzin Ver Açık Kapalı	E-posta adreslerini kısayol olarak kaydeder. Notlar: <ul style="list-style-type: none"> Varsayılan fabrika ayarı Açık'tır (On). Kapalı olarak ayarlandığında, Kısayol Olarak Kaydet düğmesi, e-posta Hedefi ekranında görüntülenmez.

Öğe	Amaç
Arka Plan Kaldırma -4 ila 4	Taranmış bir resimdeki görünür arka planın miktarını ayarlar. Not: 0 varsayılan fabrika ayarıdır.
Renk Dengesi Mavi - Kırmızı Kırmızı - Yeşil Sarı - Mavi	Taranan görüntüde eşit renk dengesi sağlar.
Renk Eksikliği Renk Eksikliği Hiçbiri Kırmızı Yeşil Mavi Varsayılan Kırmızı Eşiği 0-255 Varsayılan Yeşil Eşiği 0-255 Varsayılan Mavi Eşiği 0-255	Tarama sırasında hangi rengin eksik olacağını belirtme ve her renk eşiği için eksiltme ayarını ayarlama. Notlar: <ul style="list-style-type: none"> • Renk Eksikliği için varsayılan fabrika ayarı Hiçbiri'dir. • Her renk eşiği için varsayılan fabrika ayarı 128'dir.
Kontrast 0-5 İçerik için en iyisi	Çıktının kontrastını belirtir. Not: Varsayılan fabrika ayarı "İçerik için en iyisi"dir.
Ayna Görüntü Kapalı Açık	Özün belgenin ayna görüntüsünü oluşturur. Not: Varsayılan fabrika ayarı Kapalı'dır (Off).
Negatif Resim Kapalı Açık	Özgün belgenin negatif görüntüsünü oluşturur. Not: Varsayılan fabrika ayarı Kapalı'dır (Off).
Gölge Ayrıntısı -4 ila 4	Taranmış bir resimdeki görünür gölge ayrıntısının miktarını ayarlar. Not: 0 varsayılan fabrika ayarıdır.
Kenardan kenara Kapalı Açık	Özgün belgenin kenardan kenara taranıp taranmayacağını belirtir. Not: Varsayılan fabrika ayarı Kapalı'dır (Off).
Netlik 1-5	Taranmış resimdeki netlik miktarını ayarlar. Not: Varsayılan fabrika ayarı 3'tür.
Sıcaklık -4 ila 4	Kullanıcının "sıcak" veya "soğuk" çıktıları belirtmesini sağlar. "Soğuk" değerler varsayılandan daha mavi bir çıktı oluştururken "sıcak" değerler varsayılandan daha kırmızı bir çıktı oluşturur.
Bilgi:/gizli: kullan Kapalı Açık	"Bilgi:" ve "gizli:" alanlarının kullanılmasını sağlar Not: Varsayılan fabrika ayarı Kapalı'dır (Off).

FTP Ayarları menüsü

Öge	Amaç
Biçim PDF (.pdf) Güvenli PDF (.pdf) TIFF (.tif) JPEG (.jpg) XPS (.xps)	FTP gönderileri için dosyanın biçimini belirtir. Not: Varsayılan fabrika ayarı PDF'dir (.pdf).
PDF Sürümü 1.2–1.7 A–1a	FTP ile göndermek için PDF dosyasının sürüm düzeyini ayarlar. Not: 1,5 varsayılan fabrika ayarıdır.
İçerik Türü Metin Resim Metin/Fotoğraf Fotoğraf	Özgün belgenin içeriğini belirtir. Not: Varsayılan fabrika ayarı Metin/Fotoğraftır.
İçerik Kaynağı Siyah/Beyaz Lazer Renkli Lazer Mürekkep Püskürtmeli Fotoğraf/Film Magazin Gazete Basın Diğer	Özgün belgenin nasıl üretildiğini belirtir. Not: Fabrika varsayılan ayarı Siyah/Beyaz Lazer'dir.
Renkli Kapalı Açık	Yazıcının içeriği renkli mi, yoksa siyah beyaz mı alacağını ve iletceğini belirtir. Not: Varsayılan fabrika ayarı Açık'tır (On).
Çözünürlük 75 dpi 150 dpi 200 dpi 300 dpi 400 dpi 600 dpi	Taramanın kalitesini nokta / inç (dpi) olarak belirtir. Not: Varsayılan fabrika ayarı "150 dpi"dir.
Koyuluk 1–9	Çıktının rengini açar veya koyulaştırır. Not: Varsayılan fabrika ayarı 5'tir.
Yönlendirme Dikey Yatay	Taranan görüntünün sayfa yönünü belirtir. Not: Varsayılan fabrika ayarı Dikey'dir.

Öge	Amaç
Özgün Boyut Letter Legal Executive Folio Statement Oficio (Meksika) Universal Otomatik Boyut Algılama Karma Boyutlar A4 A5 A6 JIS B5 Zor Ortam Letter Zor Ortam A5 Zor Ortam Legal Zor Ortam A4 Özel Tarama Boyutu [x] Kitap Orijinal Kartvizit 3 x 5 inç 4 x 6 inç	Özgün belgenizin kağıt boyutunu belirtir. Notlar: <ul style="list-style-type: none"> • ABD fabrika varsayılan ayarı Letter'dır. • A4 uluslararası varsayılan fabrika ayarıdır.
Çift Yüz (Önlü Arkalı) Kapalı Uzun Kenar Kısa Kenar	Metin ve grafiklerin sayfa yönünü belirtir. Notlar: <ul style="list-style-type: none"> • Varsayılan fabrika ayarı Kapalı'dır (Off). • Uzun Kenar, ciltlemenin sayfanın uzun kenarı boyunca olacağını farz eder (dikey için sol kenar, yatay için üst kenar). • Kısa Kenar, ciltlemenin sayfanın kısa kenarı boyunca olacağını farz eder (dikey için üst kenar ve yatay için sol kenar).
JPEG Kalitesi İçerik için en iyisi 5-90	Dosya boyutuna ve görüntünün kalitesine göre JPEG fotoğraf görüntüsünün kalitesini ayarlar. Notlar: <ul style="list-style-type: none"> • Varsayılan fabrika ayarı "İçerik için en iyisi"dir. • 5 değeri dosya boyutunu azaltır ancak görüntünün kalitesi düşer. • 90 değeri en iyi görüntü kalitesini sağlar ancak dosya boyutu çok büyük olur. • Bu menü ayarı tüm tarama işlevleri için geçerlidir.
Metin Varsayılanları 5-90	Dosya boyutuna ve görüntünün kalitesine göre metnin kalitesini ayarlar. Not: Varsayılan fabrika ayarı 75'tir.
Metin/Fotoğraf Varsayılanları 5-90	Dosya boyutuna ve görüntünün kalitesine göre metin/fotoğraf görüntüsünün kalitesini ayarlar. Not: Varsayılan fabrika ayarı 75'tir.

Öge	Amaç
Fotoğraf Varsayılanları 5-90	Dosya boyutuna ve görüntünün kalitesine göre fotoğraf görüntüsünün kalitesini ayarlar. Not: Varsayılan fabrika ayarı 50'dir.
Birden-Çok Syf TIFF Kullan Açık Kapalı	Tek sayfalı TIFF dosyaları ile birden çok sayfalı TIFF dosyaları arasında tercih yapılmasını sağlar. FTP işine birden çok sayfa taramak için ya tüm sayfaları içeren bir TIFF dosyası oluşturulur ya da işin her sayfası için bir dosya içeren birden çok TIFF dosyası oluşturulur. Notlar: <ul style="list-style-type: none"> Varsayılan fabrika ayarı Açık'tır (On). Bu menü ayarı tüm tarama işlevleri için geçerlidir.
Aktarım Günlüğü Günlük yazdır Günlük yazdırma Yalnızca hata yazdır	Aktarım günlüğünün yazdırılıp yazdırılmayacağını belirtir. Not: Varsayılan fabrika ayarı "Günlük yazdır"dır.
Kağıt Kaynağı Günlüğü Tepsi [x] Çok Amaçlı Besleyici	FTP günlükleri yazdırırken bir kağıt kaynağı belirtir. Not: Tepsi 1 varsayılan fabrika ayarıdır.
Günlük Çıkış Kutusu Standart Sele Kutu [x]	FTP günlükleri için bir sele belirtir. Notlar: <ul style="list-style-type: none"> Varsayılan fabrika ayarı Standart Kutu'dur. Sele [x] yalnızca en az bir isteğe bağlı sele takıldığında görünür.
FTP bit Derinliği 1 bit 8 bit	Renkli ayarı Kapalı olduğunda, 1-bit görüntüler kullanılarak Metin/Fotoğraf modunun dosya boyutlarının daha küçük olmasını sağlar. Not: "8 bit" varsayılan fabrika ayarıdır.
Dosya Adı	Taban dosya adını girin. Not: Sınır 53 karakterdir.
Özel İş Tarama Açık Kapalı	Karışık kağıt boyutları içeren bir belgeyi tek bir tarama işine kopyalar. Notlar: <ul style="list-style-type: none"> Varsayılan fabrika ayarı Kapalı'dır (Off). Bu menü öğesi yalnızca formatlanmış, çalışan bir yazıcı sabit diski takıldığında görüntülenir.
Tarama Önizleme Açık Kapalı	Tarama işleri için ekranda bir önizleme görüntülenip görüntülenmeyeceğini belirtir. Notlar: <ul style="list-style-type: none"> Varsayılan fabrika ayarı Kapalı'dır (Off). Bu menü öğesi yalnızca formatlanmış, çalışan bir yazıcı sabit diski takıldığında görüntülenir.
'Kısayol Olarak Kaydet'e İzin Ver Açık Kapalı	FTP adresleri için kısayol oluşturulmasını sağlar. Not: Varsayılan fabrika ayarı Açık'tır (On).
Arka Plan Kaldırma -4 ila 4	Bir kopyada görülebilecek arka plan miktarını ayarlar. Not: 0 varsayılan fabrika ayarıdır.

Öge	Amaç
Renk Dengesi Mavi - Kırmızı Kırmızı - Yeşil Sarı - Mavi	Taranan görüntüde eşit renk dengesi sağlar.
Renk Eksikliği Renk Eksikliği Hiçbiri Kırmızı Yeşil Mavi Varsayılan Kırmızı Eşiği 0-255 Varsayılan Yeşil Eşiği 0-255 Varsayılan Mavi Eşiği 0-255	Tarama sırasında hangi rengin eksik olacağını belirtme ve her renk eşiği için eksiltme ayarını ayarlama. Notlar: <ul style="list-style-type: none"> • Renk Eksikliği için varsayılan fabrika ayarı Hiçbiri'dir. • Her renk eşiği için varsayılan fabrika ayarı 128'dir.
Kontrast 0-5 İçerik için en iyisi	Çıktının kontrastını belirtir. Not: Varsayılan fabrika ayarı "İçerik için en iyisi"dir.
Ayna Görüntü Kapalı Açık	Özün belgenin ayna görüntüsünü oluşturur. Not: Varsayılan fabrika ayarı Kapalı'dır (Off).
Negatif Resim Kapalı Açık	Özgün belgenin negatif görüntüsünü oluşturur. Not: Varsayılan fabrika ayarı Kapalı'dır (Off).
Gölge Ayrıntısı -4 ila 4	Taranmış bir resimdeki görünür gölge ayrıntısının miktarını ayarlar. Not: 0 varsayılan fabrika ayarıdır.
Kenardan kenara Kapalı Açık	Özgün belgenin kenardan kenara taranıp taranmayacağını belirtir. Not: Varsayılan fabrika ayarı Kapalı'dır (Off).
Netlik 1-5	Taranmış resmin netlik miktarını ayarlar. Not: Varsayılan fabrika ayarı 3'tür.
Sıcaklık -4 ila 4	Kullanıcının "sıcak" veya "soğuk" çıktıları belirtmesini sağlar. "Soğuk" değerler varsayılandan daha mavi bir çıktı oluştururken "sıcak" değerler varsayılandan daha kırmızı bir çıktı oluşturur.

Flash Sürücü menüsü

Tarama Ayarları

Öge	Amaç
Biçim PDF (.pdf) Güvenli PDF TIFF (.tif) JPEG (.jpg) XPS (.xps)	FTP yoluyla gönderilecek dosyanın biçimini belirtir. Not: Varsayılan fabrika ayarı PDF'dir (.pdf).
PDF Sürümü 1.2–1.7 A-1a	FTP yoluyla gönderilecek PDF dosyasının sürümünü ayarlar. Not: 1,5 varsayılan fabrika ayarıdır.
İçerik Türü Metin Resim Metin/Fotoğraf Fotoğraf	Özgün belgenin içeriğini belirtir. Not: Varsayılan fabrika ayarı Metin/Fotoğaftır.
İçerik Kaynağı Siyah/Beyaz Lazer Renkli Lazer Mürekkep Püskürtmeli Fotoğraf/Film Magazin Gazete Basın Diğer	Özgün belgenin nasıl üretildiğini belirtir. Not: Fabrika varsayılan ayarı Siyah/Beyaz Lazer'dir.
Çözünürlük 75 dpi 150 dpi 200 dpi 300 dpi 400 dpi 600 dpi	Taramanın çözünürlüğünü nokta / inç (dpi) olarak belirtir. Not: Varsayılan fabrika ayarı "150 dpi"dir.
Koyuluk 1–9	Çıktının rengini açar veya koyulaştırır. Not: Varsayılan fabrika ayarı 5'tir.
Yönlendirme Dikey Yatay	Taranan resmin yönünü belirtir. Not: Varsayılan fabrika ayarı Dikey'dir.

Öge	Amaç
Özgün Boyut Letter Legal Executive Folio Statement Oficio (Meksika) Otomatik Boyut Algılama Karma Boyutlar A4 A5 A6 JIS B5 Zor Ortam Letter Zor Ortam A5 Zor Ortam Legal Zor Ortam A4 Özel Tarama Boyutu [x] Kitap Orijinal Kartvizit 3 x 5 inç 4 x 6 inç	Özgün belgenizin kağıt boyutunu belirtir. Not: Letter ABD için varsayılan fabrika ayarıdır. A4 uluslararası varsayılan fabrika ayarıdır.
Çift Yüz (Önlü Arkalı) Kapalı Uzun Kenar Kısa Kenar	Metin ve grafiklerin sayfadaki yönünü belirtir. Notlar: <ul style="list-style-type: none"> Varsayılan fabrika ayarı Kapalı'dır (Off). "Uzun Kenar", ciltlemenin sayfanın uzun kenarı boyunca olacağını farz eder (dikey için sol kenar, yatay için üst kenar). "Kısa Kenar", ciltlemenin sayfanın kısa kenarı boyunca olacağını farz eder (dikey için üst kenar ve yatay için sol kenar).
JPEG Kalitesi İçerik için en iyisi 5–90	Dosya boyutuna ve kaliteye göre JPEG fotoğraf görüntüsünün kalitesini ayarlar. Notlar: <ul style="list-style-type: none"> Varsayılan fabrika ayarı "İçerik için en iyisi"dir. 5 değeri dosya boyutunu azaltır ancak görüntünün kalitesi düşer. 90 değeri en iyi görüntü kalitesini sağlar ancak dosya boyutu çok büyük olur. Bu menü öğesi tüm tarama işlevleri için geçerlidir.
Metin Varsayılanları 5–90	Dosya boyutuna ve görüntünün kalitesine göre metnin kalitesini ayarlar. Not: Varsayılan fabrika ayarı 75'tir.
Metin veya Fotoğraf Varsayılanları 5–90	Dosya boyutuna ve kalitesine göre metin veya fotoğraf görüntüsünün kalitesini ayarlar. Not: Varsayılan fabrika ayarı 75'tir.
Fotoğraf Varsayılanları 5–90	Dosya boyutuna ve kaliteye göre fotoğraf görüntüsünün kalitesini ayarlar. Not: Varsayılan fabrika ayarı 50'dir.

Öğe	Amaç
Birden-Çok Syf TIFF Kullan Açık Kapalı	<p>Tek sayfalı TIFF dosyaları ile birden çok sayfalı TIFF dosyaları arasında tercih yapılmasını sağlar. FTP işine birden çok sayfa taramak için ya tüm sayfaları içeren bir TIFF dosyası oluşturulur ya da her sayfa için bir dosya içeren birden çok TIFF dosyası oluşturulur.</p> <p>Notlar:</p> <ul style="list-style-type: none"> Varsayılan fabrika ayarı Açık'tır (On). Bu menü öğesi tüm tarama işlevleri için geçerlidir.
Dosya Adı	<p>Taban dosya adını yazın.</p> <p>Not: En fazla 53 karakter girebilirsiniz.</p>
Özel İş Tarama Açık Kapalı	<p>Tek bir kopyalama işinde karışık kağıt boyutları içeren belgeyi kopyalar.</p> <p>Not: Varsayılan fabrika ayarı Kapalı'dır (Off).</p>
Tarama Önizleme Açık Kapalı	<p>Tarama işleri için ekranda bir önizleme görüntülenip görüntülenmeyeceğini belirtir.</p> <p>Not: Varsayılan fabrika ayarı Kapalı'dır (Off).</p>
Arka Plan Kaldırma -4 ila 4	<p>Bir kopyada görülebilecek arka plan miktarını ayarlar.</p> <p>Not: 0 varsayılan fabrika ayarıdır.</p>
Renk Eksikliği Renk Eksikliği Hiçbiri Kırmızı Yeşil Mavi Varsayılan Kırmızı Eşiği 0-255 Varsayılan Yeşil Eşiği 0-255 Varsayılan Mavi Eşiği 0-255	<p>Tarama sırasında hangi rengin eksik olacağını belirtme ve her renk eşiği için eksiltme ayarını ayarlama.</p> <p>Notlar:</p> <ul style="list-style-type: none"> Renk Eksikliği için varsayılan fabrika ayarı Hiçbiri'dir. Her renk eşiği için varsayılan fabrika ayarı 128'dir.
Kontrast 0-5 İçerik için en iyisi	<p>Taranan görüntünün kontrastını belirtir.</p> <p>Not: Varsayılan fabrika ayarı "İçerik için en iyisi"dir.</p>
Ayna Görüntü Kapalı Açık	<p>Özün belgenin ayna görüntüsünü oluşturur.</p> <p>Not: Varsayılan fabrika ayarı Kapalı'dır (Off).</p>
Negatif Resim Kapalı Açık	<p>Özgün belgenin negatif görüntüsünü oluşturur.</p> <p>Not: Varsayılan fabrika ayarı Kapalı'dır (Off).</p>
Gölge Ayrıntısı -4 ila 4	<p>Taranmış bir resimdeki görünür gölge ayrıntısının miktarını ayarlar.</p> <p>Not: 0 varsayılan fabrika ayarıdır.</p>
Kenardan kenara Kapalı Açık	<p>Özgün belgenin kenardan kenara taranıp taranmayacağını belirtir.</p> <p>Not: Varsayılan fabrika ayarı Kapalı'dır (Off).</p>

Öge	Amaç
Netlik 1-5	Taranmış resimdeki netlik miktarını ayarlar. Not: Varsayılan fabrika ayarı 3'tür.
Sıcaklık -4 ila 4	Kullanıcının "sıcak" veya "soğuk" çıktıları belirtmesini sağlar. "Soğuk" değerler varsayılandan daha mavi bir çıktı oluştururken "sıcak" değerler varsayılandan daha kırmızı bir çıktı oluşturur.

Yazdırma Ayarları

Öge	Amaç
Kopya sayısı 1-999	Her yazdırma işi için varsayılan kopya sayısını belirtir. Not: Varsayılan fabrika ayarı 1'tir.
Kağıt Kaynağı Tepsi [x] Çok Amaçlı Besleyici Elle Kağıt Elle Zarf	Tüm yazdırma işleri için varsayılan bir kağıt kaynağı atayın. Not: Tepsi 1 varsayılan fabrika ayarıdır.
Harmanla (1,1,1) (2,2,2) (1,2,3) (1,2,3)	Birden fazla kopya yazdırırken bir yazdırma işinin sayfalarını sırayla yığılın. Not: "(1,2,3) (1,2,3)" varsayılan fabrika ayarıdır.
Çift Yüz (Önlü Arkalı) 1 yüze 2 yüze	Baskıların sayfanın bir yüzüne mi yoksa iki yüzüne mi yazdırılacağını belirler. Not: Varsayılan fabrika ayarı "1 yüze"dir.
Önlü Arkalı Ciltleme Uzun Kenar Kısa Kenar	Önlü arkalı sayfaları, sayfa yönlendirmesine göre ciltlemeyi tanımlayın. Notlar: <ul style="list-style-type: none"> Uzun Kenar, ciltlemeyi sayfanın uzun kenarı boyunca yapar (dikey için sol kenar, yatay için üst kenar). Bu, varsayılan fabrika ayarıdır. Kısa Kenar, ciltlemeyi sayfanın kısa kenarı boyunca yapar (dikey için üst kenar ve yatay için sol kenar).
Kağıt Tasarrufu Yönlendirmesi Otomatik Yatay Dikey	Çoklu sayfalı bir belgenin yönelimini belirtir. Notlar: <ul style="list-style-type: none"> Varsayılan fabrika ayarı Otomatik'tir. Bu ayar, aynı menüdeki Kağıt Tasarrufu ayarı Kapalı olarak belirlenmişse yazdırma işlerini etkiler.
Kağıt Tasarrufu Kapalı 2 Yan Yana 3 Yan Yana 4 Yan Yana 6 Yan Yana 9 Yan Yana 12 Yan Yana 16 Yan Yana	Kağıdın bir yüzüne birden çok sayfa yazdırılması gerektiğini belirtir. Notlar: <ul style="list-style-type: none"> Varsayılan fabrika ayarı Kapalı'dır (Off). Seçilen sayı her yüze yazdırılacak sayfa sayısıdır.

Öge	Amaç
Kağıt Tasarrufu Kenarlığı Hiçbiri Kati	Her sayfa görüntüsüne bir kenarlık yazdırır. Not: Varsayılan fabrika ayarı Yok'tur.
Kağıt Tasarrufu Sıralaması Yatay Ters Yatay Ters Dikey Dikey	Kağıdın bir yüzüne çoklu-sayfa görüntülerini yazdırır. Notlar: <ul style="list-style-type: none"> Varsayılan fabrika ayarı Yatay'dır. Konumların belirlenmesi, sayfa sayısına ve sayfaların dikey ya da yatay yönlendirmesine bağlıdır.
Ayırma Sayfaları Kapalı Kopyalar Arasında İşlerin Arasına Sayfaların Arasına	Boş Ayırma Sayfaları eklenip eklenmeyeceğini belirtin. Notlar: <ul style="list-style-type: none"> Varsayılan fabrika ayarı Kapalı'dır (Off). Harmanla ayarı "(1,2,3) (1,2,3)" olarak belirlenmişse Kopyaların Arasına seçeneği bir yazdırma işinin her kopyasının arasına bir boş sayfa ekler. Harmanla ayarı "(1,1,1) (2,2,2)" olarak belirlenmişse basılan her sayfa setinin arasına (örneğin her 1. sayfadan ve her 2. sayfadan sonra) bir boş sayfa eklenir. İşlerin Arasına yazdırma işlerinin arasına bir boş sayfa ekler. Sayfaların Arasına yazdırma işinin her sayfasının arasına bir boş sayfa ekler. Bu ayar saydam ortamlara yazdırırken veya bir belgeye boş sayfalar eklerken yararlıdır.
Ayırma Sayfası Kaynağı Tepsi [x] Çok Amaçlı Besleyici	Ayırma sayfaları için kağıt kaynağını belirler. Not: Tepsi 1 varsayılan fabrika ayarıdır.
Boş Sayfalar Yazdırma Yazdır	Bir yazdırma işine boş sayfaların eklenip eklenmeyeceğini belirtin. Not: Varsayılan fabrika ayarı Yazdırma'dır.

Yazdırma Ayarları

Ayarlar menüsü

Bunu kullanın	Bunun için
Yazıcı Dili PCL Öykünmesi PS Öykünmesi	Varsayılan yazıcı dilini ayarlar. Notlar: <ul style="list-style-type: none"> PS Öykünmesi fabrika varsayılan yazıcı dilidir. Bir yazıcı dilinin varsayılan dil olarak ayarlanması, bir yazılım programının başka bir yazıcı dili kullanılan yazdırma işleri göndermesini engellemez.

Bunu kullanın	Bunun için
İş Bekletme Açık Kapalı	Yazdırma işlerinin mevcut olmayan yazıcı seçenekleri veya özel ayarlar gerektirmesi durumunda yazdırma kuyruğundan kaldırılıp kaldırılmayacağını belirler. Bu işler ayrı bir kuyrukta saklanır, böylece diğer işler normal yazdırılır. Eksik bilgiler veya seçenekler giderildiğinde, saklanan işler yazdırılır. Notlar: <ul style="list-style-type: none"> Varsayılan fabrika ayarı Kapalı'dır (Off). Bu menü yalnızca bir yazıcı sabit disk takıldığında kullanılabilir. Bu gereklilik, yazıcının elektriği kesildiğinde saklanan işlerinin silinmemesini sağlar.
Yazdırma Alanı Normal Sayfaya Sığdır Tüm Sayfa	Mantıksal ve fiziksel yazdırılabilir alanı ayarlar. Notlar: <ul style="list-style-type: none"> Varsayılan fabrika ayarı Normal'dir. Normal ayarının yazdırılmaz bölge olarak tanımladığı alana veri yazdırmayı denerken, yazıcı resmi kenarından budar. Tüm Sayfa, resmin Normal ayarıyla tanımlanan yazdırılmaz alanına taşınmasına neden olur. Tüm Sayfa, yalnızca PCL 5e yorumlayıcısı kullanarak yazdırılan sayfaları etkiler. Bu ayarın PCL XL veya PostScript yorumlayıcısı kullanılarak yazdırılan sayfalar üzerinde hiçbir etkisi yoktur.
Hedefi Yükle RAM Flash Disk	İndirmeler için depolama konumunu ayarlar. Notlar: <ul style="list-style-type: none"> Varsayılan ayar RAM'dir. Yüklenenlerin RAM belleğine depolanması geçicidir. Yüklenenlerin flaş belleğe veya yazıcının sabit diskine kaydedilmesi, sürekli depolanmaları anlamına gelir. Yüklenenler yazıcı kapatılsa bile flaş bellekte veya yazıcının sabit diskinde kalır. Bu menü yalnızca formatlanmış, çalışır durumda bir flaş sürücü veya yazıcı sabit disk takıldığında kullanılabilir.
Kaynakları Kaydet Açık Kapalı	Yazıcının, mevcut bellekten daha fazlasını gerektiren bir iş aldığı anda, RAM belleğinde saklanan fontlar veya makrolar gibi geçici yüklemeleri nasıl yöneteceğini belirtir. Notlar: <ul style="list-style-type: none"> Varsayılan fabrika ayarı Kapalı'dır (Off). Yazıcının yüklemeleri yalnızca bellek gerekene kadar tutmasını sağlar. Yazdırma işlerini yürütmek için yüklemeler silinir. Açık, dil değişimleri ve yazıcının sıfırlanmaları sırasında indirmeleri korur. Yazıcının belleği dolduğu takdirde, Bellek Dolu [38] mesajı belirir ve yüklenenler silinemez.
Hepsini Yazdır Sırası Alfabetik Önce En Eski Önce En Yeni	Tümünü Yazdır seçildiğinde, bekletilen ve gizli işlerin yazdırılıp yazdırılmayacağını belirtir. Not: Varsayılan fabrika ayarı Alfabetik'tir. Yazdırma işleri yazıcı kontrol panelinde her zaman alfabetik sırayla gösterilir.

Bitirme menüsü

Öğe	Amaç
Çift Yüz (Önlü Arkalı) 1 yüze 2 yüze	Tüm yazdırma işleri için iki taraflı (önlü arkalı) yazdırmanın varsayılan olarak atanıp atanmadığını belirtir. Notlar: <ul style="list-style-type: none"> Varsayılan fabrika ayarı "1 yüze"dir. Önlü arkalı yazdırmayı, yazıcı yazılımından ayarlayabilirsiniz. Windows kullanıcıları için: Dosya >Yazdır ve ardından Özellikler, Tercihler, Seçenekler veya Ayarlar'ı tıklatın. Macintosh kullanıcıları için: Dosya >Yazdır'ı seçin ve ardından Yazdır iletişim kutusundan ve açılır menülerden ayarları düzeltin.
Önlü Arkalı Ciltleme Uzun Kenar Kısa Kenar	Önlü arkalı sayfaları, sayfa yönlendirmesine göre ciltlemeyi tanımlayın. Notlar: <ul style="list-style-type: none"> Varsayılan fabrika ayarı Uzun Kenar'dır. Bu, ciltlemenin sayfanın uzun kenarı boyunca olacağını farz eder (dikey için sol kenar, yatay için üst kenar). Kısa Kenar, ciltlemenin sayfanın kısa kenarı boyunca olacağını farz eder (dikey için üst kenar ve yatay için sol kenar).
Kopya sayısı 1-999	Her yazdırma işi için varsayılan kopya sayısını belirtir. Not: Varsayılan fabrika ayarı 1'dir.
Boş Sayfalar Yazdırma Yazdır	Bir yazdırma işine boş sayfaların eklenip eklenmeyeceğini belirtir. Not: Varsayılan fabrika ayarı Yazdırma'dır.
Harmanla (1,1,1) (2,2,2) (1,2,3) (1,2,3)	Birden fazla kopya yazdırırken bir yazdırma işinin sayfalarını sırayla yığılayın. Not: "(1,2,3) (1,2,3)" varsayılan fabrika ayarıdır.
Ayırma Sayfaları Kapalı Kopyalar Arasında İşlerin Arasına Sayfaların Arasına	Boş ayırma sayfaları eklenip eklenmeyeceğini belirler. Notlar: <ul style="list-style-type: none"> Varsayılan fabrika ayarı Kapalı'dır (Off). Harmanla ayarı "(1,2,3) (1,2,3)" olarak belirlenmişse Kopyaların Arasına seçeneği bir yazdırma işinin her kopyasının arasına bir boş sayfa ekler. Harmanla ayarı "(1,1,1) (2,2,2)" olarak belirlenmişse basılan her sayfa setinin arasına (örneğin her 1. sayfadan ve her 2. sayfadan sonra) bir boş sayfa eklenir. İşlerin Arasına yazdırma işlerinin arasına bir boş sayfa ekler. Sayfaların Arasına bir yazdırma işinin her sayfasının arasına bir boş sayfa ekler. Bu ayar saydam ortamlara yazdırırken veya bir belgeye boş sayfalar eklerken yararlıdır.
Ayırma Kaynağı Tepsi [x] Çok Amaçlı Besleyici	Ayırma sayfaları için kağıt kaynağını belirler. Not: Tepsi 1 (standart tepsi) fabrika varsayılan ayarıdır.

Öge	Amaç
Kağıt Tasarrufu Kapalı 2 Yan Yana 3 Yan Yana 4 Yan Yana 6 Yan Yana 9 Yan Yana 12 Yan Yana 16 Yan Yana	Tek bir kağıt yaprağına birden çok sayfa yazdırır. Notlar: <ul style="list-style-type: none"> Varsayılan fabrika ayarı Kapalı'dır (Off). Kağıt başına sayfa sayısı seçildiğinde, her sayfa görüntüsü sayfada istediğiniz sayfa sayısı gösterilecek şekilde ölçeklendirilir.
Kağıt Tasarrufu Sıralaması Yatay Ters Yatay Ters Dikey Dikey	Kağıt Tasarrufu seçeneği kullanıldığında sayfaların tek bir yaprağa yazdırılma sırasını belirler. Notlar: <ul style="list-style-type: none"> Varsayılan fabrika ayarı Yatay'dır. Konumların belirlenmesi, sayfa görüntüsü sayısına ve görüntülerin dikey veya yatay olmasına bağlıdır.
Kağıt Tasarrufu Yönlendirilmesi Otomatik Yatay Dikey	Sayfaların tek bir yaprağa yazdırılma yönünü belirler. Not: Varsayılan fabrika ayarı Otomatik'tir. Yazıcı dikey ve yatay seçenekleri arasından seçim yapar.
Kağıt Tasarrufu Kenarlığı Hiçbiri Katı	Kağıt Tasarrufu kullanıldığında kenarlık yazdırır. Not: Varsayılan fabrika ayarı Yok'tur.

Kalite menüsü

Bunu kullanın	Bunun için
Yaz Çözünürlüğü 300 dpi 600 dpi 1200 dpi 1200 Image Q 2400 Image Q	Yazdırılan çıktının çözünürlüğünü nokta / inç olarak belirtir. Not: Varsayılan fabrika ayarı 600 dpi'dir.
Piksel Artırma Kapalı Yazı Tipleri Yatay Dikey Her iki yön Ayrı	Resimleri yatay veya dikey olarak geliştirmek ya da yazı tiplerini geliştirmek üzere netlik için daha fazla pikselin yığınlar halinde yazdırılmasını sağlar. Not: Varsayılan fabrika ayarı Kapalı'dır (Off).
Toner Koyuluğu 1–10	Yazdırılan çıktının rengini açar veya koyulaştırır. Notlar: <ul style="list-style-type: none"> Varsayılan fabrika ayarı 8'tir. Daha küçük bir sayı seçimi toner tasarrufuna yardımcı olabilir.

Bunu kullanın	Bunun için
İnce Çizgileri Geliştir Açık Kapalı	Mimari çizim, harita, elektrik devre şeması veya akış diyagramları gibi dosyalar için tercih edilebilir bir yazdırma modunu etkinleştirin. Notlar: <ul style="list-style-type: none"> Varsayılan fabrika ayarı Kapalı'dır (Off). Bu seçeneği yazıcı yazılımından ayarlayabilirsiniz. Windows kullanıcıları için, Dosya >Yazdır ve ardından Özellikler, Tercihler, Seçenekler veya Ayarlar'ı tıklatın. Macintosh kullanıcıları için, Dosya >Yazdır'ı seçin ve ardından Yazdır iletişim kutusundan ve açılır menülerden ayarları düzeltin. Yerleşik Web Sunucusunu kullanarak bu seçeneği ayarlamak için, bir tarayıcı penceresine ağ yazıcısının IP adresini veya Web tarayıcısı adresi alanını girin.
Gri Düzeltme Otomatik Kapalı	Resimlere uygulanan kontrast iyileştirmesini otomatik olarak ayarlar. Not: Varsayılan fabrika ayarı Otomatik'tir.
Parlaklık -6 ila 6 arası	Yazdırılan çıktıyı aydınlatarak veya koyulaştırarak ayarlar. Çıktıyı aydınlatarak tonerden tasarruf edebilirsiniz. Not: Varsayılan fabrika ayarı 0'tir.
Kontrast 0-5	Yazdırılan nesnelere kontrastını ayarlar. Not: Varsayılan fabrika ayarı 0'tir.

İş Hesaplaması menüsü

Not: Bu menü öğesi yalnızca formatlanmış, çalışır durumda bir yazıcı sabit diski takıldığında görüntülenir. Yazıcı sabit diskinin okuma/yazma veya yazma korumalı olmadığından emin olun.

Bunu kullanın	Bunun için
İş Hesaplaması Günlüğü Kapalı Açık	Yazıcının aldığı yazdırma işlerinden bir günlük oluşturup oluşturmayacağını belirler ve ayarlar. Not: Varsayılan fabrika ayarı Kapalı'dır (Off).
İş Hesaplaması Yardımcı Programları	Günlük dosyalarını yazdırır ve siler veya bir flaş sürücüsüne verir.
Hesaplama Günlüğü Frekansı Haftalık Aylık	Bir günlük dosyasının ne sıklıkta oluşturulacağını belirler ve ayarlar. Not: Varsayılan fabrika ayarı Aylık'tir.
Frekans Sonunda Günlük Eylemi Hiçbiri Geçerli Günlüğü E-posta ile Gönder Geçerli Günlüğü E-posta ile Gönder ve Sil Geçerli Günlüğü Gönder Geçerli Günlüğü Gönder ve Sil	Frekans eşiği sona erdiğinde yazıcının nasıl karşılık vereceğini belirler ve ayarlar. Not: Varsayılan fabrika ayarı Yok'tur.
Disk Dolmak Üzere Kapalı 1-99	Yazıcı Disk Dolmak Üzere Eylemini çalıştırmadan önce günlük dosyasının maksimum boyutunu belirtir. Not: Varsayılan fabrika ayarı 5'tir.

Bunu kullanın	Bunun için
Disk Dolmak Üzere Eylemi Hiçbiri Geçerli Günlüğü E-posta ile Gönder Geçerli Günlüğü E-posta ile Gönder ve Sil En Eski Günlüğü E-posta ile Gönder ve Sil Geçerli Günlüğü Gönder Geçerli Günlüğü Gönder ve Sil En Eski Günlüğü Gönder ve Sil Geçerli Günlüğü Sil En Eski Günlüğü Sil Tüm Günlükleri Sil Geçerli Hariç Tüm Günlükleri Sil	Yazıcının sabit diski doluya yakinken yazıcının nasıl karşılık vereceğini belirler ve ayarlar. Notlar: <ul style="list-style-type: none"> Varsayılan fabrika ayarı Yok'tur. Disk Dolmak Üzere'de tanımlanan değer eylemin ne zaman tetikleneceğini belirtir.
Disk Dolu Eylemi Hiçbiri Geçerli Günlüğü E-posta ile Gönder ve Sil En Eski Günlüğü E-posta ile Gönder ve Sil Geçerli Günlüğü Gönder ve Sil En Eski Günlüğü Gönder ve Sil Geçerli Günlüğü Sil En Eski Günlüğü Sil Tüm Günlükleri Sil Geçerli Hariç Tüm Günlükleri Sil	Disk kullanımı maksimum sınıra (100 MB) eriştiğinde yazıcının nasıl karşılık vereceğini belirler ve ayarlar. Not: Varsayılan fabrika ayarı Yok'tur.
Günlükleri Gönderme URL'si	Yazıcının iş hesap günlüklerini nereye göndereceğini belirler ve ayarlar.
Günlükleri Göndermek için E-posta Adresi	Yazıcının iş hesaplama günlüklerini gönderdiği e-posta adresini belirtir.
Günlük Dosyası Öneki	Günlük dosyasının adı için seçtiğiniz öneki belirtir. Not: TCP/IP menüsünde tanımlanan geçerli ana makine adı varsayılan günlük dosyası öneki olarak kullanılır.

Yardımcı Programlar menüsü

Öge	Yapılacak İşlem
Bekletilenleri Sil Gizli Bekletilen Geri Yüklenmemiş Tüm	Yazıcının sabit diskindeki gizli ve bekletilen işleri siler. Notlar: <ul style="list-style-type: none"> Seçilen bir ayar yalnızca yazıcıda yerleşik olan yazdırma işlerini etkiler. Yer imleri, flaş sürücülerindeki yazdırma işleri ve diğer bekletilen iş türleri etkilenmez. Geri Yüklenmemiş, geri <i>yüklenmemiş</i> tüm Yazdırılan ve Bekletilen işler yazıcının sabit diskinden veya bellekten geri yüklenir.

Öge	Yapılacak İşlem
Flaş Biçimle Evet Hayır	Flash belleği biçimlendirin. Uyarı—Hasar Tehlikesi: Flaş bellek formatlanırken yazıcıyı kapatmayın. Notlar: <ul style="list-style-type: none"> • Evet flaş bellek kartında depolanan tüm verileri siler. • Hayır ise biçimlendirme isteğini iptal eder. • Flaş bellek, yazıcıya bir flaş bellek kartı takılarak eklenen belleği gösterir. • Flaş bellek kartı okuma/yazma veya yazma korumalı olmamalıdır. • Bu menü öğesi yalnızca arızalı olmayan bir flash bellek kartı takıldığında görüntülenir.
Diske İndirilenleri Sil Şimdi Sil Silme	Yazıcının sabit diskindeki, tüm bekletilen işler, arabelleğe alınmış işler ve park edilmiş işler dahil indirilmiş dosyaları siler. Notlar: <ul style="list-style-type: none"> • Şimdi Sil, yazıcıyı tüm indirilmiş dosyaları silecek ve silme işleminden sonra başlangıç ekranına dönecek şekilde ayarlar. • Silme, dokunmatik ekranlı yazıcı modelleri için yazıcı ekranını ana Yardımcı Programlar menüsüne dönecek şekilde ayarlar. Silme, dokunmatik ekranlı olmayan yazıcılarda seçildiğinde, yazıcıyı silme işleminden sonra başlangıç ekranına dönecek şekilde ayarlar.
Onaltılı İzi Etkinleştir	Bir yazdırma işi sorununun kaynağını yalıtmaya yardımcı olur. Notlar: <ul style="list-style-type: none"> • Etkinleştirildiğinde, yazıcıya gönderilen tüm veriler onaltılık olarak gönderilir ve karakter gösterimi ve kontrol kodları yürütülmez. • Onaltılı İz'den çıkmak veya devre dışı bırakmak için, yazıcıyı kapatın veya sıfırlayın.
Kapsam Tahmincisi Kapalı Açık	Bir sayfadaki toner kullanımının tahmini bir değerini sağlar. Bu tahmin her yazdırma işinin sonunda ayrı bir sayfaya yazdırılır. Not: Varsayılan fabrika ayarı Kapalı'dır.

XPS menüsü

Öge	Yapılacak İşlem
Hata Sayfalarını Yazdır Kapalı Açık	XML işaretleme hataları gibi hatalar hakkındaki bilgileri içeren bir sayfa yazdırır. Not: Varsayılan fabrika ayarı Kapalı'dır.

PDF menüsü

Öge	Yapılacak İşlem
Sığdır Evet Hayır	Sayfa içeriğini seçili sayfa boyutuna ölçekler. Not: Varsayılan fabrika ayarı Hayır'dır.
Ek notlar Yazdırma Yazdır	Bir PDF dosyasındaki notları yazdırır. Not: Varsayılan fabrika ayarı Yazdırma'dır.

PostScript menüsü

Bunu kullanın	Bunun için
Baskı PS Hatası Açık Kapalı	PostScript hatasının belirtildiği bir sayfa yazdırır. Not: Varsayılan fabrika ayarı Kapalı'dır (Off).
PS Başlangıç Modunu Kilitle Açık Kapalı	SysStart dosyasını devre dışı bırakır. Not: Varsayılan fabrika ayarı Kapalı'dır (Off).
Yazı Tipi Önceliği Yerleşik Flaş/Disk	Font arama sırasını belirleyin. Notlar: <ul style="list-style-type: none"> Varsayılan fabrika ayarı Yerleşik'tir. Bu menü öğesi sadece biçimlendirilmiş bir flaş bellek seçeneği kartı veya yazıcı sabit diski yüklüyse ve düzgün çalışıyorsa kullanılabilir. Flaş bellek seçeneği veya yazıcı sabit diskinin okuma/yazma, yazma veya parola korumalı olmadığından emin olun. İş Arabellek Boyutu değeri %100 olarak ayarlanmamalıdır.

PCL Öykün menüsü

Bunu kullanın	Bunun için
Font Kaynağı Yerleşik Disk İndir Flash Tümü	Yazı Tipi Adı menüsü tarafından kullanılan font setini belirtir. Notlar: <ul style="list-style-type: none"> Varsayılan fabrika ayarı "Yerleşik"tir. Yerleşik ayarı, RAM belleğine indirilen fabrika varsayılan font setini gösterir. "Flaş" ve "Disk" ayarları bu seçenekte yerleşik olan tüm yazı tiplerini gösterir. Flaş seçeneği doğru formatlanmalıdır ve okuma/yazma, yazma veya parola korumalı olamaz. "İndir", RAM belleğine yüklenen tüm yazı tiplerini gösterir. "Tümü", herhangi bir belleğe yüklenen tüm yazı tiplerini gösterir.
Font Adı Courier 10	Belirli bir font adını ve depolandığı seçeneği tanımlar. Not: Varsayılan fabrika ayarı Courier 10'dur. Courier 10, font adını, font kimliğini ve yazıcıda depolandığı yeri gösterir. Font kaynağı kısaltması Yerleşik için R, Flaş için F, Disk için K ve İndir için D'dir.
Simge Takımı 10U PC-8 12U PC-850	Her font adının simge takımını belirtir. Notlar: <ul style="list-style-type: none"> 10U PC-8 ABD için varsayılan fabrika ayarıdır. 12U PC-850 uluslararası varsayılan fabrika ayarıdır. Bir simge takımı alfabetik ve sayısal karakterler, noktalama işaretleri ve özel simgelerden oluşan bir kümedir. Simge takımları farklı diller veya bilimsel metinler için matematik sembolleri gibi özel programları destekler. Yalnızca desteklenen simge takımları gösterilir.

Bunu kullanın	Bunun için
PCL Öykünme Ayarları Punto Boyutu 1.00–1008.00	Ölçeklenebilir tipografik fontların punto boyutunu değiştirir. Notlar: <ul style="list-style-type: none"> Varsayılan fabrika ayarı 12'dir. Punto boyutu, fontndeki karakterlerin yüksekliğini gösterir. Bir punto yaklaşık 0,014 inç'tir. Punto boyutları 0.25-puntoluk birimlerle artırılabilir veya azaltılabilir.
PCL Öykünme Ayarları Karakter Aralığı 0.08–100	Ölçeklenebilir tek aralıklı yazı tiplerinin font karakter aralığını belirtir. Notlar: <ul style="list-style-type: none"> Varsayılan fabrika ayarı 10'dur. Karakter aralığı inç başına sabit-aralıklı karakterleri (cpi) belirtir. Karakter aralığı 0.01-cpi'lik birimlerle artırılabilir veya azaltılabilir. Ölçeklenemeyen tek aralıklı yazı tiplerinde, karakter aralığı ekranda görünür fakat değiştirilemez.
PCL Öykünme Ayarları Yönlendirme Dikey Yatay	Sayfadaki metin ve grafiklerin yönünü belirtir. Notlar: <ul style="list-style-type: none"> Varsayılan fabrika ayarı Dikey'dir. Dikey ayarında, metin ve grafikler sayfanın kısa kenarına paralel şekilde yazdırılır. Yatay ayarında, metin ve grafikler sayfanın uzun kenarına paralel şekilde yazdırılır.
PCL Öykünme Ayarları Sayfa Başına Satır 1–255	Her sayfaya yazdırılan satır sayısını belirtir. Notlar: <ul style="list-style-type: none"> 60 ABD için varsayılan fabrika ayarıdır. 64 uluslararası varsayılan fabrika ayarıdır. Yazıcı, her satır arasındaki boş alanı Sayfada Satır Sayısı, Kağıt Boyutu ve Yönlendirme ayarları temelinde ayarlar. Sayfa Başına Satır ayarını yapmadan önce, istediğiniz Kağıt Boyutu ve Yönlendirme ayarlarını seçin.
PCL Öykünme Ayarları A4 Genişliği 198 mm 203 mm	Yazıcıyı A4-boyutunda kağıtlara yazdıracak şekilde ayarlar. Notlar: <ul style="list-style-type: none"> Varsayılan fabrika ayarı "198 mm"dir. 203-mm ayarı, kağıdın genişliğini seksen 10-aralıklı karakterle yazdıracak şekilde ayarlar.
PCL Öykünme Ayarları Önce SB sonra SD Açık Kapalı	Yazıcının bir satır besleme (SB) kontrol komutundan sonra otomatik olarak bir sürgü dönüşü (SD) yapıp yapmayacağını belirtir. Not: Varsayılan fabrika ayarı Kapalı'dır (Off).
PCL Öykünme Ayarları Önce SD sonra SB Açık Kapalı	Yazıcının bir sürgü dönüşü (SD) kontrol komutundan sonra bir satır beslemesi (SB) yapıp yapmayacağını belirtir. Not: Varsayılan fabrika ayarı Kapalı'dır (Off).

Bunu kullanın	Bunun için
Tepsi Yeninumara ÇA Besleyici Ata Kapalı Hiçbiri 0–199 Tepsi [x] Ata Kapalı Hiçbiri 0–199 Elle Kağıt Ata Kapalı Hiçbiri 0–199 Elle Zarf Ata Kapalı Hiçbiri 0–199	Yazıcıyı, tepsiler ve besleyiciler için farklı kaynak atamaları kullanan yazıcı yazılımları veya programlarıyla çalışması için yapılandırır. Notlar: <ul style="list-style-type: none"> Varsayılan fabrika ayarı “Kapalı”dır. “Hiçbiri” ayarı Kağıt Kaynağını Seç komutunu yok sayar. Bu seçenek yalnızca PCL 5 yorumlayıcısı tarafından seçildiğinde görüntülenir. “0–199” bir özel ayar atanmasına izin verir.
Tepsi Yeninumara Ürt. Ayarlarını Göster ÇAB Varsayılan = 8 T1 Varsayılan = 1 T1 Varsayılan = 4 T1 Varsayılan = 5 T1 Varsayılan = 20 T1 Varsayılan = 21 Zrf Varsayılan = 6 MKağıt Varsayılan = 2 MZrf Varsayılan = 3	Her tepsiye veya besleyiciye atanan varsayılan fabrika ayarını görüntüler.
Tepsi Yeninumara Varsayılanları Geri Yükle Evet Hayır	Tüm tepsi ve besleyici atamalarını varsayılan fabrika ayarlarına geri yükler.

HTML menüsü

Öğe		Yapılacak İşlem
Yazı Tipi Adı Albertus MT Antique Olive Apple-Chancery Arial MT Avant Garde Bodoni Bookman Chicago Clarendon Cooper Black Copperplate Coronet Courier Eurostile Garamond Geneva Gill Sans Goudy Helvetica Hoefler Text Intl CG Times Intl Courier Intl Univers	Joanna MT Letter Gothic Lubalin Graph Marigold MonaLisa Recut Monaco New CenturySbk New York Optima Oxford Palatino StempelGaramond Taffy Times TimesNewRoman Univers Zapf Chancery NewSansMTCS NewSansMTCT New SansMTJA NewSansMTKO	HTML belgelerinin varsayılan yazı tipini ayarlar. Not: Bir yazı tipi belirtilmeyen tüm HTML belgelerinde Times yazı tipi kullanılır.

Öğe	Yapılacak İşlem
Yazı Tipi Boyutu 1–255 pt	HTML belgelerinin varsayılan yazı tipi boyutunu ayarlar. Notlar: <ul style="list-style-type: none"> Varsayılan fabrika ayarı 12 pt'dur. Yazı Tipi boyutu 1-puntoluk adımlarla artırılabilir.
Ölçeklendir 1–400%	HTML belgelerinin varsayılan yazı tipini ölçekler. Notlar: <ul style="list-style-type: none"> Varsayılan fabrika ayarı %100'dür. Ölçekleme %1'lik adımlarla artırılabilir.
Yönlendirme Dikey Yatay	HTML belgelerinin sayfa yönlendirmesini ayarlar. Not: Varsayılan fabrika ayarı Dikey'dir.
Marj Boyutu 8–255 mm	HTML belgelerinin sayfa kenar boşluğunu ayarlar. Notlar: <ul style="list-style-type: none"> Varsayılan fabrika ayarı 19 mm'dir. Marj boyutu değeri 1-mm'lik adımlarla artırılabilir.

Öge	Yapılacak İşlem
Arka Planlar Yazdırma Yazdır	HTML belgelerindeki art alanların yazdırılıp yazdırılmayacağını belirtir. Not: Varsayılan fabrika ayarı Yazdır'dır.

Resim menüsü

Öge	Yapılacak İşlem
Otomatik Sığdır Açık Kapalı	Optimal sayfa boyutu, ölçekleme ve yönlendirmeyi seçer. Not: Varsayılan fabrika ayarı Açık'tır. Bazı resimlerin ölçekleme ve yönlendirme ayarlarını geçersizleştirerek yerini alır.
Negatif Açık Kapalı	İki-tonlu tek renkli resimlerin negatifini alır. Notlar: <ul style="list-style-type: none"> Varsayılan fabrika ayarı Kapalı'dır. Bu ayar GIF veya JPEG resimlerine uygulanmaz.
Ölçeklendirme Sol Üstü Sabitle En İyi Sığdır Ortayı Sabitle Yüks./Genişlik Sığdır Yüksekliği Sığdır Genişliği Sığdır	Resmi seçili kağıt boyuna uyacak şekilde ölçekler. Notlar: <ul style="list-style-type: none"> Varsayılan fabrika ayarı En İyi Sığdır'dır. Otomatik Sığdır için Açık seçildiğinde, Ölçekleme otomatik olarak En İyi Sığdır'a ayarlanır.
Yönlendirme Dikey Yatay Dikey Ters Çevir Yatay Ters Çevir	Resmin yönünü ayarlar. Not: Varsayılan fabrika ayarı Dikey'dir.

Yardım menüsü

Yardım menüsü çok işlevli yazıcıda (MFP) PDF dosyaları olarak saklanan bir dizi Yardım sayfasından oluşur. Yazıcıyı kullanma, kopyalama, tarama ve faks gibi çeşitli görevleri gerçekleştirme hakkındaki bilgileri içerir.

Yazıcıda İngilizce, Fransızca, Almanca ve İspanyolca çevirileri de bulunur.

Menü ögesi	Açıklama
Tüm Kılavuzları Yazdır	Tüm kılavuzları yazdırır.
Kopya Kılavuzu	Kopya oluşturma ve ayarları değiştirme hakkında bilgi sağlar
E-posta Kılavuzu	Adres, kısayol numarası veya adres defterini kullanarak e-posta gönderme ve ayarları değiştirme hakkında bilgi sağlar
Faks Kılavuzu	Faks numaraları, kısayol numaraları veya adres defterini kullanarak faks gönderme ve ayarları değiştirme hakkında bilgi sağlar
FTP Kılavuzu	Bir FTP adresi, kısayol numaraları veya adres defterini kullanarak doğrudan bir FTP sunucusuna belgeleri tarama ve ayarları değiştirme hakkında bilgi sağlar

Menü öğesi	Açıklama
Yazdırma Kusurları Kılavuzu	Kopyalardaki veya yazdırılan sayfalardaki yinelenen kusurları çözmeye yönelik yardım sağlar
Bilgi Kılavuzu	Ek bilgileri bulma konusunda bilgileri içerir

Paradan tasarruf etme ve çevre üzerindeki etkileri azaltma

Kağıt ve toner tasarrufu

Araştırmalar bir yazıcının karbon etkisinin %80'inin kağıt kullanımıyla ilgili olduğunu göstermektedir. Yazıcınızın karbon etkisini geri dönüştürülmüş kağıt kullanarak ve aşağıdaki, kağıdın her iki yüzüne yazdırma ve bir kağıdın bir yüzüne birden fazla sayfa yazdırma gibi yazdırma önerilerini uygulayarak önemli oranda azaltabilirsiniz.

Bir yazıcı ayarı kullanarak nasıl hızla kağıt ve enerji tasarrufu yapabileceğiniz ile ilgili daha fazla bilgi için [“Eko Modu'nu Kullanma”](#), sayfa 223 bölümüne bakın.

Geri dönüştürülmüş kağıt kullanma

Lazer/LED yazıcılarda kullanım için özel olarak üretilen geri dönüştürülmüş ofis kağıtlarının kullanımı desteklenir. Yazıcınızla rahatça kullanılacak geri dönüştürülmüş kağıtlar hakkında daha fazla bilgi için, bkz. [“Geri dönüştürülmüş kağıt ve diğer ofis kağıtlarını kullanma”](#), sayfa 80.

Sarf malzemelerinden tasarruf etme

Kağıdın iki yüzünü de kullanın

Yazıcı modeliniz çift taraflı yazdırmayı destekliyorsa kağıdın bir yüzüne mi iki yüzüne mi yazdırılacağını seçebilirsiniz.

Notlar:

- Çift taraflı yazdırma, yazdırma sürücüsündeki varsayılan ayardır.
- Desteklenen ürünlerin ve ülkelerin tam listesi için www.dell.com/support adresine gidin.

Bir sayfaya birden fazla sayfa yazdırın

Yazdırma işi için birden çok sayfa yazdırma (N-Up) ayarını seçerek bir kağıdın tek yüzüne çok sayfalı bir belgenin birbirini takip eden maksimum 16 sayfasını yazdırabilirsiniz.

Bir belgenin birden fazla kopyasını yazdırmadan veya almadan önce

İlk taslağın doğru olup olmadığını kontrol edin:

- Yazdırma işleminden önce belgenin nasıl görüldüğünü görmek için önizleme özelliğini kullanın.
- İçeriğinin ve biçiminin doğru olduğundan emin olmak belgelerinizin bir kopyasını yazdırın.

Kağıt sıkışmalarının önüne geçin

Kağıt sıkışıklıklarını önlemek için kağıt türünü ve boyutunu doğru ayarlayın. Daha fazla bilgi için bkz. [“Sıkışmaları giderme”](#), sayfa 248.

Enerji tasarrufu

Eko Modu'nu Kullanma

1 Bir Web tarayıcısı açın ve adres alanına yazıcının IP adresini yazın.

Notlar:

- Yazıcının IP adresini yazıcı ana ekranında görüntüleyin. IP adresi, 123.123.123.123 gibi nokta işareti ile ayrılan dört rakam dizisinden oluşur.
- Bir proxy sunucu kullanıyorsanız, Web sayfasını doğru yüklemek için bir süreliğine devre dışı bırakın.

2 Sırasıyla **Ayarlar >Genel Ayarlar >Eko Modu >** seçeneklerini tıklatıp bir ayar seçin

Öge	Yapılacak İşlem
Kapalı	Eko Modu ile bağlantılı tüm ayarlar için fabrika varsayılanlarını kullanır. Kapalı, yazıcının performans özelliklerini destekler.
Enerji	Özellikle yazıcı boşta olduğunda enerji kullanımını azaltma. <ul style="list-style-type: none">• Yazdırılmaya hazır olana kadar yazıcı motorları başlamaz. İlk sayfa yazdırılana kadar kısa bir gecikme fark edebilirsiniz.• Yazıcı bir dakika faaliyet olmadığında Uyku moduna geçer.
Enerji/Kağıt	Enerji ve Kağıt modları ile bağlantılı tüm ayarları kullanır.
Düz Kağıt	<ul style="list-style-type: none">• Otomatik iki taraflı (arkalı önlü) özelliğini etkinleştirir.• Yazdırma günlüğü özelliklerini kapatır.

3 **Gönder**'i tıklatın.

Yazıcının gürültüsünü azaltma

Yazıcı gürültüsünü azaltmak için Sessiz Modu'nu etkinleştirin.

1 Bir Web tarayıcısı açın ve adres alanına yazıcının IP adresini yazın.

Notlar:

- Yazıcının IP adresini yazıcı ana ekranında görüntüleyin. IP adresi, 123.123.123.123 gibi nokta işareti ile ayrılan dört rakam dizisinden oluşur.
- Bir proxy sunucu kullanıyorsanız, Web sayfasını doğru yüklemek için bir süreliğine devre dışı bırakın.

2 **Ayarlar >Genel Ayarlar >Sessiz Modu >** seçeneğini tıklatıp bir ayar seçin

Bunu kullanın	Bunun için
Açık	Yazıcının gürültüsünü azaltır. Notlar: <ul style="list-style-type: none"> Yazdırma işleri azaltılmış bir hızda işlenir. Bir belge yazdırılmaya hazır olana kadar yazıcı motorları başlamaz. İlk sayfa yazdırılmadan önce kısa bir gecikme olur.
Kapalı	Fabrika varsayılan ayarlarını kullanır. Not: Bu ayar yazıcının performans spesifikasyonlarını destekler.

3 Gönder'i tıklatın.

Uyku modunu ayarlama

Enerji tasarrufu yapmak için yazıcı Uyku moduna girmeden önce geçmesi gereken dakika sayısını azaltın.

1 - 120 dakika arasında bir değer seçin. Varsayılan fabrika ayarı 30 dakikadır.

Yerleşik Web Sunucusunu kullanma

1 Bir Web tarayıcısı açın ve adres alanına yazıcının IP adresini yazın.

Notlar:

- Yazıcının IP adresini yazıcı ana ekranında görüntüleyin. IP adresleri, 123.123.123.123 gibi nokta işareti ile ayrılan dört rakam dizisinden oluşur.
- Bir proxy sunucu kullanıyorsanız, Web sayfasını doğru yüklemek için bir süreliğine devre dışı bırakın.

2 Sırasıyla **Ayarlar >Genel Ayarlar >Zaman Aşırımları** öğelerini tıklatın.

3 Uyku Modu alanına, yazıcının Uyku moduna geçmeden önce beklemesini istediğiniz dakika sayısını girin.

4 İlet düğmesini tıklatın.

Yazıcının kontrol panelini kullanarak

1 Ana ekrandan, şuraya gidin:



>Ayarlar >Genel Ayarlar >Zaman Aşırımları >Uyku Modu

2 Uyku Modu alanında, yazıcının Uyku Modu'na geçmeden önce kaç dakika bekleyeceğini seçin ve **İlet** düğmesine dokununuz.

Hazırda Bekleme modunu kullanma

Hazırda Bekleme, çok az güçle çalışan moddur.

Notlar:

- Yazıcı Hazırda Bekleme moduna girmeden önceki varsayılan süre üç gündür.
- Yeni bir yazdırma işi göndermeden önce yazıcıyı, Hazırda Bekleme modundan çıkardığınızdan emin olun. Yazıcıyı açıp kapatmak veya Uyku düğmesine uzun süre basmak yazıcıyı Hazırda Bekleme modundan çıkarır.
- Yazıcı Hazırda Bekleme modundaydısa Yerleşik Web Sunucusu devreden çıkarılır.

1 Ana ekrandan şuraya gidin:



>Ayarlar >Genel Ayarlar

2 “Uyku Düğmesine Basın” veya “Uyku Düğmesine Basın ve Basılı Tutun” menüsünden, **Hazırda Bekleme** ögesini seçin ve ardından **İlet** ögesine dokununuz.

Yazıcı ekranının parlaklığını ayarlama

Enerji tasarrufu yapmak için veya ekrandan okuma ile ilgili sorun yaşıyorsanız, ekranın parlaklığını ayarlayın.

20 - 100 arasında bir değer seçin. Varsayılan fabrika ayarı 100'dür.

Yerleşik Web Sunucusunu kullanma

1 Bir Web tarayıcısı açın ve adres alanına yazıcının IP adresini yazın.

Notlar:

- Yazıcının IP adresini yazıcı ana ekranında görüntüleyin. IP adresleri, 123.123.123.123 gibi nokta işareti ile ayrılan dört rakam dizisinden oluşur.
- Bir proxy sunucu kullanıyorsanız, Web sayfasını doğru yüklemek için bir süreliğine devre dışı bırakın.

2 **Ayarlar >Genel Ayarlar**'ı tıklatın.

3 Ekran Parlaklığı alanında, ekranının sahip olmasını istediğiniz parlaklık yüzdesini girin.

4 **İlet** düğmesini tıklatın.

Yazıcının kontrol panelini kullanarak

1 Ana ekrandan, şuraya gidin:



>Ayarlar >Genel Ayarlar >Ekran Parlaklığı

2 Ekran Parlaklığı alanında, ekranının sahip olmasını istediğiniz parlaklık yüzdesini girin ve **İlet** düğmesine dokununuz.

Geri dönüşürme

Dell ürünlerini geri dönüşürme

Dell ürünlerini geri dönüşüm amacıyla iade etmek için:

- 1 www.dell.com/recycle adresindeki Web sitemizi ziyaret edin.
- 2 Ülkenizi veya bölgenizi seçin.
- 3 Bilgisayar ekranındaki yönergeleri izleyin.

Yazıcıyı sabitleme

Geçicilik Bildirimi

Yazıcınız aygıt ve ağ ayarları ile kullanıcı verilerini depolayabilen çeşitli bellek türleri içerir.

Bellek türü	Açıklama
Geçici bellek	Yazıcınız basit yazdırma işleri sırasında kullanıcı verilerini geçici olarak arabelleğe almak için standart <i>rasgele erişim belleğini</i> (RAM) kullanır.
Kalıcı bellek	Yazıcınız iki tür kalıcı bellek kullanabilir: EEPROM ve NAND (flaş bellek). Her iki tür de işletim sistemi, aygıt ayarları, ağ bilgileri, yer imi ayarları ve katıştırılmış çözümler depolamak için kullanılır.
Sabit disk belleği	Bazı yazıcılarda sabit disk sürücüsü yüklüdür. Yazıcı sabit diski aygıtta özel işlevler için tasarlanmıştır. Bu, aygıtın form verilerinin ve font verilerinin yanı sıra kompleks yazdırma işleriyle ilgili olarak arabelleğe alınmış kullanıcı verilerini korumasına da olanak sağlar.

Aşağıda belirtilen durumlarda yüklenmiş tüm yazıcı bellek içeriğini silin:

- Yazıcının hizmet dışı bırakılması.
- Yazıcı sabit diskinin değiştirilmesi.
- Yazıcının farklı bir bölüme veya konuma taşınması.
- Yazıcıya kuruluşunuzun dışından bir kişinin servis vermesi.
- Yazıcının servis için başka bir yere taşınması.
- Yazıcının başka bir kuruluşa satılması.

Yazıcı sabit diskinin elden çıkarılması.

Not: Bazı yazıcı modellerinde yazıcı sabit diski takılı olmayabilir.

Yüksek güvenli ortamlarda, yazıcı veya sabit diski başka bir yere taşındığında yazıcının sabit diskinde depolanan gizli verilere erişilmediğinden emin olmak için ek adımlar gerekebilir.

- **Manyetik Alanı Etkisizleştirme**—Depolanmış verileri silen bir manyetik alan ile sabit diski temizler
- **Ezme**—Bileşen parçalarını kırmak ve okunamaz hale getirmek için fiziksel olarak sabit diski sıkıştırır
- **Öğütme**—Fiziksel olarak sabit diski küçük metal parçalara ayırır

Not: Çoğu veri elektronik olarak silinebilir ama tüm verilerin tamamen silindiğinden emin olmanın tek yolu verilerin depolandığı her sabit diski fiziksel olarak imha etmektir.

Geçici belleği silme

Yazıcınızda takılı geçici bellek (RAM) bilgileri tutabilmek için güç kaynağı gerektirir. Arabelleğe alınmış verileri silmek için yazıcıyı kapatın.

Kalıcı belleği silme

Şu adımları izleyerek tek tek ayarları, cihaz ve ağ ayarlarını, güvenlik ayarlarını ve yerleşik çözümleri silin:

- 1 Yazıcıyı kapatın.
- 2 Yazıcıyı açarken **2** ve **6** düğmelerini basılı tutun. İlerleme çubuğunun bulunduğu ekran görüntülendiğinde düğmeleri serbest bırakın.

Yazıcı açılma işlem dizisini yürütür ve ardından Yapılandırma menüsü görüntülenir. Yazıcı tam olarak açıldığında, yazıcı ekranında standart ana ekran simgeleri yerine işlevlerin bir listesi görünür.

- 3 **Tüm Ayarları Temizle**'ye dokunun.

Bu işlem sırasında yazıcı birkaç yeniden başlar.

Not: Tüm Ayarları Sil, yazıcı belleğinde bulunan aygıt ayarlarını, çözümleri, işleri ve parolaları güvenli kaldırır.

- 4 **Geri >Yapıl. Menüünden Çık**'a dokunun.

Yazıcı sıfırlanarak açılma işlemi gerçekleştirecek ve sonra normal çalışma moduna geçecektir.

Yazıcı sabit diski belleğini silme

Notlar:

- Bazı yazıcı modellerinde yazıcı sabit diski takılı olmayabilir.
- Yazıcı menülerinde Geçici Veri Dosyalarını Silmeyi Yapılandırma silme için işaretlenmiş dosyaların üzerine güvenle yazarak, yazdırma işlerinden kalan kalıcı gizli malzemeleri silmenizi sağlar.

Yazıcının kontrol panelini kullanma

- 1 Yazıcıyı kapatın.
- 2 Yazıcıyı açarken **2** ve **6** düğmelerini basılı tutun. İlerleme çubuğunun bulunduğu ekran görüntülendiğinde düğmeleri serbest bırakın.

Yazıcı açılma işlem dizisini yürütür ve ardından Yapılandırma menüsü görüntülenir. Yazıcı tamamen açıldığında, dokunmatik ekranda işlevler listesi görüntüler.

- 3 **Diski Temizle**'ye dokunun ve sonra aşağıdakilerden birine dokunun:

- **Diski sil (hızlı)**—Bu, diskin üzerine tek bir geçişle tamamen sıfır yazmanızı sağlar.
- **Diski sil (güvenli)**—Bu, diskin üzerine rastgele bit desenleriyle birkaç kez yazmanızı sağlar, bunu bir doğrulama geçişi izler. Güvenli bir üzerine yazma, verileri sabit diskten güvenli bir şekilde silmek için DoD 5220.22-M standardı ile uyumludur. Çok gizli bilgiler bu yöntem kullanılarak silinmelidir.

- 4 Disk temizlemeye devam etmek için **Evet**'e dokunun.

Notlar:

- Bir durum çubuğu disk silme görevi sürecini gösterecektir.
- Disk silme, yazıcı diğer kullanıcı görevleri için kullanılmadığında birkaç dakika veya bir saatten fazla sürebilir.

- 5 **Geri >Yapıl. Menüünden Çık**'a dokunun.

Yazıcı sıfırlanarak açılma işlemi gerçekleştirecek ve sonra normal çalışma moduna geçecektir.

Yazıcı sabit diski şifrelemesini yapılandırma

Yazıcı veya sabit diski çalındığında önemli verilerin kaybolmasını önlemek için sabit disk şifrelemesini etkinleştirin.

Not: Bazı yazıcı modellerinde yazıcı sabit diski takılı olmayabilir.

Yerleşik Web Sunucusunu kullanma

1 Bir Web tarayıcısı açın ve adres alanına yazıcının IP adresini yazın.

Notlar:

- Yazıcının IP adresini yazıcı ana ekranında görüntüleyin. IP adresleri, 123.123.123.123 gibi nokta işareti ile ayrılan dört rakam dizisinden oluşur.
- Bir proxy sunucu kullanıyorsanız, Web sayfasını doğru yüklemek için bir süreliğine devre dışı bırakın.

2 **Ayarlar >Güvenlik >Disk Şifreleme**'yi tıklatın.

Not: Güvenlik Menüsünde Disk Şifreleme yalnızca formatlanmış, arızalı olmayan bir yazıcı sabit diski takıldığında görünür.

3 Disk şifreleme menüsünde, **Etkinleştir**'i seçin.

Notlar:

- Disk şifrelemeyi etkinleştirme yazıcının sabit diskinin içeriğini silecektir.
- Disk şifreleme, yazıcı diğer kullanıcı görevleri için kullanılmadığında birkaç dakika veya bir saatten fazla sürebilir.

4 **İlet** düğmesini tıklatın.

Yazıcının kontrol panelini kullanarak

1 Yazıcıyı kapatın.

2 Yazıcıyı açarken **2** ve **6** düğmelerini basılı tutun. İlerleme çubuğunun bulunduğu ekran görüntülendiğinde düğmeleri serbest bırakın.

Yazıcı açılma işlem dizisini yürütür ve ardından Yapılandırma menüsü görüntülenir. Yazıcı tam olarak açıldığında, işlevlerin bir listesi yazıcı ekranında görünür.

3 **Disk Şifreleme >Etkinleştir**'e dokunun.

Not: Disk şifrelemeyi etkinleştirme yazıcının sabit diskinin içeriğini silecektir.

4 Disk temizlemeye devam etmek için **Evet**'e dokunun.

Notlar:

- Şifreleme işlemi sırasında yazıcıyı kapatmayın. Aksi halde veri kaybı olabilir.
- Disk şifreleme, yazıcı diğer kullanıcı görevleri için kullanılmadığında birkaç dakika veya bir saatten fazla sürebilir.
- Bir durum çubuğu disk silme görevi sürecini gösterecektir. Disk şifrelendikten sonra, yazıcı Etkinleştir/Devre Dışı Bırak ekranına dönecektir.

5 **Geri >Yapıl. Menüsünden Çık**'a dokunun.

Yazıcı sıfırlanarak açılma işlemi gerçekleştirecek ve sonra normal çalışma moduna geçecektir.

Yazıcı güvenlik bilgilerini bulma

Yüksek güvenli ortamlarda, yazıcıda depolanan gizli verilere yetkisiz kişilerin erişilmesini önlemek için ek adımlara ihtiyacınız olabilir. Daha fazla bilgi için yazıcı CD'nizden veya Web sitemizden "*Embedded Web Server- Güvenlik*" *Yönetici Kılavuzu*'na bakın veya yazıcıyı satın aldığınız yere başvurun.

Yazıcının bakımını yapma

Uyarı—Hasar Tehlikesi: Optimum yazıcı performansı elde edememek veya parçaları ve sarf malzemesini değiştirmemek, yazıcınızın zarar görmesine neden olabilir.

Yazıcı parçalarını temizleme

Yazıcıyı temizleme

Not: Bu işlemi birkaç ayda bir yapmamız gerekir.

Uyarı—Hasar Tehlikesi: Yazıcı garantisi, yazıcıyı yanlış tutmaktan kaynaklanan hasarları kapsamaz.

1 Yazıcının kapalı ve elektrik prizinden çekilmiş olmasına dikkat edin.



DİKKAT—ELEKTRİK ÇARPMA TEHLİKESİ: Yazıcının dışını temizlerken elektrik çarpması riskine engel olmak için,güç kablosunu prizden çekin ve yazıcıya takılı tüm kabloları çıkarın.

2 Standart kutu ve çok amaçlı besleyicideki kağıdı çıkarın.

3 Yumuşak bir fırça veya elektrikli süpürgeyle yazıcının çevresindeki toz, tüy ve kağıt parçalarını çıkarın.

4 Temiz ve hav bırakmayan bir bezi suyla nemlendirin ve yazıcının dışını temizleyin.

Uyarı—Hasar Tehlikesi: Yazıcının yüzeyine zarar gelmesini önlemek için, evde kullanılan türden temizleme maddeleri ve deterjan kullanmayın.

5 Yeni bir yazdırma işi göndermeden önce yazıcının tüm alanlarının kuru olduğundan emin olun.

Tarayıcı camını temizleme

Kopyalanan veya taranan resimlerde çizgiler gibi yazdırma kalitesi sorunlarıyla karşılaştığınız takdirde tarayıcı camını temizleyin.

- 1 Yumuşak ve tüy bırakmayan bir bezi veya kağıt havluyu suyla hafifçe nemlendirin.
- 2 Tarayıcı kapağını açın.



- 3 Tarayıcı kapağının beyaz altlığını çıkarın.



4 Alt ADF kapağını açın.

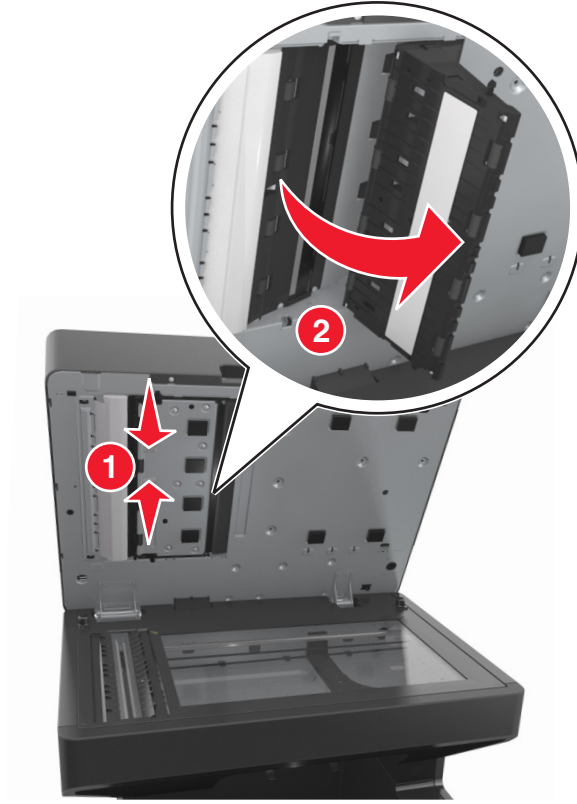

5 ADF kapağının altındaki ADF tarayıcı camını silin.

6 Alt ADF kapağını kapatın.

7 Tarayıcı kapağının beyaz alt tarafını tarayıcı camının üzerine yerleştirin ve tarayıcı kapağını kapatın.

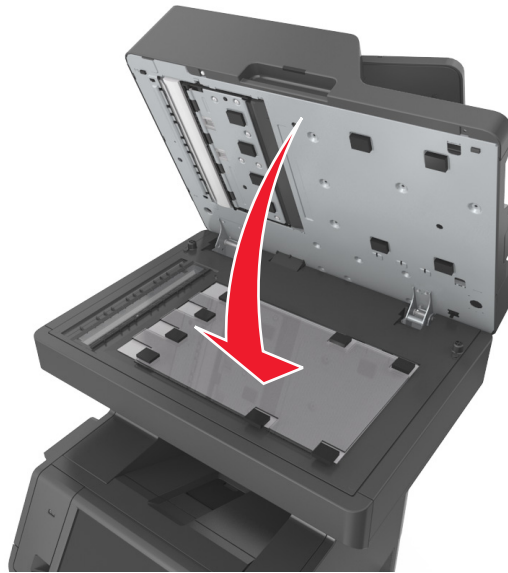

8 Gösterilen alanları silerek temizleyin ve kurulayın.



1	Tarayıcı kapağının beyaz alt tarafı
2	Tarayıcı camı
3	ADF camı
4	ADF kapağının beyaz alt tarafı

9 Tarayıcı kapağını kapatın.

Parçaların ve sarf malzemelerinin durumunu kontrol etme

Bir sarf malzemesini değiştirmek veya bakım gerektiğinde ekranda bir mesaj görüntülenir.

Yazıcı kontrol panelinden parçaların ve sarf malzemelerinin durumunu kontrol etme

Ana ekrandan, **Durum/Sarf Malz.** > **Sarf Malz. Göster** ögesine basın.

Parçaların ve sarf malzemelerinin durumunu Katıştırılmış Web Sunucusu'ndan kontrol etme

Not: Bilgisayar ve yazıcının aynı ağa bağlı olduğundan emin olun.

1 Bir Web tarayıcısı açın ve adres alanına yazıcının IP adresini yazın.

Notlar:

- Yazıcının IP adresini ana ekranda görüntüleyin. IP adresi, 123.123.123.123 gibi nokta işareti ile ayrılan dört rakam dizisinden oluşur.
- Bir proxy sunucu kullanıyorsanız, Web sayfasını doğru yüklemek için bir süreliğine devre dışı bırakın.

2 **Aygıt Durumu** > **Diğer Ayrıntılar** öğelerini tıklatın.

Kalan tahmini sayfa sayısı

Kalan tahmini sayfa sayısı, yazıcının yakın zamandaki yazdırma geçmişine bağlıdır. Belge içeriği, yazdırma kalitesi ayarları ve diğer yazıcı ayarları gibi birçok etmene bağlı olarak doğruluğu değişebilir.

Yazıcı kullanımı gerçek kullanım miktarından farklıysa, kalan tahmini sayfa sayısı işlevinin doğruluğu azalabilir. Bu tahmine dayalı olarak sarf malzemesi satın alırken veya değiştirenken doğruluk derecesinin değişebileceğini göz önünde bulundurun. Yazdırma geçmişi yazıcıdan doğru şekilde alınıncaya kadar, tahmini kartuş verimi sayfa başına yaklaşık %5 yazdırma alanına dayanır.

Parça ve sarf malzemeleri sipariş etme

Sarf Malzemesi Sipariş Etme Yardımcı Programı'nı kullanarak sarf malzemesi sipariş etme

- 1 Durum İzleme Merkezini bulmak için Başlat menüsünde Arama komutunu kullanın.
- 2 Uygulamayı açın ve ardından **Sarf Malzemesi Sipariş Et** seçeneğini tıklayın.

Yazıcı Ana Sayfası'nı kullanarak sarf malzemesi sipariş etme

- 1 Dell Yazıcı Ana Sayfasını bulmak için Başlat menüsünde Arama komutunu kullanın.
- 2 Uygulamayı açın ve ardından **Bakım >Sarf Malzemesi Sipariş Et** ögesini tıklayın.

Sarf malzemelerini saklama

Yazıcı sarf malzemeleri için serin ve temiz bir saklama yeri seçin. Sarf malzemelerini kullanmaya hazır olana kadar orijinal paketinde sağ tarafları yukarı bakacak şekilde saklayın.

Sarf malzemelerini aşağıdakilerden koruyun:

- Doğrudan güneş ışığı
- 35°C (95°F) üstü sıcaklıklar
- % 80'in üzerindeki yüksek nem
- Tuzlu hava
- Aşındırıcı gazlar
- Yoğun toz

Sarf malzemelerini deęiřtirme

Toner kartuşunu deęiřtirme

1 Ön kapaęı kaldırın ve ardından çok amaçlı besleyicinin kapaęını ařaęı çekin.

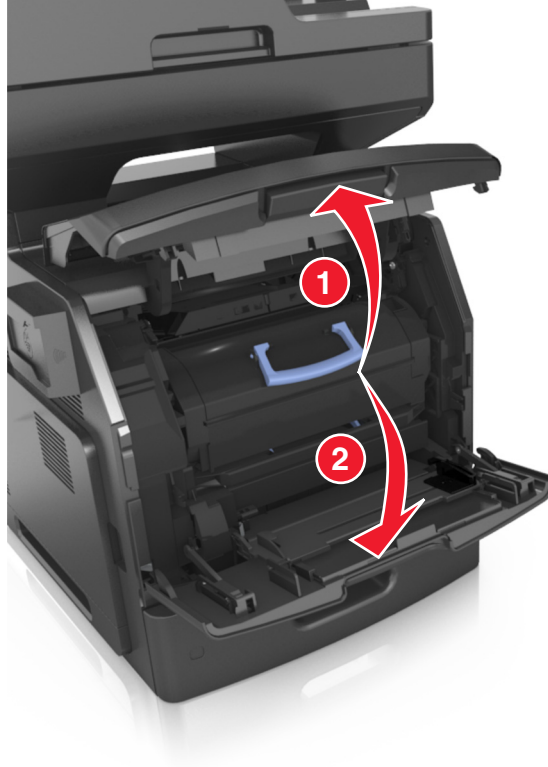

2 Kolu kullanarak kartuşu yazıcıdan çıkarın.

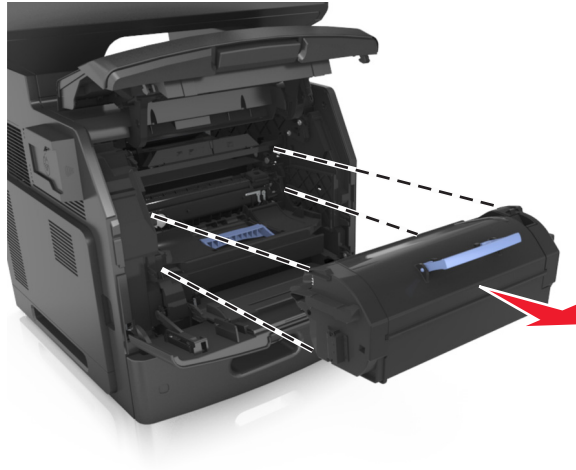

- 3 Yeni toner kartuşunu ambalajından çıkarın, ambalaj malzemelerini sökün ve toneri eşit dağıtmak için kartuşu sallayın.

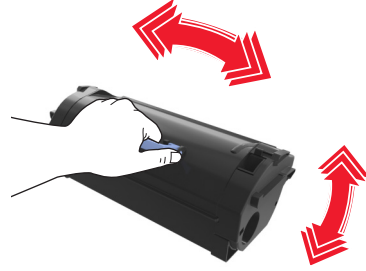

- 4 Toner kartuşunun yan raylarını yazıcının içindeki yan raylarda bulunan oklarla hizalayarak kartuşu yazıcıya takın.

Not: Kartuşun tamamen içeri itildiğinden emin olun.



Uyarı—Hasar Tehlikesi: Bir toner kartuşunu değiştirirken, görüntüleme ünitesini uzun süre doğrudan güneş ışığı altında bırakmayın. Uzun süreli ışığa maruz kalması, yazdırma kalitesi sorunlarına neden olabilir.

5 Çok amaçlı besleyici kapağı ve ön kapağı kapatın.

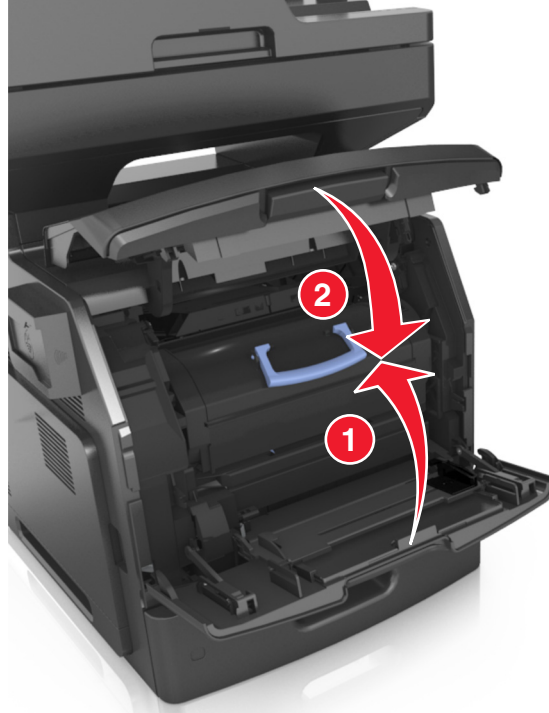

Görüntüleme ünitesini deęiřtirme

1 Ön kapaęı kaldırın ve ardından çok amaçlı besleyicinin kapaęını ařaęı çekin.

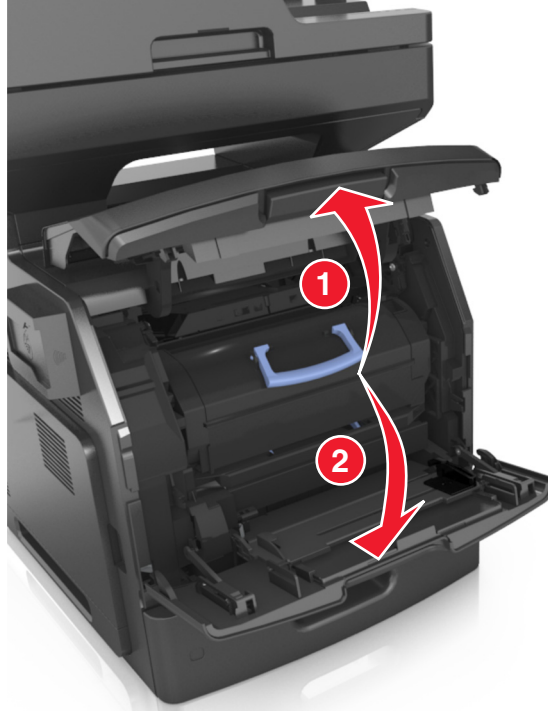

2 Kolu kullanarak toner kartuşunu yazıcıdan çıkarın.



- 3 Mavi kulbu kaldırın ve sonra görüntüleme ünitesini yazıcıdan çıkarın.

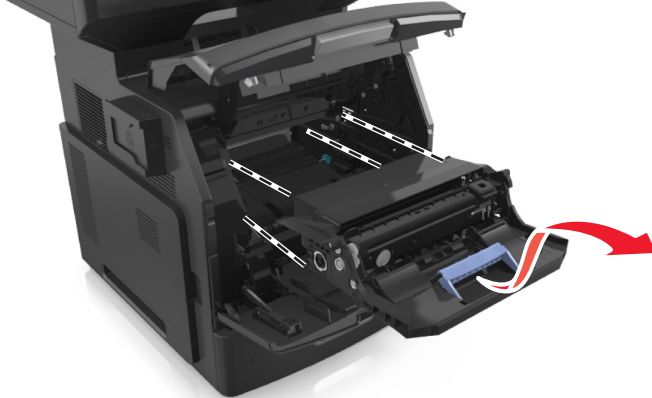

- 4 Yeni görüntüleme ünitesini paketinden çıkarın ve sallayın.

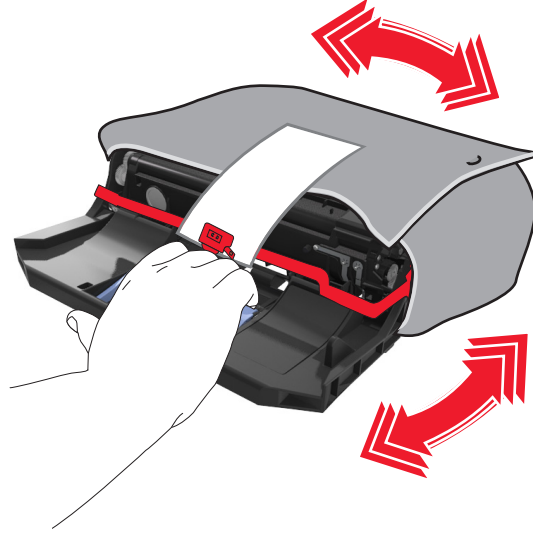

- 5 Görüntüleme ünitesinden tüm ambalaj malzemelerini çıkarın.

Uyarı—Hasar Tehlikesi: Görüntüleme ünitesini 10 dakikadan daha uzun süre doğrudan ışık altında bırakmayın. Uzun süreli ışığa maruz kalması, yazdırma kalitesi sorunlarına neden olabilir.

Uyarı—Hasar Tehlikesi: Fotokondüktör silindirin dokunmayın. Dokunmanız gelecekteki yazdırma işlerinde yazdırma kalitesini etkileyebilir.

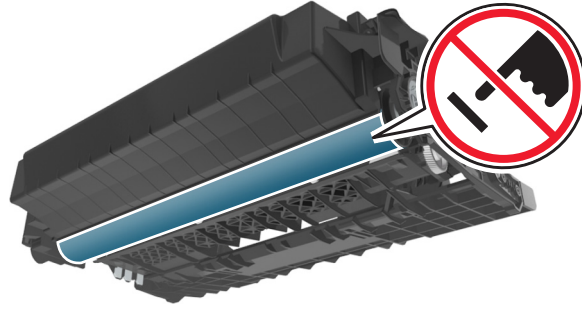

- 6** Görüntüleme ünitesinin yan raylarındaki okları yazıcının içindeki yan raylarda bulunan oklarla hizalayarak görüntüleme ünitesini yazıcıya takın.



- 7** Toner kartuşunun yan raylarını yazıcının içindeki yan raylarda bulunan oklarla hizalayarak kartuşu yazıcıya takın.



8 Çok amaçlı besleyici kapağı ve ön kapağı kapatın.

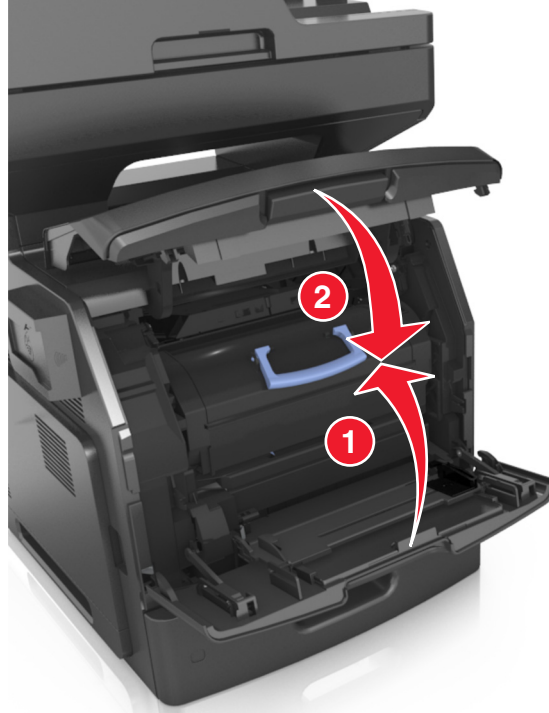

Yazıcıyı taşıma

⚠ DİKKAT—YARALANMA TEHLİKESİ: Yazıcının ağırlığı 18 kg'dan (40 lb) fazladır ve güvenli bir şekilde kaldırmak için iki veya daha fazla eğitimli personel gerektirir.

Yazıcıyı taşımadan önce

⚠ DİKKAT—YARALANMA TEHLİKESİ: Yazıcıyı taşımadan önce, kişisel yaralanmadan veya yazıcının zarar görmesinden kaçınmak için bu yönergeleri izleyin:

- Güç düğmesini kullanarak yazıcıyı kapatın ve sonra güç kablosunu elektrik prizinden çıkarın.
- Yazıcıyı taşımadan önce tüm kablolarını çıkarın.

- İsteğe bağlı tepsi takılıysa yazıcıdan çıkarın. İsteğe bağlı tepsiyi çıkarmak için, mandalı *yerine oturana kadar* tepsinin önüne doğru tepsinin sağ tarafına kaydırın.



- Yazıcıyı kaldırmak için yazıcının iki yanındaki tutma yerlerini kullanın.
- Yazıcıyı yere bırakırken parmaklarınızın altında olmadığından emin olun.
- Yazıcıyı kurmadan önce yazıcının etrafında yeterli boşluk bulunduğundan emin olun.

Yalnızca bu ürünle birlikte tedarik edilen elektrik kablosunu veya üreticinin onayladığı yedek elektrik kablolarını kullanın.

Uyarı—Hasar Tehlikesi: Yazıcı garantisi, yazıcıyı yanlış taşımadan kaynaklanan hasarları kapsamaz.

Yazıcıyı başka bir yere taşıma

Yazıcı ve donanım seçenekleri aşağıdaki önlemler kullanılarak güvenli bir şekilde başka bir yere taşınabilir:

- Yazıcıyı taşımak için kullanılan tekerlekli aracın taşıyıcı yüzeyi yazıcının tabanının tamamının oturabileceği genişlikte olmalıdır.
- Donanım seçeneklerini taşımak için kullanılan tekerlekli araçların taşıyıcı yüzeyi donanım seçeneklerinin boyutlarına uygun büyüklükte olmalıdır.
- Yazıcıyı dik tutun.
- Ciddi sarsma hareketlerinden kaçının.

Yazıcıyı uzak bir yere nakletme

Yazıcıyı uzak bir yere naklederken, orijinal paketini kullanın veya bir nakliye kiti için satın aldığınız yeri arayın.

Yazıcıyı yönetme

Yazıcı mesajlarını yönetme

Yazıcıda müdahale etmeniz gereken hata mesajlarını görüntülemek için Durum Habercisi uygulamasını kullanın. Bir hata oluştuğunda, hatanın ne olduğunu söyleyen bir balon belirir ve sizi ilgili kurtarma bilgilerine yönlendirir.

Durum Habercisi'ni yazıcı yazılımınızla birlikte yüklediyseniz, yazılımın kurulumu tamamlandığında uygulama otomatik olarak başlayacaktır. Sistem tepsisinde Durum Habercisi'ni görüyorsanız kurulum başarılı olmuştur.

Notlar:

- Bu özellik yalnızca Windows XP veya sonrasında kullanılabilir.
- Yazıcının ve bilgisayarın haberleşebilmesini sağlayan iki yönlü iletişim desteğinin etkin olduğundan emin olun.

Durum Habercisi'ni devreden çıkarma

- 1 Sistem tepsisinden, Durum Habercisi simgesini sağ tıklayın.
- 2 **Exit** (Çıkış) seçeneğini seçin.

Durum Habercisi'ni etkinleştirme

- 1 Durum Habercisi'ni bulmak için Başlat menüsünde Arama komutunu kullanın.
- 2 Uygulamayı açın.

Durum İzleme Merkezi'ne Erişme

USB bağlantılı veya ağa bağlı yazıcıların durumunu görüntülemek ve çevrimiçi olarak sarf malzemesi sipariş etmek için bu uygulamayı kullanın.

Not: Yazıcının ve bilgisayarın haberleşebilmesini sağlayan iki yönlü iletişim desteğinin etkin olduğundan emin olun.

- 1 Durum İzleme Merkezi bulmak için Başlat menüsünde Arama komutunu kullanın
- 2 Uygulamayı açın.

Sanal ekranı kontrol etme

- 1 Bir Web tarayıcısı açın ve adres alanına yazıcının IP adresini yazın.

Notlar:

- Yazıcının IP adresini yazıcı ana ekranında görüntüleyin. IP adresleri, 123.123.123.123 gibi nokta işareti ile ayrılan dört rakam dizisinden oluşur.

- Bir proxy sunucu kullanıyorsanız, Web sayfasını doğru yüklemek için bir süreliğine devre dışı bırakın.

2 Ekranın sol üst köşesinde görünen sanal ekranı denetleyin.

Sanal ekran yazıcının kontrol panelinde fiziksel bir ekran gibi çalışır.

E-posta uyarılarını ayarlama

Sarf malzemeleri azaldığında veya kağıt değiştirilmesi veya eklenmesi gerektiğinde veya bir kağıt sıkışması olduğunda e-posta uyarıları göndermek için yazıcınızı yapılandırın.

1 Bir Web tarayıcısı açın ve adres alanına yazıcının IP adresini yazın.

Notlar:

- Yazıcının IP adresini yazıcı ana ekranında görüntüleyin. IP adresleri, 123.123.123.123 gibi nokta işareti ile ayrılan dört rakam dizisinden oluşur.
- Bir proxy sunucu kullanıyorsanız, Web sayfasını doğru yüklemek için bir süreliğine devre dışı bırakın.

2 **Settings** (Ayarlar) düğmesini tıklatın.

3 Other Settings (Diğer Ayarlar) menüsünden **E-mail Alert Setup** (E-posta Alarm Ayarları) seçeneğini tıklatın.

4 Bildirilmesini istediğiniz öğeleri seçin ve sonra e-posta adreslerini yazın.

5 **İlet** düğmesini tıklatın.

Not: E-posta sunucusunu kurma hakkında bilgi için sistem destek personeline başvurun.

Raporları görüntüleme

Yerleşik Web Sunucusundan bazı raporları görüntüleyebilirsiniz. Bu raporlar yazıcının, ağın ve sarf malzemelerinin durumunu değerlendirmek için yararlıdır.

1 Bir Web tarayıcısı açın ve adres alanına yazıcının IP adresini yazın.

Notlar:

- Yazıcının IP adresini yazıcı ana ekranında görüntüleyin. IP adresleri, 123.123.123.123 gibi nokta işareti ile ayrılan dört rakam dizisinden oluşur.
- Bir proxy sunucu kullanıyorsanız, Web sayfasını doğru yüklemek için bir süreliğine devre dışı bırakın.

2 **Reports** (Raporlar) öğesini tıklatın ve istediğiniz rapor türünü tıklatın.

Yerleşik Web Sunucusu'nu kullanarak sarf malzemesi bildirimlerini yapılandırma

Seçilebilir uyarıları kullanarak, sarf malzemeleri bitmek üzere olduğunda, azaldığında, çok azaldığında veya ömürlerinin sonuna geldiğinde durumun size nasıl bildirilmesini istediğinizi belirleyebilirsiniz.

Notlar:

- Toner kartuşu, görüntüleme ünitesi ve bakım kiti için seçilebilir uyarılar ayarlanabilir.
- Sarf malzemesi bitmek üzere, az, çok az koşulları için tüm seçilebilir uyarılar ayarlanabilir. Sarf malzemesi ömrünün sonuna geldi koşulu için her seçilebilir uyarı ayarlanamaz. E-posta seçilebilir uyarısı tüm sarf malzemesi koşulları için kullanılabilir.
- Bazı sarf malzemesi koşullarında, belirli sarf malzemeleri için kalan tahmini sarf malzemesi yüzdesi için uyarı ayarlanabilir.

1 Bir Web tarayıcısı açın ve adres alanına yazıcının IP adresini yazın.

Notlar:

- Yazıcının IP adresini yazıcı ana ekranında görüntüleyin. IP adresleri, 123.123.123.123 gibi nokta işareti ile ayrılan dört rakam dizisinden oluşur.
- Bir proxy sunucu kullanıyorsanız, Web sayfasını doğru yüklemek için bir süreliğine devre dışı bırakın.

2 **Ayarlar >Yazdırma Ayarları >Sarf Malzemesi Bildirimleri**'ni tıklatın.

3 Her sarf malzemesinin aşağı açılır menüsünden, aşağıdaki bildirim seçeneklerinden birini seçin:

Bildirim	Açıklama
Kapalı	Tüm sarf malzemeleri için normal yazıcı davranışı gerçekleşir.
Yalnızca E-posta	Sarf malzemesi koşulu oluştuğunda yazıcı bir e-posta oluşturur. Sarf malzemesinin durumu, menü ve durum sayfalarında görünür.
Uyarı	Yazıcı uyarı mesajını görüntüler ve sarf malzemesinin durumuyla ilgili bir e-posta oluşturur. Sarf malzemesi koşulu oluştuğunda yazıcı durmaz.
Dvm. Edilebilen Durum ¹	Sarf malzemesi koşulu oluştuğunda yazıcı işleri işlemeyi durdurur ve kullanıcının bir düğmeye basarak baskı işine devam etmesi gerekir.
Dvm. Edilemeyen Durum ^{1,2}	Sarf malzemesi koşulu oluştuğunda yazıcı işleri işlemeyi durdurur. Yazdırmaya devam edebilmek için sarf malzemesinin mutlaka değiştirilmesi gerekir.

¹ Sarf malzemesi bildirimini etkinleştirildiğinde, yazıcı sarf malzemesinin durumuyla ilgili bir e-posta oluşturur.

² Bazı sarf malzemeleri boşaldığında, yazıcı zarar görmemek için durur.

4 **İlet** düğmesini tıklatın.

Üretici varsayılan ayarlarını geri yükleme

Geçerli menü ayarları listesini başvuru için saklamak istiyorsanız, varsayılan fabrika ayarlarını geri yüklemeyi önce bir menü ayarları sayfası yazdırın. Daha fazla bilgi için, bkz. [“Bir menü ayarları sayfası yazdırma”, sayfa 56](#).

Yazıcı fabrika varsayılan ayarlarını daha kapsamlı bir geri yükleme yöntemi istiyorsanız, Tüm Ayarları Sil seçeneğini gerçekleştirin. Daha fazla bilgi için, bkz. [“Kalıcı belleği silme”, sayfa 228](#).

Uyarı—Hasar Tehlikesi: Fabrika varsayılanlarını geri yükle seçeneği, yazıcı ayarlarını varsayılan fabrika ayarlarına geri döndürür. İstisnalar ise ekran dili, özel boyut ve mesajlar ile ağ/bağlantı noktası menü ayarlarıdır. RAM belleğinde saklanan tüm indirmeler silinir. Flaş bellekte veya yazıcının sabit diskinde saklanan yüklemeler etkilenmez.

Ana ekrandan, şuraya gidin:



>Ayarlar >Genel Ayarlar >Fabrika Varsayılanları >Şimdi Geri Yükle >İlet

Sıkışmaları giderme

Kağıdı ve özel ortamı dikkatle seçip düzgün yükleyerek çoğu sıkışmanın önüne geçebilirsiniz. Sıkışma olduğu takdirde, bu bölümde vurgulanan adımları uygulayın.

Uyarı—Hasar Tehlikesi: Bir sıkışmayı gidermek için asla herhangi bir araç kullanmayın. Aksi takdirde ısıtıcıya kalıcı olarak zarar verebilirsiniz.

Sıkışmaları giderme

Kağıdı düzgün bir şekilde yerleştirme

- Kağıdın tepside düz şekilde durduğundan emin olun.

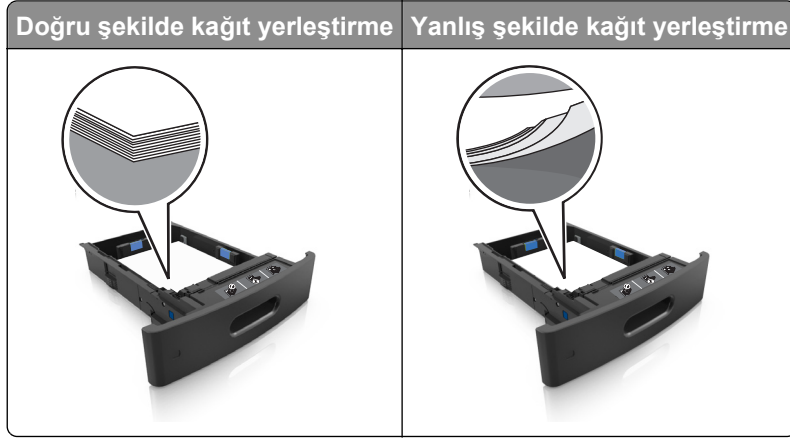

- Yazıcı yazdırırken bir tepsiyi çıkarmayın.
- Yazıcı yazdırırken bir tepsiye yükleme yapmayın. Kağıdı yazdırmadan önce yükleyin veya yükleme isteminin görüntülenmesini bekleyin.
- Çok fazla kağıt yüklemeyin. Yığın yüksekliğinin maksimum kağıt doldurma göstergesinin aşağısında olduğundan emin olun.

- Kağıdı tepsiye kaydırarak yerleştirmeyin. Kağıdı şekilde gösterildiği gibi yükleyin.

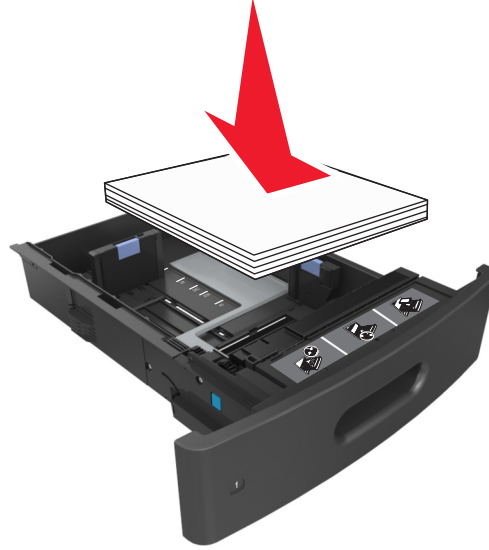

- Tepsisindeki veya çok amaçlı besleyicideki kılavuzların doğru konumda olduğundan ve kağıda ya da zarflara sıkı bastırmadığından emin olun.
- Kağıt yükledikten sonra tepsiyi sonuna kadar yazıcıya itin.

Önerilen kağıdı kullanın

- Yalnızca önerilen kağıt veya özel ortamları kullanın.
- Buruşmuş, kırışmış, nemli, kıvrılmış veya bükülmüş kağıt kullanmayın.
- Kağıtları yüklemeyen önce esnetin, havalandırın ve düzleştirin.

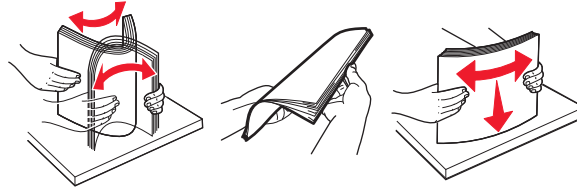

- Kesilmiş veya elle koparılmış kağıt kullanmayın.
- Aynı tepside farklı boyut, ağırlık veya türde kağıt kullanmayın.
- Bilgisayar veya yazıcı kontrol panelindeki kağıt boyutunun ve türünün doğru ayarlandığından emin olun.
- Kağıdı üreticinin önerilerine uygun şekilde saklayın.

Kağıt Sıkışmalarını ve Yerlerini Anlama

Bir sıkışma oluştuğunda, yazıcı ekranında sıkışma yerini ve sıkışmanın nasıl giderileceğini belirten bir mesaj görüntülenir. Ekranda belirtilen kapakları ve tepsiyi açıp sıkışmayı giderin.

Notlar:

- Sıkışma Yardımı ayarı Açık olarak belirlendiğinde, sıkışma giderildikten sonra yazıcı standart seleye boş ya da kısmen yazdırılmış sayfalar gönderir. Yazdırdığınız çıktıda boş sayfalar olup olmadığını kontrol edin.
- Sıkışma Giderme ayarı Açık veya Otomatik olarak ayarlandığında, yazıcı sıkışan sayfaları yeniden yazdırır. Ancak, Otomatik ayarının sıkışan sayfaları yeniden yazdırması için uygun bir yazıcı belleğinin olması gerekir.

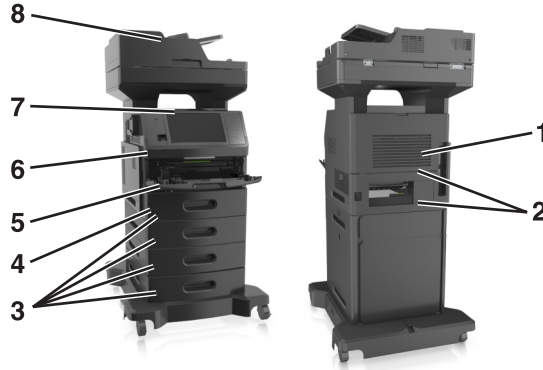

Alan	Bölge adı	Yazıcı kontrol paneli mesajları	Ne yapmalı
1	Üst arka kapak	[x]-sayfa sıkışması, arka kapağın üstünü açın. [202]	Yazıcının arka kapağını açın ve sıkışmış kağıdı çıkarın.
2	Üst kapak ve arkadaki önlü arkalı yazdırma alanı	[x]-sayfa sıkışması, arka kapağın üstünü ve altını açın. [231-234]	Yazıcının arka kapağını ve arkadaki önlü arkalı yazdırma alanını açıp sıkışmış kağıdı çıkarın.
3	Tepsiler	[x]-sayfa sıkışması, [x] tepsisini açın. [24x]	Belirtilen tepsiyi çekip çıkarın ve sıkışmış kağıdı çıkarın.
4	Önlü arkalı yazdırma bölgesi	[x]-sayfa sıkışması, dupleks temizlemek için tepsi 1'i açın. [235-239]	Tepsi 1'i tamamen çıkarın, ö dupleks kapağına bastırın ve sıkışmış kağıdı çıkarın.
5	Çok amaçlı besleyici	[x]-sayfa sıkışması, elle besleyiciyi temizleyin. [250]	Kağıtları çok amaçlı besleyiciden çıkarın ve sıkışmış kağıtları temizleyin.
6	Yazıcının içi	[x]-sayfa sıkışması, kartuşu çıkarmak için ön kapağı kaldırın. [200-201]	Ön kapağı ve çok amaçlı besleyiciyi açın, toner kartuşunu ve görüntüleme ünitesini çıkarın ve sonra da sıkışan kağıdı çıkarın.
7	Standart sele	[x]-sayfa sıkışması, standart sele sıkışmasını giderin. [203]	Standart seledeki tüm kağıtları çıkarıp sıkışmış kağıtları temizleyin.
8	Otomatik belge besleyicisi (ADF)	[x]sayfa sıkışması, otomatik besleme üst kapağını açın. [28y.xx]	ADF tepsisinden tüm kağıtları çıkarın ve sonra sıkışmış kağıtları temizleyin.

[x]-sayfa sıkışması, kartuşu çıkarmak için ön kapağı kaldırın. [200–201]

⚠ DİKKAT—SICAK YÜZEY: Yazıcının içi sıcak olabilir. Sıcak bir yüzeyin neden olabileceği bir yaralanma riskini azaltmak için, dokunmadan önce yüzeyin soğumasını bekleyin.

1 Ön kapağı kaldırın ve ardından çok amaçlı besleyicinin kapağını aşağı çekin.

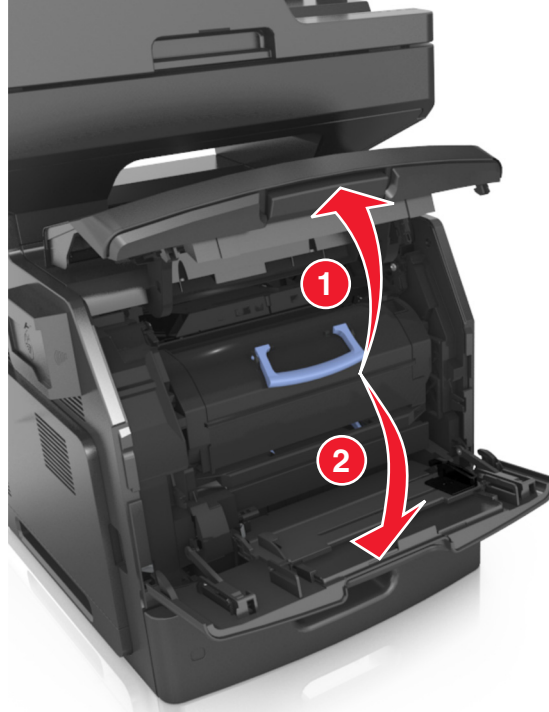

2 Mavi kulbu kaldırın ve toner kartuşunu yazıcıdan çıkarın.



3 Toner kartuşunu bir kenara koyun.

- 4 Mavi kulbu kaldırın ve sonra görüntüleme ünitesini yazıcıdan çıkarın.

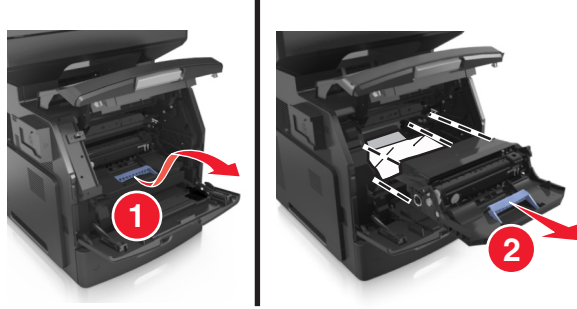

- 5 Görüntüleme ünitesini düz ve pürüzsüz bir zemine yerleştirin.

Uyarı—Hasar Tehlikesi: Görüntüleme ünitesini 10 dakikadan daha uzun süre doğrudan ışık altında bırakmayın. Uzun süreli ışığa maruz kalması, yazdırma kalitesi sorunlarına neden olabilir.

Uyarı—Hasar Tehlikesi: Fotokondüktör silindirin dokunmayın. Dokunmanız gelecekteki yazdırma işlerinde yazdırma kalitesini etkileyebilir.

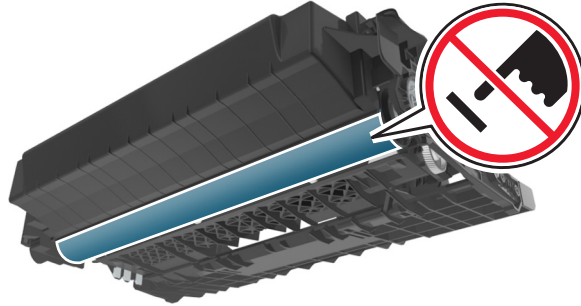

- 6 Sıkışmış kağıdı hafifçe sağa çekin ve ardından yazıcıdan çıkarın.

Not: Tüm kağıt parçalarının çıkarıldığından emin olun.

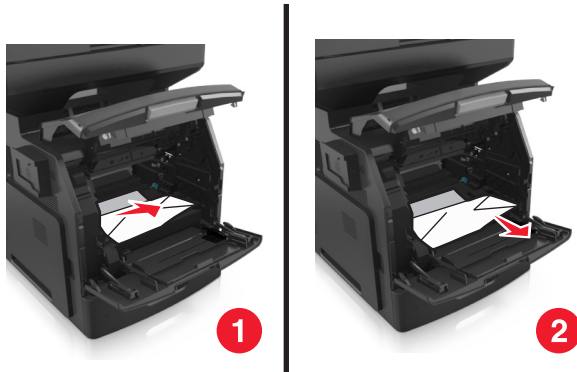

Uyarı—Hasar Tehlikesi: Sıkışan kağıt elbiselerinizi ve derinizi kirletebilecek tonerle kaplanabilir.

7 Görüntüleme ünitesini takın.



Not: Yazıcının yanlarındaki okları kılavuz olarak kullanın.

8 Toner kartuşunu yazıcıya takın ve sonra mavi kolu yerine geri itin.

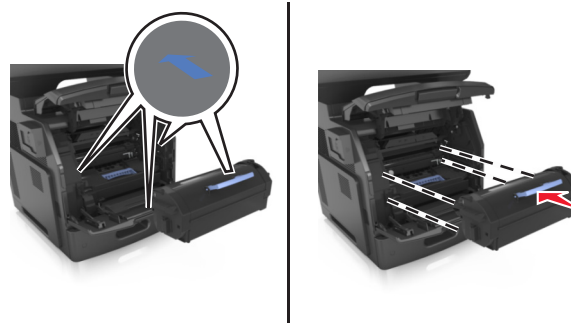

Notlar:

- Toner kartuşunun kılavuzları üzerindeki okları yazıcıdaki oklarla hizalayın.
- Kartuşun tamamen içeri itildiğinden emin olun.

9 Çok amaçlı besleyici kapağı ve ön kapağı kapatın.

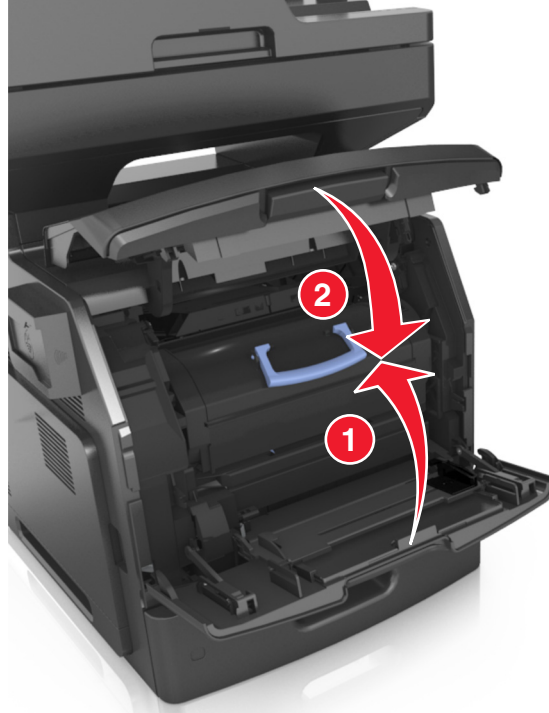

10 Yazıcı kontrol panelinde, mesajı temizlemek ve yazdırmaya devam etmek için **Bitti** düğmesine dokunun.

[x]-sayfa sıkışması, arka kapağın üstünü açın. [202]

 **DİKKAT—SICAK YÜZEY:** Yazıcının içi sıcak olabilir. Sıcak bir yüzeyin neden olabileceği bir yaralanma riskini azaltmak için, dokunmadan önce yüzeyin soğumasını bekleyin.

1 Arka kapağı aşağıya çekin.



2 Sıkışmış kağıdı her iki taraftan sıkıca tutup, yavaşça dışarı çekin.

Not: Tüm kağıt parçalarının çıkarıldığından emin olun.

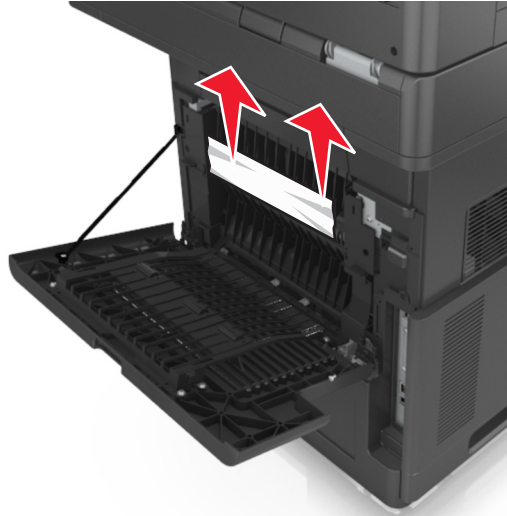

3 Arka kapağı kapatın.

4 Yazıcı kontrol panelinde, mesajı temizlemek ve yazdırmaya devam etmek için **Bitti** düğmesine dokunun.

[x]-sayfa sıkışması, arka kapağın üstünü ve altını açın. [231–234]

 **DİKKAT—SICAK YÜZEY:** Yazıcının içi sıcak olabilir. Sıcak bir yüzeyin neden olabileceği bir yaralanma riskini azaltmak için, dokunmadan önce yüzeyin soğumasını bekleyin.

1 Arka kapağı aşağıya çekin.

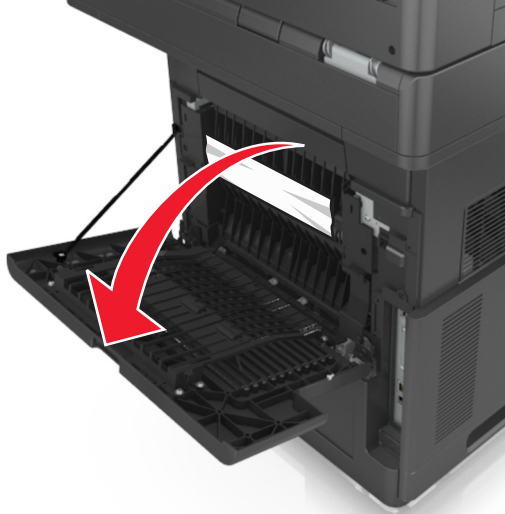

2 Sıkışmış kağıdı her iki taraftan sıkıca tutup, yavaşça dışarı çekin.

Not: Tüm kağıt parçalarının çıkarıldığından emin olun.

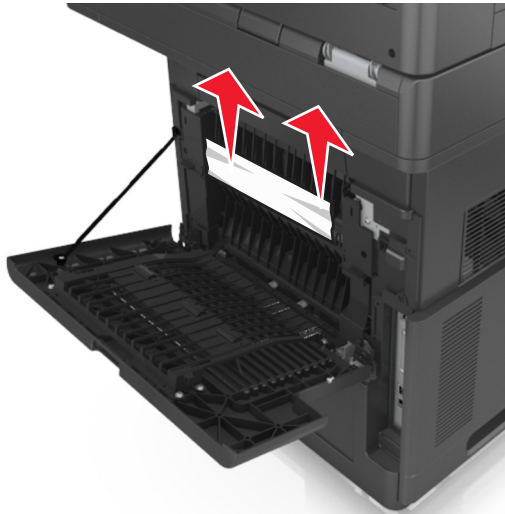

3 Arka kapağı kapatın.

4 Standart tepsinin arkasını itin.

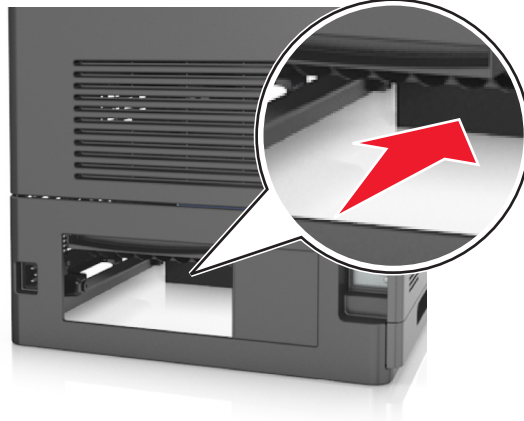

5 Arka dupleks kapağına bastırın ve sıkışmış kağıdı hafifçe tutup yavaşça dışarı çekin.

Not: Tüm kağıt parçalarının çıkarıldığından emin olun.

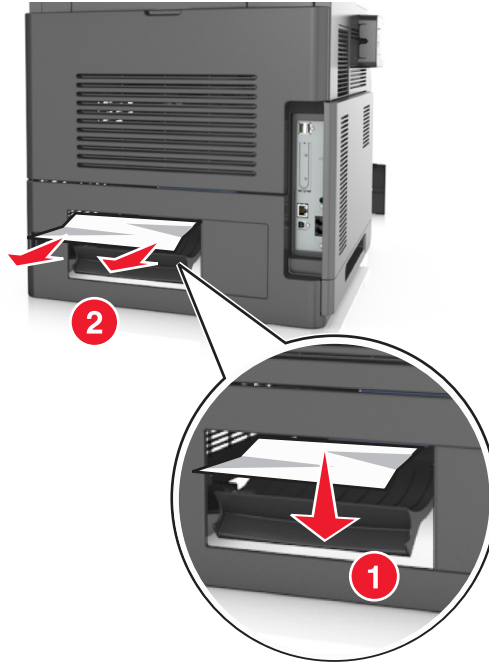

6 Standart tepsiyi takın.

7 Yazıcı kontrol panelinde, mesajı temizlemek ve yazdırmaya devam etmek için **Bitti** düğmesine dokunun.

[x]-sayfa sıkışması, standart sele sıkışmasını giderin. [203]

1 Sıkışmış kağıdı her iki taraftan sıkıca tutup, yavaşça dışarı çekin.

Not: Tüm kağıt parçalarının çıkarıldığından emin olun.

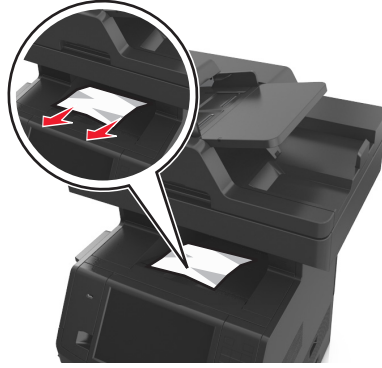

2 Yazıcı kontrol panelinde, mesajı temizlemek ve yazdırmaya devam etmek için **Bitti** düğmesine dokunun.

[x]-sayfa sıkışması, dupleksi temizlemek için tepsi 1'i açın. [235–239]

1 Tepsiyi tamamen dışarı çekin.

Not: Tepsiyi hafifçe kaldırıp dışarı çekin.

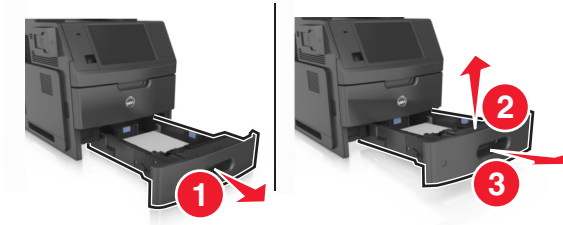

2 Ön dupleks kapağına bastırın ve sıkışmış kağıdı hafifçe tutup sağa doğru yavaşça yazıcıdan dışarı çekin.

Not: Tüm kağıt parçalarının çıkarıldığından emin olun.



3 Tepsiyi takın.

4 Yazıcı kontrol panelinde, mesajı temizlemek ve yazdırmaya devam etmek için **Bitti** düğmesine dokunun.

[x]-sayfa sıkışması, [x] tepsisini açın. [24x]

1 Yazıcı ekranında hangi tepsinin belirtildiğini kontrol edin ve bu tepsiyi dışarı çekin.



2 Sıkışmış kağıdı her iki taraftan sıkıca tutup, yavaşça dışarı çekin.

Not: Tüm kağıt parçalarının çıkarıldığından emin olun.



3 Tepsiyi takın.

4 Yazıcı kontrol panelinde, mesajı temizlemek ve yazdırmaya devam etmek için **Bitti** düğmesine dokunun.

[x]-sayfa sıkışması, elle besleyiciyi temizleyin. [250]

1 Çok amaçlı besleyiciden sıkışmış kağıdı her iki taraftan sıkıca tutup, yavaşça dışarı çekin.

Not: Tüm kağıt parçalarının çıkarıldığından emin olun.



2 Kağıtları ileri geri esnetip gevşetin ve ardından havalandırın. Kağıtları katlamayın veya buruşturmayın. Kenarları düz bir yüzeyde düzleştirin.

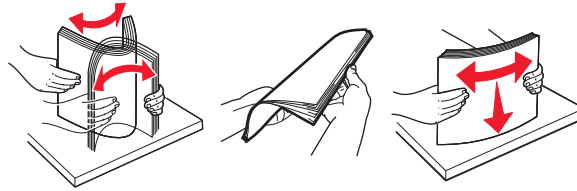

3 Kağıdı çok amaçlı besleyiciye yeniden yerleştirin.

4 Kağıt kılavuzunu kağıdın kenarına hafifçe dayanacak şekilde kaydırın.



5 Yazıcı kontrol panelinde, mesajı temizlemek ve yazdırmaya devam etmek için **Bitti** düğmesine dokunun.

[x]-sayfa sıkışması, otomatik besleme üst kapağını açın. [28y.xx]

1 Tüm özgün belgeleri ADF tepsisinden çıkarın.

Not: Sayfalar ADF tepsisinden çıkarıldığında mesaj silinir.

2 ADF kapağını açın.



3 Sıkışmış kağıdı her iki taraftan sıkıca tutup, yavaşça dışarı çekin.

Not: Tüm kağıt parçalarının çıkarıldığından emin olun.

4 ADF kapağını kapatın.

5 Tarayıcı kapağını açın.



6 Sıkışma ADF kapağının alt kısmında veya ADF çıkış kutusunda, ADF kapağının alt kısmını açın ve sıkışmış kağıdı her iki taraftan sıkıca tutun.

Not: Tüm kağıt parçalarının çıkarıldığından emin olun.

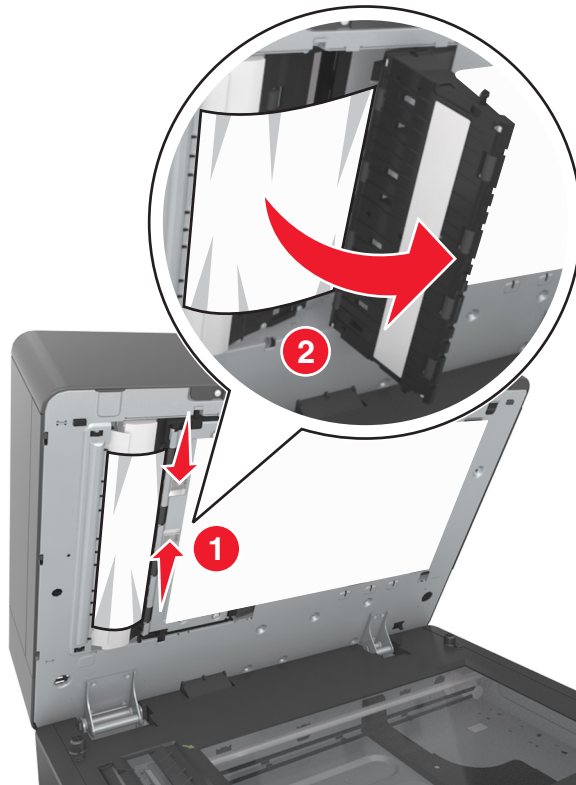

- 7 Alt ADF kapađını kapatın.
- 8 Özgün belgelerin kenarlarını düzeltin, belgeleri ADF'ye yükleyin ve kađıt kılavuzunu ayarlayın.
- 9 Yazıcı kontrol panelinde, mesajı temizlemek ve yazdırmaya devam etmek için **Bitti** düđmesine dokununuz.

Sorun Giderme

Yazıcı mesajlarını anlama

Kartuş az [88.xy]

Yedek toner kartuşu sipariş etmeniz gerekebilir. Mesajı temizlemek ve yazdırmaya devam etmek için gerekirse yazıcı kontrol panelindeki **Devam** düğmesine dokununuz.

Kartuş bitmek üzere [88.xy]

Mesajı temizlemek ve yazdırmaya devam etmek için gerekirse yazıcı kontrol panelindeki **Devam** düğmesine dokununuz.

Kartuş çok az, [x] sayfa kaldı (yaklaşık) [88.xy]

Toner kartuşunu çok kısa bir süre içinde değiştirmeniz gerekebilir. Daha fazla bilgi için *Kullanıcı Kılavuzu* içindeki "Sarf malzemelerini değiştirme" konusuna bakınız.

Mesajı temizlemek ve yazdırmaya devam etmek için gerekirse yazıcı kontrol panelindeki **Devam** düğmesine dokununuz.

[paper source] kaynağını [custom string] yükleme [orientation] olarak değiştir

Aşağıdakilerden birini veya daha fazlasını deneyin:

- Tepsiye veya besleyiciye doğru türde ve boyutta kağıt yükleyin, kağıt boyutu ve türü ayarlarının yazıcı kontrol panelindeki Kağıt menüsünde belirtildiğinden emin olun ve ardından **Kağıt değiştirme tamamlandı** düğmesine dokununuz.
- Bağlantılı bir dizi sele arasından aktif seleyi sıfırlamak için **Etkin seleyi sıfırla**'yı seçin.
- Yazdırma işini iptal edin.

[paper source] kaynağını [custom type name] olarak değiştirin, [orientation] yönünde yükleyin

Aşağıdakilerden birini veya daha fazlasını deneyin:

- Tepsiye veya besleyiciye doğru türde ve boyutta kağıt yükleyin, kağıt boyutu ve türü ayarlarının yazıcı kontrol panelindeki Kağıt menüsünde belirtildiğinden emin olun ve ardından **Kağıt değiştirme tamamlandı** düğmesine dokununuz.
- Bağlantılı bir dizi sele arasından aktif seleyi sıfırlamak için **Etkin seleyi sıfırla**'yı seçin.
- Yazdırma işini iptal edin.

[paper source] ögesini [paper size] olarak deęiřtirin, [orientation] yönde yükleyin

Ařaęıdakilerden birini veya daha fazlasını deneyin:

- Tepsie veya besleyiciye doęru türde ve boyutta kaęıt yükleyin, kaęıt boyutu ve türü ayarlarının yazıcı kontrol panelindeki Kaęıt menüsünde belirtildięinden emin olun ve ardından **Kaęıt deęiřtirme tamamlandı** düęmesine dokunun.
- Baęlantılı bir dizi sele arasından aktif seleyi sıfırlamak için **Etkin seleyi sıfırla**'yı seęin.
- Yazdırma iřini iptal edin.

[kaęıt kaynaęı] ayarını [kaęıt türü] [kaęıt boyutu] olarak deęiřtirme ve [yönelim] yönde yükleme

Ařaęıdakilerden birini veya daha fazlasını deneyin:

- Tepsie veya besleyiciye doęru türde ve boyutta kaęıt yükleyin, kaęıt boyutu ve türü ayarlarının yazıcı kontrol panelindeki Kaęıt menüsünde belirtildięinden emin olun ve ardından **Kaęıt deęiřtirme tamamlandı** düęmesine dokunun.
- Baęlantılı bir dizi sele arasından aktif seleyi sıfırlamak için **Etkin seleyi sıfırla**'yı seęin.
- Yazdırma iřini iptal edin.

Tepsi [x] baęlantısını kontrol et

Ařaęıdakilerden birini veya daha fazlasını deneyin:

- Yazıcıyı kapatıp yeniden aęın.

Hata ikinci kez tekrarlanırsa:

- 1 Yazıcıyı kapatın.
- 2 Güç kablosunu elektrik prizinden çıkarın.
- 3 Belirtilen tepsiyi çıkarın.
- 4 Tepsiyi yeniden baęlayın.
- 5 Güç kablosunu doęru topraklanmış bir elektrik prize takın.
- 6 Yazıcıyı yeniden aęın.

Hata yeniden olduęu takdirde:

- 1 Yazıcıyı kapatın.
- 2 Güç kablosunu elektrik prizinden çıkarın.
- 3 Tepsiyi çıkarın.
- 4 Teknik destek hattına bařvurun.

- Mesajı temizlemek ve iři sürdürmek için yazıcı kontrol panelindeki **Devam** düęmesine dokunun.

Kapaęı kapat veya kartuř tak

Toner kartuřu yok veya doęru takılmamıř. Kartuřu takın ve ardından tüm kapakları kapatın.

İş yndn bşltlyrsa dz ytk kap. kapatın ve orj. yükl. [2yy.xx]

Aşağıdakilerden birini veya daha fazlasını deneyin:

- Son başarılı tarama işinden hemen sonra ADF'den taramaya devam etmek için **Otomatik besleyiciden tara'**ya dokunun.
- Son başarılı tarama işinden hemen sonra tarayıcı camından taramaya devam etmek için **Düz yataktan tara'**ya dokunun.
- Son başarılı yazdırma işini bitirmek için **Daha fazla tarama yapmadan işi bitir'**e dokunun.

Not: Bu tarama işini iptal etmez. Başarıyla tamamlanan tüm sayfalar kopyalamak, fakslamak veya e-posta ile göndermek için işlenecektir.

- Mesajı silmek ve yazdırma işini iptal etmek için **İş iptal'**e dokunun.

Ön kapağı kapatın

Yazıcının ön kapağını kapatın.

Üst erişim kapağını kapatın

Mesajı silmek için yazıcının üst erişim kapağını kapatın.

Karmaşık sayfa, bazı veriler yazdırılamayabilir [39]

Aşağıdakilerden birini veya daha fazlasını deneyin:

- Mesajı yok saymak ve yazdırmaya devam etmek için yazıcı kontrol panelindeki **Devam** düğmesine dokunun.
- Geçerli yazdırma işini iptal edin.
- Ek yazıcı belleği takın.

Yapılandırma değişikliği, bazı bekletilen işler yüklenmedi [57]

Yazıcıdaki aşağıdaki olası değişiklikler nedeniyle Bekletilen İşler geçersiz kılınır:

- Yazıcı bellenimi güncellenmiştir.
- Yazdırma işinin tepsisi çıkarılmıştır.
- Yazdırma işi, USB portuna artık bağlı olmayan bir flash sürücüden gönderilmiştir.
- Yazıcı sabit diskinde, farklı bir yazıcı modeline takılıyken depolanmış yazdırma işleri bulunmaktadır.

Mesajı temizlemek için, yazıcı kontrol panelindeki **Devam** ögesine dokunun.

Hatalı flash algılandı [51]

Aşağıdakilerden birini veya daha fazlasını deneyin:

- Hatalı flash bellek kartını değiştirin.
- Mesajı yok saymak ve yazdırmaya devam etmek için yazıcı kontrol panelindeki **Devam** düğmesine dokunun.
- Geçerli yazdırma işini iptal edin.

Disk dolu [62]

Aşağıdakilerden birini veya daha fazlasını deneyin:

- Mesajı temizlemek ve işleme devam etmek için yazıcı kontrol panelinde **Devam** düğmesine dokunun.
- Yazıcı sabit diskinde depolanan yazı tiplerini, makroları ve diğer verileri silin.
- Daha büyük kapasiteli bir yazıcı sabit diski takın.

Disk dolu, tarama işi iptal edildi

Aşağıdakilerden birini veya daha fazlasını deneyin:

- Mesajı temizleyip taramaya devam etmek için **Devam** öğesine basın.
- Yazıcı sabit diskinde depolanan yazı tiplerini, makroları ve diğer verileri silin.
- Daha yüksek kapasiteli bir sabit disk takın.

Disk bu aygıtta kullanım için biçimlendirilmesi gerekiyor

Yazıcının sabit diskinin biçimlendirmek ve mesajı silmek için, yazıcı kontrol panelinden **Diski biçimlendir** düğmesine dokunun.

Not: Diskin biçimlendirilmesi yazıcı sabit diskinde kayıtlı olan tüm dosyaları siler.

Disk dolmak üzere. Disk alanı güvenli bir şekilde temizleniyor.

Aşağıdakilerden birini ya da birkaçını deneyin:

- Mesajı silmek ve yazdırmaya devam etmek **Continue** (Devam) düğmesine dokunun.
- Yazıcı sabit diskinde depolanan yazı tipleri, makroları ve diğer verileri silin.
- Daha yüksek kapasiteli bir sabit disk takın.

USB sürücüsü okuma hatası. USB'yi çıkarın.

Desteklenmeyen bir USB aygıtı takılmıştır. USB aygıtını çıkarın ve desteklenen bir aygıt takın.

USB hub'ı okunurken hata oluştu. Hub'ı çıkarın.

Desteklenmeyen bir USB hub'ı takılmıştır. Desteklenmeyen USB hub'ını çıkarın ve desteklenen bir hub takın.

Faks belleği dolu

Mesajı temizlemek için, yazıcı kontrol panelindeki **Devam** öğesine dokunun.

Faks bölümlenme çalışmıyor. Sistem yöneticisine başvurun.

Aşağıdakilerden birini veya daha fazlasını deneyin:

- Mesajı temizlemek için, yazıcı kontrol panelindeki **Devam** öğesine dokunun.
- Yazıcıyı kapatıp yeniden açın. Mesaj yeniden görüntülediği takdirde, sistem destek görevlinize başvurun.

Faks Sunucusu 'To Format' (Bu Formata) ayarlanmamış. Sistem yöneticisine başvurun.

Aşağıdakilerden birini veya daha fazlasını deneyin:

- Mesajı temizlemek için, yazıcı kontrol panelindeki **Devam** öğesine dokununuz.
- Faks Sunucusu kurulumunu tamamlayınız. Mesaj yeniden görüntülediği takdirde, sistem destek görevlinize başvurunuz.

Faks İstasyonu Adı ayarlanmamış. Sistem yöneticisine başvurun.

Aşağıdakilerden birini deneyin:

- Mesajı temizlemek için, yazıcı kontrol panelindeki **Devam** öğesine dokununuz.
- Analog Faks kurulumunu tamamlayınız. Kurulum tamamlandıktan sonra mesaj yeniden görüntülediği takdirde, sistem destek görevlinize başvurunuz.

Faks İstasyonu Numarası ayarlanmamış. Sistem yöneticisine başvurun.

Aşağıdakilerden birini veya daha fazlasını deneyin:

- Mesajı temizlemek için, yazıcı kontrol panelindeki **Devam** öğesine dokununuz.
- Analog Faks kurulumunu tamamlayınız. Kurulum tamamlandıktan sonra mesaj yeniden görüntülediği takdirde, sistem destek görevlinize başvurunuz.

Görüntüleme ünitesi az [84.xy]

Yedek görüntüleme ünitesi sipariş etmeniz gerekebilir. Yazıcı kontrol panelinde, mesajı temizlemek ve yazdırmaya devam etmek için gerekirse **Devam** düğmesine dokununuz.

Görüntüleme ünitesi azalıyor [84.xy]

Mesajı temizlemek ve yazdırmaya devam etmek için gerekirse yazıcı kontrol panelindeki **Devam** düğmesine dokununuz.

Görüntüleme ünitesi çok az, [x] sayfa kaldı (yaklaşık) [84.xy]

Görüntüleme ünitesini çok kısa bir süre içerisinde değiştirmeniz gerekebilir. Daha fazla bilgi için *Kullanıcı Kılavuzu* içindeki "Sarf malzemelerini değiştirme" konusuna bakınız.

Mesajı temizlemek ve yazdırmaya devam etmek için gerekirse yazıcı kontrol panelindeki **Devam** düğmesine dokununuz.

Uyumsuz tepsi [x] [59]

Aşağıdakilerden birini veya daha fazlasını deneyin:

- Belirtilen tepsiyi çıkarınız.
- Mesajı temizlemek ve belirtilen tepsiyi kullanmadan yazdırmaya devam etmek için yazıcı kontrol panelinden **Devam** düğmesine dokununuz.

Yanlış kağıt boyutu, [paper source] açın [34]

Aşağıdakilerden birini veya daha fazlasını deneyin:

- Tepsie doğru boyutta ve türde kağıt yükleyip kağıt boyutu ve türü ayarlarını yazıcı kontrol panelindeki Kağıt menüsünden belirtin.
- Yazdırma Özellikleri veya Yazdır iletişim kutusu ayarlarında doğru kağıt boyutu ve türü belirtildiğinden emin olun.
- Kağıt boyutunun doğru ayarlandığından emin olun. Örneğin, ÇA Besleyici Boyutu olarak Universal ayarlanmışsa, kağıdın yazdırılan veriler için yeterince büyük olduğundan emin olun.
- Uzunluk ve genişlik kılavuzlarını kontrol edin ve kağıdın tepsie doğru yüklendiğinden emin olun.
- Mesajı temizlemek ve başka bir tepsi kullanarak yazdırmak için yazıcı kontrol panelindeki **Devam** düğmesine dokunun.
- Yazdırma işini iptal edin.

[x] tepsisini takın

Aşağıdakilerden birini veya daha fazlasını deneyin:

- Belirtilen tepsiyi yazıcıya takın.
- Yazdırma işini iptal edin.
- Bağlantılı bir dizi sele arasından aktif seleyi sıfırlamak için yazıcı kontrol panelinden **Etkin seleyi sıfırla**'yı seçin.

Arkalı önlü birimini takın

Aşağıdakilerden birini veya daha fazlasını deneyin:

- Önlü arkalı yazdırma birimini takın:
 - 1 Yazıcıyı kapatın.
 - 2 Güç kablosunu elektrik prizinden çıkarın.
 - 3 Önlü arkalı yazdırma birimini takın.
 - 4 Güç kablosunu doğru topraklanmış bir elektrik prize takın.
 - 5 Yazıcıyı yeniden başlatın.
- Geçerli işi iptal edin.
- Etkin seleyi sıfırlayın.

[x] tepsisini takın

Aşağıdakilerden birini veya daha fazlasını deneyin:

- Belirtilen tepsiyi takın:
 - 1 Yazıcıyı kapatın.
 - 2 Güç kablosunu elektrik prizinden çıkarın.
 - 3 Belirtilen tepsiyi takın.
 - 4 Güç kablosunu doğru topraklanmış bir elektrik prize takın.
 - 5 Yazıcıyı yeniden açın.

- Yazdırma işini iptal edin.
- Etkin seleyi sıfırlayın.

Önbellek Birleştirme işlemi için bellek yetersiz [37]

Aşağıdakilerden birini veya daha fazlasını deneyin:

- Birleştirmeyi durdurmak ve yazdırmaya devam etmek için yazıcı kontrol panelindeki **Devam** düğmesine dokunun.
- Yazıcı belleğindeki fontları, makroları ve diğer verileri silin.
- Ek yazıcı belleği takın.

İşi harmanlamak için bellek yetersiz [37]

Aşağıdakilerden birini veya daha fazlasını deneyin:

- Önceden depolanan işin bir kısmını yazdırmak ve kalan yazdırma işini harmanlamaya başlamak için yazıcı kontrol panelinden **Devam** düğmesine dokunun.
- Geçerli yazdırma işini iptal edin.

Kaynak Kaydetme özelliğini desteklemek için bellek yetersiz [35]

Yeni yazıcı belleği ekleyin veya Kaynak Kaydet'i devreden çıkarmak, mesajı silmek ve yazdırmaya devam etmek için **Devam** düğmesine dokunun.

Bellek yetersiz, bazı Bekletilen İşler silindi [37]

Mesajı temizlemek için, yazıcı kontrol panelindeki **Devam** öğesine dokunun.

Yetersiz bellek, bekletilen bazı işler geri yüklenmeyecek [37]

Aşağıdakilerden birini veya daha fazlasını deneyin:

- Mesajı temizlemek için, yazıcı kontrol panelindeki **Devam** düğmesine dokunun.
- Bekletilen diğer işleri de silerek yazıcıda daha fazla bellek alanı boşaltın.

[paper source] kaynağına [custom string] [paper orientation] yükleyin

Aşağıdakilerden birini veya daha fazlasını deneyin:

- Belirtilen tepsiye veya besleyiciye aynı boyut ve türde kağıt yükleyin.
- Doğru boyutta veya türde kağıt bulunan tepsiyi kullanmak için yazıcı kontrol panelindeki **Kağıt yükleme tamamlandı** düğmesine dokunun.

Not: Yazıcı doğru boyutta ve türde kağıt olan bir tepsi bulunduğu takdirde, bu tepside gelen kağıdı kullanır. Yazıcı doğru kağıt boyutu ve türü olan bir kağıt bulamadığı takdirde, varsayılan kağıt kaynağından yazdırır.

- Geçerli işi iptal edin.

[paper source] kaynağına [custom type name] [paper orientation] yükleyin

Aşağıdakilerden birini veya daha fazlasını deneyin:

- Tepsie veya besleyiciye aynı boyut ve türde kağıt yükleyin.
- Doğru boyutta veya türde kağıt bulunan tepsiyi kullanmak için yazıcı kontrol panelindeki **Kağıt yükleme tamamlandı** düğmesine dokununuz.

Not: Yazıcı doğru boyutta ve türde olan bir tepsi algıarsa, bu tepside beslenir. Yazıcı doğru boyutta ve türde kağıt olan bir tepsi algılamadığı takdirde, varsayılan kağıt kaynağından yazdırır.

- Geçerli işi iptal edin.

[paper source] kaynağına [paper size] [paper orientation] yükleyin

Aşağıdakilerden birini veya daha fazlasını deneyin:

- Belirtilen tepsiye veya besleyiciye aynı boyutta kağıt yükleyin.
- Doğru boyutta kağıt bulunan tepsiyi veya besleyiciyi kullanmak için yazıcı kontrol panelindeki **Kağıt yükleme tamamlandı** düğmesine dokununuz.

Not: Yazıcı doğru boyutta kağıt olan bir tepsi veya besleyici bulunduğu takdirde, bu tepside beslenir. Yazıcı doğru kayıt boyutu olan bir tepsi veya besleyici bulamazsa, varsayılan kağıt kaynağından yazdırır.

- Geçerli işi iptal edin.

[paper source] kaynağına [paper type] [paper size] [paper orientation] yükleyin

Aşağıdakilerden birini veya daha fazlasını deneyin:

- Belirtilen tepsiye veya besleyiciye aynı boyut ve türde kağıt yükleyin.
- Doğru boyutta ve türde kağıt bulunan tepsiyi veya besleyiciyi kullanmak için yazıcı kontrol panelindeki **Kağıt yükleme tamamlandı** düğmesine dokununuz.

Not: Yazıcı doğru boyutta ve türde kağıt olan bir tepsi veya besleyici bulunduğu takdirde, bu tepsi veya besleyiciden gelen kağıdı kullanır. Yazıcı doğru kayıt boyutu ve türü olan bir tepsi veya besleyici bulamazsa, varsayılan kağıt kaynağından yazdırır.

- Geçerli işi iptal edin.

Elle Besleyiciye [custom string] [paper orientation] yükleyin

Aşağıdakilerden birini veya daha fazlasını deneyin:

- Yükleyiciye doğru boyutta ve türde kağıt yükleyin.
- Mesajı silmek ve yazdırmaya devam etmek için, yazıcı kontrol panelinden **Her sayfada istemde bulun, kağıt yüklendi** veya **İstemde bulunma, kağıt yüklendi** düğmesine dokununuz.
- Tepsie yüklü kağıdı kullanmak için yazıcı kontrol panelindeki **Kağıdı otomatik seç** düğmesine dokununuz.
- Yazdırma işini iptal edin.

Elle Besleyiciye [custom type name] [paper orientation] yükleyin

Aşağıdakilerden birini veya daha fazlasını deneyin:

- Yükleyiciye doğru boyutta ve türde kağıt yükleyin.
- Mesajı silmek ve yazdırmaya devam etmek için, yazıcı kontrol panelinden **Her sayfada istemde bulun, kağıt yüklendi** veya **İstemde bulunma, kağıt yüklendi** düğmesine dokununuz.
- Tepsiye yüklü kağıdı kullanmak için yazıcı kontrol panelindeki **Kağıdı otomatik seç** düğmesine dokununuz.
- Yazdırma işini iptal edin.

Elle Besleyiciye [paper size] [paper orientation] yükleyin

Aşağıdakilerden birini veya daha fazlasını deneyin:

- Besleyiciye doğru boyutta kağıt yükleyin.
- Mesajı silmek ve yazdırmaya devam etmek için, yazıcı kontrol panelinden **Her sayfada istemde bulun, kağıt yüklendi** veya **İstemde bulunma, kağıt yüklendi** düğmesine dokununuz.
- Tepsiye yüklü kağıdı kullanmak için yazıcı kontrol panelindeki **Kağıdı otomatik seç** düğmesine dokununuz.
- Yazdırma işini iptal edin.

Elle Besleyiciye [paper type] [paper size] [paper orientation] yükleyin

Aşağıdakilerden birini veya daha fazlasını deneyin:

- Yükleyiciye doğru boyutta ve türde kağıt yükleyin.
- Mesajı silmek ve yazdırmaya devam etmek için, yazıcı kontrol panelinden **Her sayfada istemde bulun, kağıt yüklendi** veya **İstemde bulunma, kağıt yüklendi** düğmesine dokununuz.
- Tepsiye yüklü kağıdı kullanmak için yazıcı kontrol panelindeki **Kağıdı otomatik seç** düğmesine dokununuz.
- Yazdırma işini iptal edin.

Bakım kiti az [80.xy]

Bakım kiti sipariş etmeniz gerekebilir. Daha fazla bilgi için teknik desteğe veya Dell yazıcınızın satıcısına başvurun.

Mesajı silmek ve yazdırmaya devam etmek için gerekirse **Devam** düğmesine dokununuz.

Bakım kiti azalıyor [80.xy]

Daha fazla bilgi için teknik desteğe veya Dell yazıcınızın satıcısına başvurun.

Mesajı silmek ve yazdırmaya devam etmek için gerekirse **Devam** düğmesine dokununuz.

Bakım kiti çok az, yaklaşık [x] sayfa kaldı [80.xy]

Bakım kitini çok kısa bir süre içerisinde değiştirmeniz gerekebilir. Daha fazla bilgi için teknik desteğe veya Dell yazıcınızın satıcısına başvurun.

Mesajı silmek ve yazdırmaya devam etmek için gerekirse **Devam** düğmesine dokununuz.

Bellek dolu [38]

Aşağıdakilerden birini veya daha fazlasını deneyin:

- Mesajı temizlemek için, yazıcı kontrol panelindeki **İşi iptal et** düğmesine dokununuz.
- Ek yazıcı belleği takın.

Bellek dolu, fakslar yazdırılmıyor

Yazdırmaya devam etmeden mesajı temizlemek için yazıcı kontrol panelinde **Devam** düğmesine dokununuz. Yazıcı yeniden başlatıldıktan sonra, bekletilen fakslar yazdırmaya çalışılır.

Bellek dolu, faks gönderilemiyor

- 1 Mesajı temizlemek ve faks işini iptal etmek için yazıcı kontrol panelindeki **Devam** düğmesine dokununuz.
- 2 Aşağıdakilerden birini veya daha fazlasını deneyin:
 - Faks çözünürlüğünü azaltın ve faks işini yeniden gönderin.
 - Fakstaki sayfa sayısını azaltın ve faksları yeniden gönderin.

Ağ [x] yazılım hatası [54]

Aşağıdakilerden birini veya daha fazlasını deneyin:

- Yazıcı kontrol panelinde, yazdırmaya devam etmek için **Devam**'a dokununuz.
- Yazıcıyı kapatın, yaklaşık 10 saniye bekleyin ve ardından yazıcıyı yeniden açın.
- Yazıcı veya yazdırma sunucusundaki ağ bellenimini güncelleyin. Daha fazla bilgi için teknik desteğe veya Dell yazıcınızın satıcısına başvurun.

Modeme bağlı analog telefon hattı yok, faks devredışı.

Yazıcıyı bir analog telefon hattına bağlayın.

Dell dışı [supply type], Kullanıcı Kılavuzu'na bakın [33.xy]

Not: Sarf malzemesi türü, bir toner kartuşu veya görüntüleme ünitesini olabilir.

Yazıcı Dell dışı bir sarf malzemesi veya parça algıladı.

Dell yazıcınız orijinal Dell sarf malzemeleri ve parçaları kullanılacak şekilde tasarlanmıştır. Başka marka sarf malzemesi veya parça kullanılması, yazıcının ve görüntüleme bileşenlerinin performansını, güvenilirliğini veya ömrünü etkileyebilir.

Tüm ömür göstergeleri, Dell sarf malzemeleri ve parçalarıyla çalışacak şekilde tasarlanmıştır ve başka marka sarf malzemeleri ile parçalar kullanılması öngörülemez sonuçlara yol açabilir. Görüntüleme bileşeninin öngörülen ömründen fazla kullanılması, Dell yazıcınıza veya ilişkili bileşenlerine zarar verebilir.

Uyarı—Hasar Tehlikesi: Başka marka sarf malzemelerinin veya parçaların kullanılması, garanti kapsamını etkileyebilir. Başka marka sarf malzemelerinin veya parçaların kullanılması nedeniyle oluşan hasarlar garanti kapsamında değildir.

Bu risklerin tümünü veya bir bölümünü kabul edip yazıcınızda orijinal olmayan sarf malzemeleri ya da parçalar kullanarak devam etmek için, yazıcı kontrol panelindeki  ve # düğmelerini aynı anda 15 saniye boyunca basılı tutarak mesajı temizleyin ve yazdırma işlemine devam edin.

Bu riskleri almak istemiyorsanız, başka marka sarf malzemesini ya da parçayı yazıcınızdan çıkarın ve orijinal bir Dell sarf malzemesi ya da parça takın.

Not: Desteklenen sarf malzemelerinin listesi için, *Kullanıcı Kılavuzu*'nun "Sarf malzemeleri sipariş etme" bölümüne bakın veya www.dell.com/support/printers adresini ziyaret edin.

Önbellekte kaynaklar için yeterli boş yer yok [52]

Aşağıdakilerden birini veya daha fazlasını deneyin:

- Yazıcı kontrol panelinde, mesajı temizlemek ve yazdırmaya devam etmek için **Devam** düğmesine dokunun.
- Önbellekteki fontları, makroları ve diğer verileri silin.
- Daha büyük kapasiteli bir flash bellek kartı takın.

Not: Önbelleğe daha önce kaydedilmemiş yüklenen fontlar ve makrolar silindi.

Kağıt değiştirme gerekli

Aşağıdakilerden birini ya da birkaçını deneyin:

- Mesajı silmek ve yazdırmaya devam etmek için **Use current supplies** (Varolan sarf malzemelerini kullan) düğmesine dokunun.
- Geçerli yazdırma işini iptal edin.

Paralel bağlantı noktası [x] devre dışı [56]

Aşağıdakilerden birini veya daha fazlasını deneyin:

- Mesajı temizlemek için, yazıcı kontrol panelindeki **Devam** öğesine dokunun.
- Paralel bağlantı noktasını etkinleştirin. Yazıcı kontrol panelinden şuraya gidin:
Ağlar/Portlar >Paralel [x] >Paralel Arabelleği >Otomatik

Not: Yazıcı paralel bağlantı portundan aldığı tüm verileri atacaktır.

Yazıcının yeniden başlatılması gerekti. Son iş eksik olabilir.

Mesajı temizlemek ve yazdırmaya devam etmek için, yazıcı kontrol panelinden **Devam** düğmesine dokunun.

Daha fazla bilgi için www.dell.com/support/printers adresini ziyaret edin veya teknik servise başvurun.

Eksik veya yanıt vermeyen kartuşu geri takın [31.xy]

Aşağıdakilerden birini veya daha fazlasını deneyin:

- Toner kartuşu olup olmadığını kontrol edin. Yoksa toner kartuşunu takın.

Kartuş takma hakkında bilgi için, *Kullanıcı Kılavuzu* içindeki "Sarf malzemelerini değiştirme" konusuna bakın.

- Toner kartuşu takılıysa, yanıt vermeyen toner kartuşunu çıkarın ve geri takın.

Not: Sarf malzemesi geri takıldıktan sonra mesaj görüntülenirse kartuş bozuktur. Toner kartuşunu değiştirin.

Eksik veya yanıt vermeyen görüntüleme ünitesini geri takın [31.xy]

Aşağıdakilerden birini veya daha fazlasını deneyin:

- Görüntüleme ünitesinin olup olmadığını kontrol edin. Görüntüleme ünitesi yoksa takın.

Görüntüleme ünitesini takma hakkında bilgi için, *Kullanıcı Kılavuzu* içindeki "Sarf malzemelerini değiştirme" konusuna bakın.

- Görüntüleme ünitesi takılıysa, yanıt vermeyen görüntüleme ünitesini çıkarın ve geri takın.

Not: Sarf malzemesi geri takıldıktan sonra mesaj görüntülenirse görüntüleme ünitesi bozuktur. Görüntüleme ünitesini değiştirin.

Bozuk disk çıkarın [61]

Bozuk yazıcı sabit diskini çıkarın ve değiştirin.

Ambalaj malzemelerini çıkarın, [area name] bölgesini kontrol edin

Belirtilen konumdan kalan tüm ambalaj malzemelerini çıkarın.

Standart çıkış kutusundan kağıt çıkar

Standart seleden kağıt yığını çıkarın.

İş yeniden başlatılıyorsa tüm orijinaleri yerleştirin.

Aşağıdakilerden birini veya bir kaçını deneyin:

- Mesajı silmek ve yazdırma işini iptal etmek için **İş iptal**'e dokununuz.
- Son başarılı tarama işinden hemen sonra ADF'den taramaya devam etmek için **Otomatik besleyiciden tara**'ya dokununuz.
- Son başarılı tarama işinden hemen sonra tarayıcıdan taramaya devam etmek için **Düz yataktan tara**'ya dokununuz.
- Son başarılı yazdırma işini bitirmek için **Daha fazla tarama yapmadan işi bitir**'e dokununuz.
- Tarama işini önceki tarama işinin ayarlarıyla yeniden başlatmak için **İşi yeniden başlat**'a dokununuz.

Kartuşu değiştirin, 0 sayfa kaldı (yaklaşık) [88.xy]

Mesajı silmek ve yazdırmaya devam etmek için toner kartuşunu değiştirin. Daha fazla bilgi için sarf malzemesiyle birlikte gelen yönerge sayfasına veya *Kullanıcı Kılavuzu* içindeki "Sarf malzemelerini değiştirme" konusuna bakın.

Not: Yedek kartuşunuz yoksa Web sitemizi ziyaret edin veya yazıcıyı satın aldığınız yere başvurun.

Kartuşu değiştirin, yazıcı bölgesi uyuşmuyor [42.xy]

Uygun bir toner kartuşu takın.

Görüntüleme ünitesini değiştirin, 0 sayfa kaldı (yaklaşık) [84.xy]

Mesajı silmek ve yazdırmaya devam etmek için görüntüleme ünitesini değiştirin. Daha fazla bilgi için sarf malzemesiyle birlikte gelen yönerge sayfasına veya *Kullanıcı Kılavuzu* içindeki "Sarf malzemelerini değiştirme" konusuna bakın.

Not: Yedek görüntüleme üniteniz yoksa Web sitemizi ziyaret edin veya yazıcıyı satın aldığınız yere başvurun.

İş yeniden başlatılıyorsa sıkışan orijinaleri değiştirin.

Aşağıdakilerden birini veya bir kaçını deneyin:

- Mesajı silmek ve yazdırma işini iptal etmek için **İş iptal**'e dokunun.
- Son başarılı tarama işinden hemen sonra ADF'den taramaya devam etmek için **Otomatik besleyiciden tara**'ya dokunun.
- Son başarılı tarama işinden hemen sonra tarayıcıdan taramaya devam etmek için **Düz yataktan tara**'ya dokunun.
- Son başarılı yazdırma işini bitirmek için **Daha fazla tarama yapmadan işi bitir**'e dokunun.
- Tarama işini önceki tarama işinin ayarlarıyla yeniden başlatmak için **İş yeniden başlat**'a dokunun.

İş yeniden başlatılıyorsa, son taranan sayfayı ve sıkışan orijinaleri değiştirin.

Aşağıdakilerden birini veya bir kaçını deneyin:

- Mesajı silmek ve yazdırma işini iptal etmek için **İş iptal**'e dokunun.
- Son başarılı tarama işinden hemen sonra ADF'den taramaya devam etmek için **Otomatik besleyiciden tara**'ya dokunun.
- Son başarılı tarama işinden hemen sonra tarayıcıdan taramaya devam etmek için **Düz yataktan tara**'ya dokunun.
- Son başarılı yazdırma işini bitirmek için **Daha fazla tarama yapmadan işi bitir**'e dokunun.
- Tarama işini önceki tarama işinin ayarlarıyla yeniden başlatmak için **İş yeniden başlat**'a dokunun.

Bakım kitini değiştirin, 0 sayfa kaldı (yaklaşık) [80.xy]

Yazıcı bakımı planlanmış. Teknik desteğe veya Dell yazıcınızın satıcısına başvurun ve mesajı bildirin.

Eksik ısıtıcıyı değiştirin [80.xx]

- 1 Eksik ısıtıcıyı takın. Daha fazla bilgi için yedek parçayla birlikte gelen yönerge sayfasına bakın.
- 2 Mesajı temizlemek için yazıcı kontrol panelindeki **Devam** ögesine dokununuz.

Besleme kitini değiştirin [81.xx]

Aşağıdakilerden birini veya daha fazlasını deneyin:

- Besleme kitini değiştirin. Daha fazla bilgi için parçayla birlikte gelen yönerge sayfasına bakın.
- Yazıcı kontrol panelinde, mesajı temizlemek ve yazdırmaya devam etmek için **Devam**'ı seçin.

Ayırıcı pad'i değiştirin

Aşağıdakilerden birini veya daha fazlasını deneyin:

- Ayırıcı pad'i değiştirin. Daha fazla bilgi için, sarf malzemesiyle birlikte gelen yönerge sayfasına bakın.
- Mesajı temizlemek için yazıcı kontrol panelinde **Yoksay** düğmesine dokununuz.

Desteklenmeyen kartuşu değiştirin [32.xy]

Mesajı silmek ve yazdırmaya devam etmek için toner kartuşunu çıkarın ve desteklenen bir kartuş takın. Daha fazla bilgi için sarf malzemesiyle birlikte gelen yönerge sayfasına veya *Kullanıcı Kılavuzu* içindeki "Sarf malzemelerini değiştirme" konusuna bakın.

Not: Yedek kartuşunuz yoksa Web sitemizi ziyaret edin veya yazıcıyı satın aldığınız yere başvurun.

Desteklenmeyen görüntüleme ünitesini değiştirin [32.xy]

Mesajı silmek ve yazdırmaya devam etmek için görüntüleme ünitesini çıkarın ve desteklenen bir tane takın. Daha fazla bilgi için sarf malzemesiyle birlikte gelen yönerge sayfasına veya *Kullanıcı Kılavuzu* içindeki "Sarf malzemelerini değiştirme" konusuna bakın.

Not: Yedek görüntüleme üniteniz yoksa Web sitemizi ziyaret edin veya yazıcıyı satın aldığınız yere başvurun.

Silecek değiştirin

Aşağıdakilerden birini veya daha fazlasını deneyin:

- Yazıcıdaki ısıtıcı sileceğini değiştirin.
- Mesajı silmek ve yazdırmaya devam etmek **Devam** düğmesine dokununuz.

Bekletilen işler geri yüklensin mi?

Aşağıdakilerden birini veya daha fazlasını deneyin:

- Yazıcının sabit diskinde depolanmış tüm bekletilen işleri geri yüklemek için yazıcı kontrol panelindeki **Geri Yükle** düğmesine dokununuz.
- Yazdırma işlerinin geri yüklenmesini istemiyorsanız yazıcı kontrol panelindeki **Geri yükleme** düğmesine dokununuz.

Tarama belgesi çok uzun

Tarama işi, maksimum sayfa sayısını aşıyor. Mesajı silmek ve yazdırma işini iptal etmek için **İş iptal**'e dokunun.

Tarayıcı otomatik besleme kapağı açık.

ADF kapağını kapatın.

Tarayıcı yöntemi trfndan dvr. dış. brklı [840.01]

Tarayıcı olmadan yazdırın veya sistem destek sorumlunuzla temasa geçin.

Tarayıcı devre dışı. Sorun devam ederse sistem yöneticinizle görüşün. [840.02]

Aşağıdakilerden birini veya daha fazlasını deneyin:

- Ana ekrana dönmek için **Tarayıcı devre dışı kalsın** düğmesine dokunun ve ardından sistem destek kişisine dokunun.
- İş iptal etmek için **Tarayıcıyı yeniden başlat ve otomatik olarak etkinleştir** düğmesine dokunun.

Not: Tarayıcıyı etkinleştirmeye çalışın.

Tarayıcıda sıkışma, tüm orijinalleri tarayıcıdan çıkarın [2yy.xx]

Sıkışan kağıdı tarayıcıdan çıkarın.

Tarayıcıda sıkışma, sıkışmış orijinalleri tarayıcıdan çıkarın [2yy.xx]

Sıkışan kağıdı tarayıcıdan çıkarın.

Tarayıcı bakımı gerekecek, ADF Kitini kullanın [80]

Teknik desteğe veya Dell yazıcınızın satıcısına başvurun ve mesajı bildirin. Yazıcı bakımı planlanmış.

Seri seçenek [x] hatası [54]

Aşağıdakilerden birini veya daha fazlasını deneyin:

- Yazıcı kontrol panelinde, yazdırmaya devam etmek için **Devam**'a dokunun.
- Seri bağlantı kablosunun doğru bağlandığından ve seri bağlantı noktası için doğru kablo olduğundan emin olun.
- Yazıcı ve bilgisayarda seri bağlantı arabirimi parametrelerinin (protokol, baud, parite ve veri bitleri) doğru ayarlandığından emin olun.
- Yazıcıyı kapatıp yeniden açın.

Seri bağlantı noktası [x] devre dışı [56]

Aşağıdakilerden birini veya daha fazlasını deneyin:

- Mesajı temizlemek için, yazıcı kontrol panelindeki **Devam** öğesine dokunun.
Yazıcı belirtilen seri bağlantı noktasından aldığı tüm verileri atacaktır.
- Seri Arabelleği ayarının Devre Dışı olmadığından emin olun.
- Yazıcı kontrol panelindeki Seri [x] menüsünden Seri Arabelleği ayarını Otomatik olarak ayarlayın.

Beklenen bazı işler geri yüklenemedi

Mesajı temizlemek için yazıcı kontrol panelindeki **Devam** düğmesine dokunun.

Not: Geri yüklenmeyen beklenen işler yazıcı sabit diskinde kalır ve erişilemez durumda olur.

Standart ağ yazılım hatası [54]

Aşağıdakilerden birini veya daha fazlasını deneyin:

- Yazıcı kontrol panelinde, yazdırmaya devam etmek için **Devam**'a dokunun.
- Yazıcıyı kapatıp yeniden açın.
- Yazıcı veya yazdırma sunucusundaki ağ bellenimini güncelleyin. Daha fazla bilgi için teknik desteğe veya Dell yazıcınızın satıcısına başvurun.

Standart USB portu devre dışı [56]

Aşağıdakilerden birini veya daha fazlasını deneyin:

- Mesajı temizlemek için, yazıcı kontrol panelindeki **Devam** öğesine dokunun.
- USB bağlantı noktasını etkinleştirin. Yazıcı kontrol panelinden şuraya gidin:
Ağlar/Portlar >USB Arabelleği >Otomatik

Not: Yazıcı USB bağlantı portundan aldığı tüm verileri silecektir.

İşi tamamlamak için gereken sarf malzemesi

Aşağıdakilerden birini yapın:

- İşi tamamlamak için eksik sarf malzemesini takın.
- Geçerli işi iptal edin.

Çok fazla disk takılı [58]

- 1 Yazıcıyı kapatın.
- 2 Güç kablosunu elektrik prizinden çıkarın.
- 3 Yazıcının fazla sabit disklerini çıkarın.
- 4 Güç kablosunu doğru topraklanmış bir elektrik prize takın.
- 5 Yazıcıyı yeniden açın.

Çok fazla önbellek seçeneği kurulu [58]

- 1 Yazıcıyı kapatın.
- 2 Güç kablosunu elektrik prizinden çıkarın.
- 3 Fazla flash belleği çıkarın.
- 4 Güç kablosunu doğru topraklanmış bir elektrik prize takın.
- 5 Yazıcıyı yeniden açın.

Çok fazla tepsi takılı [58]

- 1 Yazıcıyı kapatın.
- 2 Güç kablosunu elektrik prizinden çıkarın.
- 3 Fazla tepsileri çıkarın.
- 4 Güç kablosunu doğru topraklanmış bir elektrik prize takın.
- 5 Yazıcıyı yeniden açın.

Tepsi [x] kağıt boyutu desteklenmiyor

Desteklenen bir kağıt boyutuyla değiştirin.

Biçimlenmemiş önbellek algılandı [53]

Aşağıdakilerden birini veya daha fazlasını deneyin:

- Birleştirmeyi durdurmak ve yazdırmaya devam etmek için yazıcı kontrol panelindeki **Devam** düğmesine dokunun.
- Önbelleği formatlayın.

Not: Hata mesajı kaldığı takdirde, flash bellek bozulmuş olabilir ve değiştirilmesi gerekebilir.

Desteklenmeyen fotoğraf makinesi modu, fotoğraf makinesinin fişini çekin ve modu değiştirin

Fotoğraf makinesi modu PictBridge desteklemiyor.

Fotoğraf makinesini çıkarın, modu değiştirin ve fotoğraf makinesini yazıcıya tekrar takın.

Desteklenmeyen disk

Desteklenmeyen yazıcı sabit diskini çıkarın ve desteklenen bir disk takın.

[x] yuvasında desteklenmeyen seçenek [55]

- 1 Yazıcıyı kapatın.
- 2 Güç kablosunu elektrik prizinden çıkarın.
- 3 Desteklenmeyen seçenek kartını yazıcı denetleyici ana kartından çıkarın ve desteklenen bir kartla değiştirin.
- 4 Güç kablosunu doğru topraklanmış bir elektrik prize takın.
- 5 Yazıcıyı yeniden açın.

USB bağlantı noktası [x] devredışı [56]

Mesajı temizlemek için, yazıcı kontrol panelindeki **Devam** öğesine dokununuz.

Notlar:

- Yazıcı USB bağlantı portundan aldığı tüm verileri silecektir.
- USB Arabelleği menüsünün Devre Dışı olarak ayarlanmadığından emin olun.

Weblink sunucusu kurulmadı. Sistem yöneticisine başvurun.

Mesajı temizlemek için yazıcı kontrol panelindeki **Devam** öğesine dokununuz.

Not: Mesaj yeniden görüntülediği takdirde, sistem destek görevlinize başvurun.

Yazıcı sorunlarını çözme

- “Temel yazıcı sorunları”, sayfa 281
- “Donanım ve dahili seçenek sorunları”, sayfa 284
- “Kağıt besleme sorunları”, sayfa 287

Temel yazıcı sorunları

Yazıcı yanıt vermiyor

İşlem	Evet	Hayır
Adım 1 Yazıcının açık olduğundan emin olun. Yazıcı açık mı?	2 adıma gidin.	Yazıcının gücünü açın.
Adım 2 Yazıcının Uyku modunda veya Bekleme modunda olup olmadığını kontrol edin. Yazıcı, Uyku modunda veya Bekleme modunda mı?	Uyku düğmesine basarak yazıcıyı Uyku modundan veya Bekleme modundan uyandırın.	3 adıma gidin.

İşlem	Evet	Hayır
<p>Adım 3 Güç kablosunun bir ucunun yazıcıya ve diğer ucunun düzgün topraklanmış bir prize takılı olup olmadığını kontrol edin.</p> <p>Güç kablosu yazıcıya ve doğru topraklanmış bir elektrik prizine takılmış mı?</p>	4 adıma gidin.	Güç kablosunun bir ucunu yazıcıya ve diğer ucunu düzgün topraklanmış bir prize takın.
<p>Adım 4 Elektrik prizine takılı olan diğer elektrikli donanımları kontrol edin.</p> <p>Diğer elektrikli donanımlar çalışıyor mu?</p>	Diğer elektrikli donanımları prizden çekin ve yazıcıyı açın. Yazıcı çalışmazsa, diğer elektrikli donanımları tekrar prize takın.	5 adıma gidin.
<p>Adım 5 Yazıcı ile bilgisayarı birbirine bağlayan kabloların doğru bağlantı noktalarına bağlandıklarından emin olun.</p> <p>Kablolar doğru bağlantı noktalarına mı bağlanmış?</p>	6 adıma gidin.	Aşağıdakilerin birbiriyle eşleştiklerinden emin olun: <ul style="list-style-type: none"> Kablonun üzerindeki USB simgesini yazıcının üzerindeki USB simgesiyle İlgili Ethernet kablosunun Ethernet bağlantı noktasıyla
<p>Adım 6 Elektrik prizinin herhangi bir anahtar veya şalter tarafından kesilmemiş olduğundan emin olun.</p> <p>Elektrik prizi herhangi bir anahtar veya şalter tarafından kesilmiş mi?</p>	Anahtarı veya şalteri açın.	7 adıma gidin.
<p>Adım 7 Yazıcının herhangi bir taşma koruyucusuna, kesintisiz güç kaynağına veya uzatma kablosuna bağlı olup olmadığını kontrol edin.</p> <p>Yazıcı herhangi bir taşma koruyucusuna, kesintisiz güç kaynağına veya uzatma kablosuna bağlı mı?</p>	Yazıcının güç kablosunu doğru topraklanmış bir elektrik prizine doğrudan takın.	8 adıma gidin.
<p>Adım 8 Yazıcı kablosunun bir ucunun yazıcıdaki bağlantı noktasına, diğer ucunun ise bilgisayara, yazdırma sunucusuna, seçeneğe veya başka bir ağ aygıtına takılı olup olmadığını kontrol edin.</p> <p>Yazıcı kablosu yazıcıya ve bilgisayara, yazdırma sunucusuna, seçeneğe veya başka bir ağ aygıtına sıkıca takılmış mı?</p>	9 adıma gidin.	Yazıcı kablosunu yazıcıya ve bilgisayara, yazdırma sunucusuna, seçeneğe veya başka bir ağ aygıtına sıkıca takın.
<p>Adım 9 Tüm donanım seçeneklerini doğru şekilde taktığınızdan ve ambalaj malzemelerini söktüğünüzden emin olun.</p> <p>Tüm donanım seçenekleri doğru şekilde takılmış ve ambalaj malzemeleri sökülmüş mü?</p>	10 adıma gidin.	Yazıcıyı kapatın, tüm ambalaj malzemelerini sökün, daha sonra donanım seçeneklerini geri takın ve ardından yazıcıyı açın.

İşlem	Evet	Hayır
<p>Adım 10 Yazıcı sürücüsü için doğru bağlantı noktası ayarlarını seçtiğinizden emin olun.</p> <p>Bağlantı noktası ayarları doğru mu?</p>	11 adıma gidin.	Doğru bağlantı noktası ayarlarını kullanın.
<p>Adım 11 Yüklü yazıcı sürücüsünü kontrol edin.</p> <p>Doğru yazıcı sürücüsünü yüklü mü?</p>	12 adıma gidin.	Doğru yazıcı sürücüsünü yükleyin.
<p>Adım 12 Yazıcıyı kapatın, yaklaşık 10 saniye bekleyin ve ardından yazıcıyı yeniden açın.</p> <p>Yazıcı çalışıyor mu?</p>	Sorun giderildi.	İrtibat teknik destek ile iletişime geçin.

Yazıcı ekranı boş

İşlem	Evet	Hayır
<p>Adım 1 Yazıcı kontrol panelindeki Uyku düğmesine basın.</p> <p>Yazıcı ekranında Hazır mesajı görüntüleniyor mu?</p>	Sorun giderildi.	2 adıma gidin.
<p>Adım 2 Yazıcıyı kapatın, yaklaşık 10 saniye bekleyin ve ardından yazıcıyı yeniden açın.</p> <p>Yazıcı ekranında Lütfen bekleyin ve Hazır mesajları görüntüleniyor mu?</p>	Sorun giderildi.	Yazıcıyı kapatın ve teknik destek ile iletişime geçin.

Donanım ve dahili seçenek sorunları

Dahili seçenek algılanamıyor

İşlem	Evet	Hayır
<p>Adım 1 Yazıcıyı kapatın, sonra yaklaşık 10 saniye bekleyin ve ardından yazıcıyı açın.</p> <p>Dahili seçenek düzgün çalışıyor mu?</p>	Sorun giderildi.	2 adıma gidin.
<p>Adım 2 Dahili seçeneğin denetleyici anakartında yüklü olduğunu kontrol edin.</p> <p>a Yazıcıyı güç anahtarını kullanarak kapatın ve sonra güç kablosunun fişini prizden çekin.</p> <p>b Dahili seçeneğin denetleyici anakartında uygun konektöre yüklü olduğundan emin olun.</p> <p>c Güç kablosunu yazıcıya ve ardından doğru topraklanmış bir prize bağlayın ve yazıcıyı yeniden açın.</p> <p>Dahili seçenek denetleyici anakartında düzgün yüklenmiş mi?</p>	3 adıma gidin.	Dahili seçeneği denetleyici anakartına bağlayın.
<p>Adım 3 Menü ayarları sayfasını yazdırın ve sonra dahili seçeneğin Yüklü Özellikler listesinde listelenip listelenmediğini kontrol edin.</p> <p>Dahili seçenek menü ayarları sayfasında listeleniyor mu?</p>	4 adıma gidin.	Dahili seçeneği yeniden takın.
<p>Adım 4</p> <p>a Dahili seçeneğin seçili olup olmadığını kontrol edin. Seçeneğin yazdırma işleri için kullanılabilir durumda olmasını sağlamak üzere yazıcı sürücüsüne dahili seçeneği manuel olarak eklemek gerekebilir. Daha fazla bilgi için, bkz., "Yazdırma sürücüsüne mevcut seçenekleri ekleme", sayfa 51.</p> <p>b Yazdırma işini tekrar gönderin.</p> <p>Dahili seçenek düzgün çalışıyor mu?</p>	Sorun giderildi.	İrtibat teknik destek .

Dahili yazdırma sunucusu düzgün çalışmıyor

İşlem	Evet	Hayır
<p>Adım 1 Dahili yazdırma sunucusunu yeniden yükleyin.</p> <p>a Dahili yazdırma sunucusunu kaldırıp yeniden yükleyin. Daha fazla bilgi için bkz. "Dahili Çözüm Bağlantı Noktası Kurma", sayfa 35.</p> <p>b Bir menü ayarları sayfasını yazdırın ve dahili yazdırma sunucusunun Kurulu Özellikler listesinde olduğundan emin olun.</p> <p>Dahili yazdırma sunucusu, Kurulu Özellikler listesinde var mı?</p>	2 adıma gidin.	Yazıcının dahili yazdırma sunucusunu desteklediğinden emin olun. Not: Başka bir yazıcının dahili yazdırma sunucusu bu yazıcıda çalışmayabilir.

İşlem	Evet	Hayır
<p>Adım 2</p> <p>Kabloyu ve dahili yazdırma sunucusu bağlantısını kontrol edin. Doğru kabloyu kullanın ve dahili yazdırma sunucusuna sıkıca takıldığından emin olun.</p> <p>Dahili yazdırma sunucusu düzgün çalışıyor mu?</p>	Sorun giderildi.	İrtibat teknik destek ile iletişime geçin.

Dahili Çözüm Bağlantı Noktası düzgün çalışmıyor

İşlem	Evet	Hayır
<p>Adım 1</p> <p>Dahili Çözüm Bağlantı Noktasının (ISP) takılı olduğundan emin olun.</p> <p>a ISP'yi takın. Daha fazla bilgi için bkz. "Dahili Çözüm Bağlantı Noktası Kurma", sayfa 35.</p> <p>b Bir menü ayarları sayfasını yazdırın ve ISP'nin Kurulu Özellikler listesinde olduğundan emin olun.</p> <p>ISP, Kurulu Özellikler listesinde var mı?</p>	2 adıma gidin.	Desteklenen bir ISP'niz olduğundan emin olun. Not: Başka bir yazıcının ISP'si bu yazıcıda çalışmayabilir.
<p>Adım 2</p> <p>Kabloyu ve ISP bağlantısını kontrol edin.</p> <p>a Doğru kabloyu kullanın ve ISP'ye sıkıca bağlandığından emin olun.</p> <p>b ISP çözümü arabirimi kablosunun denetleyici anakartı üzerindeki prize sıkıca bağlandığından emin olun.</p> <p>Not: ISP çözümü arabirimi kablosu ve denetleyici anakartı üzerindeki priz renk kodludur.</p> <p>Dahili Çözüm Bağlantı Noktası düzgün çalışıyor mu?</p>	Sorun giderildi.	İrtibat teknik destek ile iletişime geçin.

Tepsi sorunları

İşlem	Evet	Hayır
<p>Adım 1</p> <p>a Tepsiyi çekip çıkarın ve aşağıdakilerden birini ya da birkaçını yapın:</p> <ul style="list-style-type: none"> Kağıt sıkışmadığından veya yanlış beslenmediğinden emin olun. Kağıt kılavuzlarının üzerindeki kağıt boyutu göstergelerinin tepsinin üzerindekiyle hizalandığından emin olun. Özel boyutlu kağıda yazdırıyorsanız, kağıt kılavuzlarının kağıdın kenarlarına dayandığından emin olun. Kağıdın maksimum kağıt doldurma göstergesinin aşağısında olduğundan emin olun. Kağıdın tepside düz şekilde durduğundan emin olun. <p>b Tepsinin düzgün kapatıldığından emin olun.</p> <p>Tepsi çalışıyor mu?</p>	Sorun giderildi.	2 adıma gidin.

İşlem	Evet	Hayır
<p>Adım 2</p> <p>a Yazıcıyı kapatın, yaklaşık 10 saniye bekleyin ve ardından yazıcıyı yeniden açın.</p> <p>b Yazdırma işini tekrar gönderin.</p> <p>Tepsi çalışıyor mu?</p>	Sorun giderildi.	3 adıma gidin.
<p>Adım 3</p> <p>Tepsinin takılı olup olmadığını ve yazıcı tarafından tanınıp tanınmadığını kontrol edin.</p> <p>Bir menü ayarları sayfasını yazdırın ve tepsinin Kurulu Özellikler listesinde olduğundan emin olun.</p> <p>Tepsi menü ayarları sayfasında listeleniyor mu?</p>	4 adıma gidin.	Tepsiyi geri takın. Daha fazla bilgi için tepsiyle birlikte gelen kurma belgelerine bakın.
<p>Adım 4</p> <p>Tepsinin yazıcı sürücüsünde mevcut olduğundan emin olun.</p> <p>Not: Gerekliyse tepsinin yazdırma işleri için kullanılabilir durumda olmasını sağlamak üzere tepsiyi yazıcı sürücüsüne manuel olarak ekleyin. Daha fazla bilgi için bkz. "Yazdırma sürücüsüne mevcut seçenekleri ekleme", sayfa 51.</p> <p>Tepsi yazıcı sürücüsünde mevcut mu?</p>	Sorun giderildi.	İrtibat teknik destek ile iletişime geçin.

USB/paralel arabirim kartı düzgün çalışmıyor

İşlem	Evet	Hayır
<p>Adım 1</p> <p>USB veya paralel arabirim kartının takılı olduğundan emin olun.</p> <p>a USB veya paralel arabirim kartını takın. Daha fazla bilgi için bkz. "Dahili Çözüm Bağlantı Noktası Kurma", sayfa 35.</p> <p>b Bir menü ayarları sayfasını yazdırın ve USB veya paralel arabirim kartının Kurulu Özellikler listesinde olduğundan emin olun.</p> <p>USB veya paralel arabirim kartı, Kurulu Özellikler listesinde var mı?</p>	2 adıma gidin.	Desteklenen bir USB veya paralel arabirim kartınız olup olmadığını kontrol edin. <p>Not: Başka bir yazıcının USB veya paralel arabirim kartı bu yazıcıda çalışmayabilir.</p>
<p>Adım 2</p> <p>Kabloyu ve USB'yi ya da paralel arabirim kartı bağlantısını kontrol edin.</p> <p>Doğru kabloyu kullanın ve USB'ye ya da paralel arabirim kartına sıkıca bağlandığından emin olun.</p> <p>USB ya da paralel arabirim kartı düzgün çalışıyor mu?</p>	Sorun giderildi.	İrtibat teknik destek ile iletişime geçin.

Kağıt besleme sorunları

Sıkışan sayfalar yeniden yazdırılmadı

İşlem	Evet	Hayır
<p>Sıkışma Giderme fonksiyonunu etkinleştirin.</p> <p>a Ana ekrandan şuraya gidin:</p> <p> >Ayarlar >Genel Ayarlar >Baskı Kurtarma</p> <p>b Sıkışma Giderme menüsündeki oklara dokunarak Açık veya Otomatik ayarına gidin.</p> <p>c İlet düğmesine dokununuz.</p> <p>Sıkışmadan sonra sayfalar yeniden yazdırılıyor mu?</p>	Sorun giderildi.	İrtibat teknik destek ile iletişime geçin.

Kağıt çok sık sıkışıyor

İşlem	Evet	Hayır
<p>Adım 1</p> <p>a Tepsiyi çekip çıkarın ve aşağıdakilerden birini ya da birkaçını yapın:</p> <ul style="list-style-type: none"> Kağıdın tepside düz şekilde durduğundan emin olun. Kağıt kılavuzlarının üzerindeki kağıt boyutu göstergelerinin tepsinin üzerindekiyle hizalandığından emin olun. Kağıt kılavuzlarının kağıdın kenarlarıyla hizalandığından emin olun. Kağıdın maksimum kağıt doldurma göstergesinin aşağısında olduğundan emin olun. Önerilen kağıt boyutu ve türü üzerine yazdığınızdan emin olun. <p>b Tepsiyi düzgünce yerine takın.</p> <p>Sıkışma giderme etkinleştirilmişse, yazdırma işleri otomatik olarak yeniden yazdırılır.</p> <p>Kağıt sıkışmaları yine de sık sık oluyor mu?</p>	2 adıma gidin.	Sorun giderildi.
<p>Adım 2</p> <p>a Yeni bir paketten kağıt yükleyin.</p> <p>Not: Kağıt yüksek nem nedeniyle nemi emiyor. Kağıdı kullanana kadar orijinal paketinde saklayın.</p> <p>b Yazdırma işini tekrar gönderin.</p> <p>Kağıt sıkışmaları yine de sık sık oluyor mu?</p>	3 adıma gidin.	Sorun giderildi.
<p>Adım 3</p> <p>a Sıkışmaları giderme ipuçlarını gözden geçirin. Daha fazla bilgi için, bkz. "Sıkışmaları giderme", sayfa 248.</p> <p>b Önerileri uygulayın ve yazdırma işini yeniden gönderin.</p> <p>Kağıt sıkışmaları yine de sık sık oluyor mu?</p>	İrtibat teknik destek adresindeki web sitemizi ziyaret edin.	Sorun giderildi.

Sıkışma temizlendikten sonra kağıt sıkışması mesajı kalıyor

İşlem	Evet	Hayır
<p>Tüm kağıt yolunda sıkışmış kağıt bulunup bulunmadığını kontrol edin.</p> <p>a Sıkışan kağıt varsa çıkarın.</p> <p>b Mesajı temizlemek için yazıcı kontrol panelindeki Devam ögesine dokununuz.</p> <p>Kağıt sıkışması mesajı kalıyor mu?</p>	<p>İrtibat teknik destek ile iletişime geçin.</p>	<p>Sorun giderildi.</p>

Yazdırma sorunlarını çözme

Yazdırma sorunları

Gizli veya diğer bekletilen işler yazdırılmıyor

Not: Gizli, Kontrol, Yedek ve Tekrar yazdırma işleri, yazıcının yeni bekletilen işleri işleyebilmek için ilave belleğe ihtiyaç duyması halinde silinebilir.

İşlem	Evet	Hayır
<p>Adım 1</p> <p>Yazıcı ekranında bekletilen işler klasörünü açın ve sonra yazdırma işinizin listelendiğini doğrulayın.</p> <p>Yazdırma işiniz bekletilen işler klasöründe listeleniyor mu?</p>	<p>2 adıma gidin.</p>	<p>Yazdırma ve Bekletme seçeneklerinden birini seçin ve sonra yazdırma işini yeniden gönderin. Daha fazla bilgi için, bkz., "Gizli ve diğer bekletilen işleri yazdırma", sayfa 90.</p>
<p>Adım 2</p> <p>Yazdırma işinde biçimlendirme hatası veya geçersiz veriler olabilir.</p> <ul style="list-style-type: none"> • Yazdırma işini silin ve tekrar gönderin. • PDF dosyaları için, yeni bir PDF oluşturun ve sonra yeniden yazdırın. <p>İnternet'ten yazdırma işlemi yapıyorsanız, yazıcı birden çok iş başlığını çift olarak okuyup birinci iş dışındaki tüm işleri silebilir.</p> <p>Windows kullanıcıları için</p> <p>a Yazdırma Özellikleri klasörünü açın.</p> <p>b Yazdır ve Beklet iletişim kutusundan, "Çift belgeleri sakla" onay kutusunu seçin.</p> <p>c Bir PIN numarası girin.</p> <p>Macintosh kullanıcıları için</p> <p>Yazdırma işlerinin her birini farklı şekilde adlandırarak kaydedin ve sonra işleri ayrı ayrı yazıcıya gönderin.</p> <p>İş yazdırılıyor mu?</p>	<p>Sorun giderildi.</p>	<p>3 adıma gidin.</p>

İşlem	Evet	Hayır
<p>Adım 3 Bekletilen işlerin bazılarını silerek ek yazıcı belleğinde yer açın.</p> <p>İş yazdırılıyor mu?</p>	Sorun giderildi.	Ek yazıcı belleği ekleyin.

Yazdırma sırasında zarf yapışkan oluyor

İşlem	Evet	Hayır
<p>a Kuru bir ortamda saklanmış zarflar kullanın. Not: Nemli zarflar üzerine yazdırmak, kapakları yapışkan hale getirebilir.</p> <p>b Yazdırma işini tekrar gönderin.</p> <p>Yazdırırken zarf yapışkan oluyor mu?</p>	İrtibat teknik destek ile iletişime geçin.	Sorun giderildi.

Flaş sürücü okuma hatası mesajı görüntüleniyor

İşlem	Evet	Hayır
<p>Adım 1 Flaş sürücünün ön USB bağlantı noktasına takılı olduğundan emin olun. Not: Flaş sürücü arka USB bağlantı noktasına takılırsa çalışmaz.</p> <p>Flaş sürücü ön USB bağlantı noktasına takılı mı?</p>	2 adıma gidin.	Flaş sürücüyü ön USB bağlantı noktasına takın.
<p>Adım 2 Yazıcı kontrol panelindeki gösterge ışığının yeşil renkte yanıp söndüğünden emin olun. Not: Yeşil renkte yanıp sönen ışık, yazıcının meşgul olduğunu gösterir.</p> <p>Gösterge ışığı yeşil renkte yanıp sönüyor mu?</p>	Yazıcı hazır oluncaya kadar bekleyin, bekletilen işler listesine bakın ve sonra belgeleri yazdırın.	3 adıma gidin.
<p>Adım 3 a Ekranda herhangi bir hata mesajı olup olmadığına bakın. b Mesajı silin.</p> <p>Hata mesajı görünmeye devam ediyor mu?</p>	4 adıma gidin.	Sorun giderildi.
<p>Adım 4 Flaş sürücünün desteklendiğinden emin olun. Test edilmiş ve onaylanmış USB flaş sürücüleri hakkında daha fazla bilgi için bkz. "Desteklenen flash sürücüler ve dosya türleri", sayfa 87.</p> <p>Hata mesajı görünmeye devam ediyor mu?</p>	5 adıma gidin.	Sorun giderildi.

İşlem	Evet	Hayır
<p>Adım 5 USB bağlantı noktasının sistem destek görevlisi tarafından devre dışı bırakılmış olup olmadığına bakın.</p> <p>Hata mesajı görünmeye devam ediyor mu?</p>	İrtibat teknik destek ile iletişime geçin.	Sorun giderildi.

Hatalı karakterler yazdırılıyor

İşlem	Evet	Hayır
<p>Adım 1 Yazıcının Onaltılı İzleme modunda olduğundan emin olun.</p> <p>Not: Yazıcı ekranında Onaltılı Hazır görüntüleniyorsa, yazıcının gücünü kapatıp yeniden açarak Onaltılı İzleme modunu devreden çıkarın.</p> <p>Yazıcı, Onaltılı İzleme modunda mı?</p>	Onaltılı İzleme modunu devreden çıkarın.	2 adıma gidin.
<p>Adım 2</p> <p>a Yazıcı kontrol panelinden, Standart Ağ veya Ağ [x] ögesini seçin ve SmartSwitch ayarını Açık yapın.</p> <p>b Yazdırma işini tekrar gönderin.</p> <p>Hatalı karakterler mi yazdırılıyor?</p>	İrtibat teknik destek ile iletişime geçin.	Sorun giderildi.

İş yanlış tepsideen veya yanlış kağıda yazdırılıyor

İşlem	Evet	Hayır
<p>Adım 1</p> <p>a Tepsi tarafından desteklenen bir kağıda yazdırıp yazdırmadığınızı kontrol edin.</p> <p>b Yazdırma işini tekrar gönderin.</p> <p>İş doğru tepsideen veya doğru kağıtla yazdırıldı mı?</p>	Sorun giderildi.	2 adıma gidin.
<p>Adım 2</p> <p>a Yazıcı kontrol panelindeki Kağıt menüsünden, kağıt boyutunu ve türünü tepsiye yüklü kağıt ile eşleştirecek şekilde ayarlayın.</p> <p>b Yazdırma işini tekrar gönderin.</p> <p>İş doğru tepsideen veya doğru kağıtla yazdırıldı mı?</p>	Sorun giderildi.	3 adıma gidin.
<p>Adım 3</p> <p>a İşletim sisteminize bağlı olarak, Printing Preferences (Yazdırma Tercihleri) veya Print (Yazdır) iletişim kutusunu açın ve kağıt türünü belirtin.</p> <p>b Yazdırma işini tekrar gönderin.</p> <p>İş doğru tepsideen veya doğru kağıtla yazdırıldı mı?</p>	Sorun giderildi.	4 adıma gidin.

İşlem	Evet	Hayır
<p>Adım 4</p> <p>a Tepsilerin bağlantılı olup olmadıklarını kontrol edin.</p> <p>b Yazdırma işini tekrar gönderin.</p> <p>İş doğru tepsiden veya doğru kağıtla yazdırıldı mı?</p>	Sorun giderildi.	İrtibat teknik destek ile iletişime geçin.

Büyük işler harmanlanmıyor

İşlem	Evet	Hayır
<p>Adım 1</p> <p>a Yazıcı kontrol panelindeki Bitirme menüsünden, Harmanla ayarını (1,2,3) (1,2,3) olarak belirleyin.</p> <p>b Yazdırma işini tekrar gönderin.</p> <p>Yazdırma işi doğru şekilde harmanlandı mı?</p>	Sorun giderildi.	2 adıma gidin.
<p>Adım 2</p> <p>a Yazıcı yazılımından, Harmanla ayarını (1,2,3) (1,2,3) olarak belirleyin.</p> <p>Not: Harmanla ayarının yazılım aracılığıyla (1,1,1) (2,2,2) olarak belirlenmesi, Bitirme menüsündeki ayarı geçersizleştirir.</p> <p>b Yazdırma işini tekrar gönderin.</p> <p>Yazdırma işi doğru şekilde harmanlandı mı?</p>	Sorun giderildi.	3 adıma gidin.
<p>Adım 3</p> <p>Font sayısını ve boyutunu, resimlerin sayısını ve karmaşıklığını ve işteki sayfa sayısını azaltarak yazdırma işinin karmaşıklığını düşürün.</p> <p>Yazdırma işi doğru şekilde harmanlandı mı?</p>	Sorun giderildi.	İrtibat teknik destek ile iletişime geçin.

Çok-dilli PDF dosyaları yazdırılmıyor

İşlem	Evet	Hayır
<p>Adım 1</p> <p>a PDF çıktısının yazdırma seçeneklerinin tüm fontlar katıştırılacak şekilde ayarlandığından emin olun.</p> <p>Daha fazla bilgi için Adobe Acrobat ile birlikte gelen belgelere bakın.</p> <p>b Yeni bir PDF dosyası oluşturun ve yazdırma işini yeniden gönderin.</p> <p>Dosyalar yazdırılıyor mu?</p>	Sorun giderildi.	2 adıma gidin.
<p>Adım 2</p> <p>a Yazdırmak istediğini belgeyi Adobe Acrobat ile açın.</p> <p>b Dosya >Yazdır >Gelişmiş >Görüntü Olarak Yazdır >Tamam >Tamam'ı tıklatın.</p> <p>Dosyalar yazdırılıyor mu?</p>	Sorun giderildi.	İrtibat teknik destek ile iletişime geçin.

Yazdırma işleri yazdırılmıyor

İşlem	Evet	Hayır
<p>Adım 1</p> <p>a Yazdırmaya çalıştığınız belgeden, Yazdır iletişim kutusunu açın ve doğru yazıcıyı seçtiğinizi kontrol edin.</p> <p>Not: Yazıcı varsayılan yazıcı değilse, yazdırmak istediğiniz her belge için yazıcıyı seçmeniz gerekir.</p> <p>b Yazdırma işini tekrar gönderin.</p> <p>İşler yazdırılıyor mu?</p>	Sorun giderildi.	2 adıma gidin.
<p>Adım 2</p> <p>a Yazıcının takılı ve açık olduğundan ve yazıcı ekranından Hazır mesajının görüldüğünden emin olun.</p> <p>b Yazdırma işini tekrar gönderin.</p> <p>İşler yazdırılıyor mu?</p>	Sorun giderildi.	3 adıma gidin.
<p>Adım 3</p> <p>Yazıcı ekranında bir hata mesajı görüntülenirse, mesajı silin.</p> <p>Not: Mesaj silindikten sonra yazıcı yazdırmaya devam eder.</p> <p>İşler yazdırılıyor mu?</p>	Sorun giderildi.	4 adıma gidin.
<p>Adım 4</p> <p>a Bağlantı noktalarının (USB, seri veya Ethernet) çalışıyor olduğunu ve kabloların bilgisayara ve yazıcıya sıkıca bağlandığını kontrol edin.</p> <p>Not: Daha fazla bilgi için yazıcınızla birlikte gelen kurma belgelerine bakın.</p> <p>b Yazdırma işini tekrar gönderin.</p> <p>İşler yazdırılıyor mu?</p>	Sorun giderildi.	5 adıma gidin.
<p>Adım 5</p> <p>a Yazıcıyı kapatın, yaklaşık 10 saniye bekleyin ve ardından yazıcıyı yeniden açın.</p> <p>b Yazdırma işini tekrar gönderin.</p> <p>İşler yazdırılıyor mu?</p>	Sorun giderildi.	6 adıma gidin.
<p>Adım 6</p> <p>a Yazıcı yazılımını kaldırın ve yeniden yükleyin. Daha fazla bilgi için, bkz. "Yazıcı yükleme", sayfa 50.</p> <p>Not: Yazıcı yazılımı www.dell.com/support/printers adresinde bulunabilir.</p> <p>b Yazdırma işini tekrar gönderin.</p> <p>İşler yazdırılıyor mu?</p>	Sorun giderildi.	Kişi teknik destek .

Yazdırma işi beklenenden uzun sürüyor

İşlem	Evet	Hayır
<p>Adım 1 Yazıcının çevre ayarlarını değiştirin.</p> <p>a Yazıcı kontrol panelinden şuraya gidin: Ayarlar >Genel Ayarlar</p> <p>b Eko Modu veya Sessiz Modu'nu ve ardından Kapalı'yı seçin. Not: Eko Modu'nu veya Sessiz Modu'nu devre dışı bırakmak, enerji veya sarf malzemesi tüketimini ya da her ikisini birden artırabilir.</p> <p>İş yazdırıldı mı?</p>	Sorun giderildi.	2 adıma gidin.
<p>Adım 2 Font sayısını ve boyutunu, resimlerin sayısını ve karmaşıklığını ve yazdırma işindeki sayfa sayısını azaltıp işi yeniden gönderin.</p> <p>İş yazdırıldı mı?</p>	Sorun giderildi.	3 adıma gidin.
<p>Adım 3 a Yazıcı belleğindeki bekletilen işleri kaldırın. b Yazdırma işini tekrar gönderin.</p> <p>İş yazdırıldı mı?</p>	Sorun giderildi.	4 adıma gidin.
<p>Adım 4 a Sayfa Koruması özelliğini devre dışı bırakın. Yazıcı kontrol panelinden şuraya gidin: Ayarlar >Genel Ayarlar >Baskı Kurtarma >Sayfa Koruması >Kapalı</p> <p>b Yazdırma işini tekrar gönderin.</p> <p>İş yazdırıldı mı?</p>	Sorun giderildi.	5 adıma gidin.
<p>Adım 5 a Yazıcı ve yazdırma sunucusunun kablolarının sıkı bir şekilde bağlandığından emin olun. Daha fazla bilgi için yazıcınızla birlikte gelen kurma belgelerine bakın. b Yazdırma işini tekrar gönderin.</p> <p>İş yazdırıldı mı?</p>	Sorun giderildi.	6 adıma gidin.
<p>Adım 6 Ek yazıcı belleği takın ve yazdırma işini tekrar gönderin.</p> <p>İş yazdırıldı mı?</p>	Sorun giderildi.	İrtibat teknik destek ile iletişime geçin.

Yazdırma yavaşlıyor

Notlar:

- Dar kağıt kullanarak yazdırırken ısıtıcıya zarar gelmesini önlemek için, yazıcı düşük hızda yazdırır.

- Uzun süre boyunca veya yüksek sıcaklıklarda yazdırırken yazıcı hızı azaltılabilir.

İşlem	Evet	Hayır
<p>Adım 1</p> <p>a Tepside yüklü olan kağıt boyutunun ısıtıcı türüyle aynı olduğundan emin olun.</p> <p>Not: Letter boyutlu kağıda yazdırmak için 110 volt ısıtıcı, A4 boyutlu kağıda yazdırmak için 220 volt ısıtıcı kullanın.</p> <p>b Yazdırma işini tekrar gönderin.</p> <p>Yazdırma hızı artıyor mu?</p>	Sorun giderildi.	2 adıma gidin.
<p>Adım 2</p> <p>a Isıtıcıyı değiştirin. Daha fazla bilgi için parçayla birlikte gelen yönerge sayfasına bakın.</p> <p>b Yazdırma işini tekrar gönderin.</p> <p>Yazdırma hızı artıyor mu?</p>	Sorun giderildi.	İrtibat teknik destek ile iletişime geçin.

Tepsi bağlantılandırma çalışmıyor

Notlar:

- Tepsiler kağıt uzunluğunu algılayabilir.
- Çok amaçlı besleyici, kağıt boyutunu otomatik olarak algılamaz. Boyutu Kağıt Boyutu/Türü menüsünden ayarlamanız gerekir.

İşlem	Evet	Hayır
<p>Adım 1</p> <p>a Tepsileri açın ve aynı boyut ve türde kağıt içerip içermediklerini kontrol edin.</p> <ul style="list-style-type: none"> • Kağıt kılavuzlarının her tepsiye yüklü kağıt boyutu için doğru konumlarda olup olmadıklarını kontrol edin. • Kağıt kılavuzlarının üzerindeki kağıt boyutu göstergelerinin tepsinin üzerindekiyle hizalandığından emin olun. <p>b Yazdırma işini tekrar gönderin.</p> <p>Tepsiler doğru bağlantılandı mı?</p>	Sorun giderildi.	2 adıma gidin.
<p>Adım 2</p> <p>a Yazıcı kontrol panelinden, Kağıt menüsündeki kağıt boyutunu ve türünü bağlantılanacak tepsiye yüklenen kağıtla eşleşecek şekilde ayarlayın.</p> <p>Not: Kağıt boyutu ve türünün bağlantılanacak tepsilerle eşleşmesi gerekir.</p> <p>b Yazdırma işini tekrar gönderin.</p> <p>Tepsiler doğru bağlantılandı mı?</p>	Sorun giderildi.	İrtibat teknik destek ile iletişime geçin.

Beklenmeyen sayfa kesilmeleri oluşuyor

İşlem	Evet	Hayır
<p>Yazdırma zamanaşımını artırın.</p> <p>a Ana ekrandan şuraya gidin:</p> <p> >Ayarlar >Genel Ayarlar >Zaman Aşımaları</p> <p>b Yazdırma Zaman Aşımı ayarını artırın ve sonra İlet ögesine dokununuz.</p> <p>c Yazdırma işini tekrar gönderin.</p> <p>Sayfa düzgün yazdırıldı mı?</p>	Sorun giderildi.	Özgün dosyada elle sayfa kesilmeleri olup olmadığını kontrol edin.

Yazdırma kalitesi sorunları

Karakterler tırtıklı veya kenarları düz değil

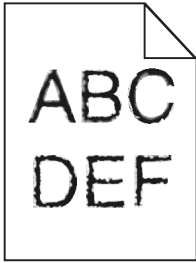

İşlem	Evet	Hayır
<p>Adım 1</p> <p>a Font örneği listesini yazdırarak, kullanmakta olduğunuz yazı tiplerinin yazıcı tarafından desteklenip desteklenmediğini kontrol edin.</p> <p>1 Yazıcı kontrol panelinden şuraya gidin:</p> <p> > Raporlar >Yazı Tiplerini Yazdır</p> <p>2 PCL Yazı Tipleri veya PostScript Yazı Tipleri'ne dokununuz.</p> <p>b Yazıcı tarafından desteklenen bir yazı tipi kullanın veya kullanmak istediğiniz yazı tipini yükleyin. Daha fazla bilgi için sistem destek sorumlunuzla temasa geçin.</p> <p>c Yazdırma işini tekrar gönderin.</p> <p>Yazdırılan öğelerde kenarları tırtıklı veya düz olmayan karakterler hala var mı?</p>	2 adıma gidin.	Sorun giderildi.
<p>Adım 2</p> <p>a Yazıcı tarafından desteklenen bir yazı tipi kullanın veya kullanmak istediğiniz yazı tipini bilgisayarınıza yükleyin. Daha fazla bilgi için sistem destek sorumlunuzla temasa geçin.</p> <p>b Yazdırma işini tekrar gönderin.</p> <p>Yazdırılan öğelerde kenarları tırtıklı veya düz olmayan karakterler hala var mı?</p>	İrtibat teknik destek ile iletişime geçin.	Sorun giderildi.

Kırılmış sayfalar veya resimler

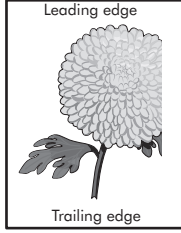
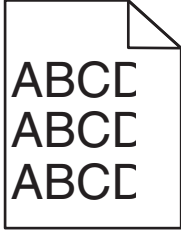

İşlem	Evet	Hayır
<p>Adım 1</p> <p>a Tepsideki genişlik ve uzunluk kılavuzlarını yüklenen kağıt boyutu için doğru konuma getirin.</p> <p>b Yazdırma işini tekrar gönderin.</p> <p>Sayfa veya resim kırılmış mı?</p>	2 adıma gidin.	Sorun giderildi.
<p>Adım 2</p> <p>Yazıcı kontrol panelinden, Kağıt menüsündeki kağıt boyutunu ve türünü tepsiye yüklenen kağıtla eşleştirecek şekilde ayarlayın.</p> <p>Kağıt boyutu ve türü tepsiye yüklenen kağıtla eşleşiyor mu?</p>	3 adıma gidin.	<p>Aşağıdakilerden birini veya daha fazlasını uygulayın:</p> <ul style="list-style-type: none"> • Tepsi ayarlarındaki kağıt boyutunu tepsiye yüklü kağıt ile eşleştirecek şekilde belirleyin. • Tepsiye yüklü kağıdı, tepsi ayarlarında belirtilen kağıt boyutu ile eşleştirecek şekilde değiştirin.
<p>Adım 3</p> <p>a İşletim sisteminize bağlı olarak, kağıt boyutunu Yazdırma Tercihleri veya Yazdır iletişim kutusundan belirleyin.</p> <p>b Yazdırma işini tekrar gönderin.</p> <p>Sayfa veya resim kırılmış mı?</p>	4 adıma gidin.	Sorun giderildi.
<p>Adım 4</p> <p>a Görüntüleme ünitesini tekrar takın.</p> <ol style="list-style-type: none"> 1 Toner kartuşunu çıkarın. 2 Görüntüleme ünitesini çıkarın. <p>Uyarı—Hasar Tehlikesi: Görüntüleme ünitesini 10 dakikadan daha uzun süre doğrudan ışık altında bırakmayın. Uzun süreli ışığa maruz kalması, yazdırma kalitesi sorunlarına neden olabilir.</p> <ol style="list-style-type: none"> 3 Önce görüntüleme ünitesini ve ardından kartuşu takın. <p>b Yazdırma işini tekrar gönderin.</p> <p>Sayfa veya resim kırılmış mı?</p>	İrtibat teknik destek .	Sorun giderildi.

Baskılarda sıkıştırılmış resimler var

Not: 220 volt ısıtıcı kullanarak letter boyutlu kağıda yazdırıldığında resimler sıkışır.

İşlem	Evet	Hayır
<p>Adım 1</p> <p>a Tepside yüklü olan kağıt boyutunun ısıtıcı türüyle aynı olduğundan emin olun.</p> <p>Not: Letter boyutlu kağıda yazdırmak için 110 volt ısıtıcı, A4 boyutlu kağıda yazdırmak için 220 volt ısıtıcı kullanın.</p> <p>b Yazdırma işini tekrar gönderin.</p> <p>Sıkıştırılmış resimler görünmeye devam ediyor mu?</p>	Sorun giderildi.	2 adıma gidin.
<p>Adım 2</p> <p>a Isıtıcıyı değiştirin. Daha fazla bilgi için parçayla birlikte gelen yönerge sayfasına bakın.</p> <p>b Yazdırma işini tekrar gönderin.</p> <p>Sıkıştırılmış resimler görünmeye devam ediyor mu?</p>	Sorun giderildi.	İrtibat teknik destek ile iletişime geçin.

Baskılarda gri artalan

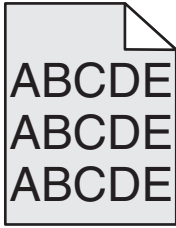

İşlem	Evet	Hayır
<p>Adım 1</p> <p>a Yazıcı kontrol panelindeki Kalite Menüsünden, toner koyuluğunu azaltın.</p> <p>Not: 8 varsayılan fabrika ayarıdır.</p> <p>b Yazdırma işini tekrar gönderin.</p> <p>Baskılardaki gri artalan kayboluyor mu?</p>	Sorun giderildi.	2 adıma gidin.
<p>Adım 2</p> <p>Önce görüntüleme ünitesini ve ardından toner kartuşunu geri takın.</p> <p>a Toner kartuşunu çıkarın.</p> <p>b Görüntüleme ünitesini çıkarın.</p> <p>Uyarı—Hasar Tehlikesi: Görüntüleme ünitesini 10 dakikadan daha uzun süre doğrudan ışık altında bırakmayın. Uzun süreli ışığa maruz kalması, yazdırma kalitesi sorunlarına neden olabilir.</p> <p>c Önce görüntüleme ünitesini ve ardından kartuşu takın.</p> <p>d Yazdırma işini tekrar gönderin.</p> <p>Baskılardaki gri artalan kayboluyor mu?</p>	Sorun giderildi.	3 adıma gidin.

İşlem	Evet	Hayır
<p>Adım 3 Görüntüleme ünitesini geri takın ve sonra yazdırma işini yeniden gönderin.</p> <p>Baskılardaki gri artalan kayboluyor mu?</p>	Sorun giderildi.	İrtibat teknik destek .

Baskılarda yatay boşluklar var

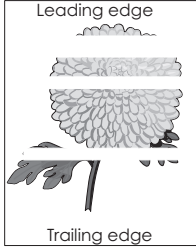

İşlem	Evet	Hayır
<p>Adım 1</p> <p>a Yazılım programınızın doğru dolgu desenini kullandığından emin olun.</p> <p>b Yazdırma işini tekrar gönderin.</p> <p>Baskılarda yatay boşluklar mı beliriyor?</p>	2 adıma gidin.	Sorun giderildi.
<p>Adım 2</p> <p>a Belirtilen tepsiye veya besleyiciye önerilen bir kağıt türü yükleyin.</p> <p>b Yazdırma işini tekrar gönderin.</p> <p>Baskılarda yatay boşluklar mı beliriyor?</p>	3 adıma gidin.	Sorun giderildi.
<p>Adım 3</p> <p>a Toneri görüntüleme ünitesine yeniden dağıtın.</p> <ol style="list-style-type: none"> Önce toner kartuşunu ve ardından görüntüleme ünitesini çıkarın. Görüntüleme ünitesini dikkatli bir şekilde sallayın. <p>Uyarı—Hasar Tehlikesi: Görüntüleme ünitesini 10 dakikadan daha uzun süre doğrudan ışık altında bırakmayın. Uzun süreli ışığa maruz kalması, yazdırma kalitesi sorunlarına neden olabilir.</p> <ol style="list-style-type: none"> Önce görüntüleme ünitesini ve ardından kartuşu geri takın. <p>b Yazdırma işini tekrar gönderin.</p> <p>Baskılarda yatay boşluklar mı beliriyor?</p>	4 adıma gidin.	Sorun giderildi.
<p>Adım 4 Görüntüleme ünitesini geri takın ve sonra yazdırma işini yeniden gönderin.</p> <p>Baskılarda yatay boşluklar mı beliriyor?</p>	İrtibat teknik destek .	Sorun giderildi.

Baskılardaki hatalı marjlar

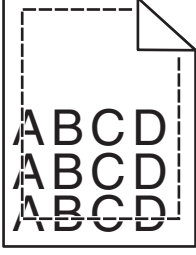

İşlem	Evet	Hayır
<p>Adım 1</p> <p>a Tepsideki genişlik ve uzunluk kılavuzlarını yüklenen kağıt boyutu için doğru konuma kaydırın.</p> <p>b Yazdırma işini tekrar gönderin.</p> <p>Marjlar doğru mu?</p>	Sorun giderildi.	2 adıma gidin.
<p>Adım 2</p> <p>Yazıcı kontrol panelinden, Kağıt menüsünde kağıt boyutunu tepsiye yüklenen kağıtla eşleştirecek şekilde ayarlayın.</p> <p>Kağıt boyutu tepsiye yüklü kağıt ile eşleşiyor mu?</p>	3 adıma gidin.	<p>Aşağıdakilerden birini veya daha fazlasını uygulayın:</p> <ul style="list-style-type: none"> Tepsi ayarlarındaki kağıt boyutunu tepsiye yüklü kağıt ile eşleştirecek şekilde belirleyin. Tepsiye yüklü kağıdı, tepsi ayarlarında belirtilen kağıt boyutu ile eşleştirecek şekilde değiştirin.
<p>Adım 3</p> <p>a İşletim sisteminize bağlı olarak, kağıt boyutunu Yazdırma Tercihleri veya Yazdır iletişim kutusundan belirleyin.</p> <p>b Yazdırma işini tekrar gönderin.</p> <p>Marjlar doğru mu?</p>	Sorun giderildi.	İrtibat teknik destek .

Kağıt kıvrılması

İşlem	Evet	Hayır
<p>Adım 1 Tepsiye genişlik ve uzunluk kılavuzlarını yüklenen kağıt boyutu için doğru konuma kaydırın.</p> <p>Genişlik ve uzunluk kılavuzlarının konumunu doğru mu?</p>	2 adıma gidin.	Genişlik ve uzunluk kılavuzlarını ayarlayın.
<p>Adım 2 Yazıcı kontrol panelinden, Kağıt menüsündeki kağıt türü ve ağırlığını tepsiye yüklü kağıt ile eşleştirecek şekilde ayarlayın.</p> <p>Kağıt türü ve ağırlığı tepsideki kağıt türü ve ağırlığı ile eşleşiyor mu?</p>	3 adıma gidin.	Tepsi ayarlarındaki kağıt türünü ve ağırlığını, tepsiye yüklü kağıt ile eşleştirecek şekilde düzenleyin.
<p>Adım 3</p> <p>a İşletim sisteminize bağlı olarak, kağıt türünü ve ağırlığını Yazdırma Tercihleri veya Yazdır iletişim kutusundan belirleyin.</p> <p>b Yazdırma işini tekrar gönderin.</p> <p>Kağıt hala bükülüyor mu?</p>	4 adıma gidin.	Sorun giderildi.
<p>Adım 4</p> <p>a Tepsideki kağıdı çıkarın ve ters çevirin.</p> <p>b Yazdırma işini tekrar gönderin.</p> <p>Kağıt hala bükülüyor mu?</p>	5 adıma gidin.	Sorun giderildi.
<p>Adım 5</p> <p>a Yeni bir paketten kağıt yükleyin.</p> <p>Not: Kağıt yüksek nem nedeniyle nemi emiyor. Kağıdı kullanana kadar orijinal paketinde saklayın.</p> <p>b Yazdırma işini tekrar gönderin.</p> <p>Kağıt hala bükülüyor mu?</p>	İrtibat teknik destek .	Sorun giderildi.

Yazıcı boş sayfa yazdırıyor

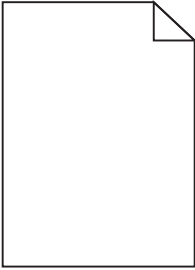

İşlem	Evet	Hayır
<p>Adım 1</p> <p>a Görüntüleme ünitesi üzerinde hiçbir ambalaj malzemesi kalmadığını kontrol edin.</p> <p>1 Önce toner kartuşunu ve ardından görüntüleme ünitesini çıkarın.</p> <p>2 Ambalaj malzemesinin görüntüleme ünitesinden düzgün şekilde kaldırıldığından emin olun.</p> <p>Uyarı—Hasar Tehlikesi: Görüntüleme ünitesini 10 dakikadan daha uzun süre doğrudan ışık altında bırakmayın. Uzun süreli ışığa maruz kalması, yazdırma kalitesi sorunlarına neden olabilir.</p> <p>3 Önce görüntüleme ünitesini ve ardından kartuşu geri takın.</p> <p>b Yazdırma işini tekrar gönderin.</p> <p>Yazıcı boş sayfa yazdırmaya devam ediyor mu?</p>	2 adıma gidin.	Sorun giderildi.
<p>Adım 2</p> <p>a Toneri görüntüleme ünitesine yeniden dağıtın.</p> <p>1 Önce toner kartuşunu ve ardından görüntüleme ünitesini çıkarın.</p> <p>2 Görüntüleme ünitesini dikkatli bir şekilde sallayın.</p> <p>Uyarı—Hasar Tehlikesi: Görüntüleme ünitesini 10 dakikadan daha uzun süre doğrudan ışık altında bırakmayın. Uzun süreli ışığa maruz kalması, yazdırma kalitesi sorunlarına neden olabilir.</p> <p>3 Önce görüntüleme ünitesini ve ardından kartuşu geri takın.</p> <p>b Yazdırma işini tekrar gönderin.</p> <p>Yazıcı boş sayfa yazdırmaya devam ediyor mu?</p>	3 adıma gidin.	Sorun giderildi.
<p>Adım 3</p> <p>Görüntüleme ünitesini geri takın ve sonra yazdırma işini yeniden gönderin.</p> <p>Yazıcı boş sayfa yazdırmaya devam ediyor mu?</p>	İrtibat teknik destek .	Sorun giderildi.

Yazıcı tamamen siyah sayfalar yazdırıyor



İşlem	Evet	Hayır
<p>Adım 1</p> <p>a Görüntüleme ünitesini tekrar takın.</p> <p>1 Önce toner kartuşunu ve ardından görüntüleme ünitesini çıkarın.</p> <p>Uyarı—Hasar Tehlikesi: Görüntüleme ünitesini 10 dakikadan daha uzun süre doğrudan ışık altında bırakmayın. Uzun süreli ışığa maruz kalması, yazdırma kalitesi sorunlarına neden olabilir.</p> <p>2 Önce görüntüleme ünitesini ve ardından kartuşu takın.</p> <p>b Yazdırma işini tekrar gönderin.</p> <p>Yazıcı tamamen siyah sayfalar yazdırıyor mu?</p>	2 adıma gidin.	Sorun giderildi.
<p>Adım 2</p> <p>Görüntüleme ünitesini geri takın ve sonra yazdırma işini yeniden gönderin.</p> <p>Yazıcı tamamen siyah sayfalar yazdırıyor mu?</p>	İrtibat teknik destek .	Sorun giderildi.

Yazdırma düzensizlikleri

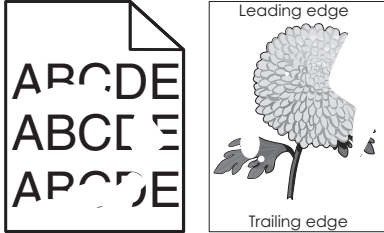

İşlem	Evet	Hayır
<p>Adım 1</p> <p>a Tepsideki genişlik ve uzunluk kılavuzlarını tepsiye yüklenen kağıt boyutu için doğru konuma kaydırın.</p> <p>b Yazdırma işini tekrar gönderin.</p> <p>Yazdırma düzensizlikleri hala beliriyor mu?</p>	2 adıma gidin.	Sorun giderildi.
<p>Adım 2</p> <p>Yazıcı kontrol panelinden, Kağıt menüsündeki kağıt boyutunu ve türünü tepsiye yüklenen kağıtla eşleştirecek şekilde ayarlayın.</p> <p>yazıcı ayarları tepsiye yüklü kağıt türü ve ağırlığı ile eşleşiyor mu?</p>	3 adıma gidin.	Tepsi ayarlarındaki kağıt boyutunu ve türünü, tepsiye yüklü kağıt ile eşleştirecek şekilde düzenleyin.
<p>Adım 3</p> <p>a İşletim sisteminize bağlı olarak, kağıt türünü ve ağırlığını Yazdırma Tercihleri veya Yazdır iletişim kutusundan belirleyin.</p> <p>b Yazdırma işini tekrar gönderin.</p> <p>Yazdırma düzensizlikleri hala beliriyor mu?</p>	4 adıma gidin.	Sorun giderildi.

İşlem	Evet	Hayır
<p>Adım 4 Tepsiye yüklü kağıdın dokulu veya sert yüzeyli olup olmadığını kontrol edin.</p> <p>Dokulu veya sert yüzeyli kağıda mı yazdırıyorsunuz?</p>	Yazıcı kontrol panelinden, Kağıt menüsündeki kağıt dokusunu tepsiye yüklenen kağıtla eşleştirecek şekilde ayarlayın.	5 adıma gidin.
<p>Adım 5 a Yeni bir paketten kağıt yükleyin. Not: Kağıt yüksek nem nedeniyle nemi emiyor. Kağıdı kullanana kadar orijinal paketinde saklayın. b Yazdırma işini tekrar gönderin.</p> <p>Yazdırma düzensizlikleri hala beliriyor mu?</p>	6 adıma gidin.	Sorun giderildi.
<p>Adım 6 Görüntüleme ünitesini geri takın ve sonra yazdırma işini yeniden gönderin.</p> <p>Yazdırma düzensizlikleri hala beliriyor mu?</p>	İrtibat teknik destek veya Dell yazıcı satıcınız.	Sorun giderildi.

Baskı çok koyu

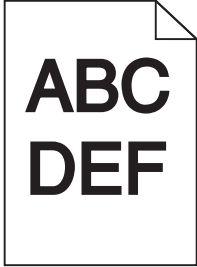

İşlem	Evet	Hayır
<p>Adım 1 a Yazıcı kontrol panelindeki Kalite menüsünden, toner koyuluğunu azaltın. Not: 8 varsayılan fabrika ayarıdır. b Yazdırma işini tekrar gönderin.</p> <p>Baskı hala çok koyu mu?</p>	2 adıma gidin.	Sorun giderildi.

İşlem	Evet	Hayır
<p>Adım 2</p> <p>a Yazıcı kontrol panelinden, Kağıt menüsündeki kağıt türünü, dokusunu ve ağırlığını tepsiye yüklü kağıt ile eşleştirecek şekilde ayarlayın.</p> <p>b Yazdırma işini tekrar gönderin.</p> <p>Tepsi ayarı yüklü kağıt türü, dokusu ve ağırlığıyla eşleşiyor mu?</p>	3 adıma gidin.	<p>Aşağıdakilerden birini veya daha fazlasını uygulayın:</p> <ul style="list-style-type: none"> Tepsi ayarlarındaki kağıt türünü, dokusunu ve ağırlığını, tepsiye yüklü kağıt ile eşleştirecek şekilde düzenleyin. Tepsiye yüklü kağıdı, tepsi ayarlarında belirtilen kağıt türü, dokusu ve ağırlığı ile eşleştirecek şekilde değiştirin.
<p>Adım 3</p> <p>a İşletim sisteminize bağlı olarak, kağıt türünü, dokusunu ve ağırlığını Yazdırma Tercihleri veya Yazdır iletişim kutusundan belirleyin.</p> <p>b Yazdırma işini tekrar gönderin.</p> <p>Baskı hala çok koyu mu?</p>	4 adıma gidin.	Sorun giderildi.
<p>Adım 4</p> <p>Tepsiye yüklü kağıdın dokulu veya sert yüzeyli olup olmadığını kontrol edin.</p> <p>Dokulu veya sert yüzeyli kağıda mı yazdırıyorsunuz?</p>	Yazıcı kontrol panelinden, Kağıt Dokusu menüsündeki doku ayarlarını yazdırmakta olduğunuz kağıt ile eşleştirecek şekilde değiştirin.	5 adıma gidin.
<p>Adım 5</p> <p>a Yeni bir paketten kağıt yükleyin.</p> <p>Not: Kağıt yüksek nem nedeniyle nemi emiyor. Kağıdı kullanana kadar orijinal paketinde saklayın.</p> <p>b Yazdırma işini tekrar gönderin.</p> <p>Baskı hala çok koyu mu?</p>	6 adıma gidin.	Sorun giderildi.
<p>Adım 6</p> <p>Görüntüleme ünitesini geri takın ve sonra yazdırma işini yeniden gönderin.</p> <p>Baskı hala çok koyu mu?</p>	İrtibat teknik destek .	Sorun giderildi.

Baskı çok açık

İşlem	Evet	Hayır
<p>Adım 1</p> <p>a Yazıcı kontrol panelindeki Kalite menüsünden, toner koyuluğunu artırın.</p> <p>Not: 8 varsayılan fabrika ayarıdır.</p> <p>b Yazdırma işini tekrar gönderin.</p> <p>Baskı hala çok silik mi?</p>	2 adıma gidin.	Sorun giderildi.
<p>Adım 2</p> <p>Yazıcı kontrol panelinden, Kağıt menüsündeki kağıt türünü, dokusunu ve ağırlığını tepsiye yüklü kağıt ile eşleştirecek şekilde ayarlayın.</p> <p>Tepsi ayarı yüklü kağıt türü, dokusu ve ağırlığıyla eşleşiyor mu?</p>	3 adıma gidin.	Kağıt türünü, dokusunu ve ağırlığını tepsiye yüklü kağıt ile eşleştirecek şekilde değiştirin.
<p>Adım 3</p> <p>a İşletim sisteminize bağlı olarak, kağıt türünü, dokusunu ve ağırlığını Yazdırma Tercihleri veya Yazdır iletişim kutusundan belirleyin.</p> <p>b Yazdırma işini tekrar gönderin.</p> <p>Baskı hala çok silik mi?</p>	4 adıma gidin.	Sorun giderildi.
<p>Adım 4</p> <p>Kağıdın dokulu veya sert yüzeyli olmadığından emin olun.</p> <p>Dokulu veya sert yüzeyli kağıda mı yazdırıyorsunuz?</p>	Yazıcı kontrol panelinden, Kağıt Dokusu menüsündeki doku ayarlarını yazdırmakta olduğunuz kağıt ile eşleştirecek şekilde değiştirin.	5. adıma gidin.
<p>Adım 5</p> <p>a Yeni bir paketten kağıt yükleyin.</p> <p>Not: Kağıt yüksek nem nedeniyle nemi emiyor. Kağıdı kullanana kadar orijinal paketinde saklayın.</p> <p>b Yazdırma işini tekrar gönderin.</p> <p>Baskı hala çok silik mi?</p>	6 adıma gidin.	Sorun giderildi.

İşlem	Evet	Hayır
<p>Adım 6</p> <p>a Toneri görüntüleme ünitesine yeniden dağıtın.</p> <p>1 Önce toner kartuşunu ve ardından görüntüleme ünitesini çıkarın.</p> <p>2 Görüntüleme ünitesini dikkatli bir şekilde sallayın.</p> <p>Uyarı—Hasar Tehlikesi: Görüntüleme ünitesini 10 dakikadan daha uzun süre doğrudan ışık altında bırakmayın. Uzun süreli ışığa maruz kalması, yazdırma kalitesi sorunlarına neden olabilir.</p> <p>3 Önce görüntüleme ünitesini ve ardından kartuşu takın.</p> <p>b Yazdırma işini tekrar gönderin.</p> <p>Baskı hala çok silik mi?</p>	7 adıma gidin.	Sorun giderildi.
<p>Adım 7</p> <p>Görüntüleme ünitesini geri takın ve sonra yazdırma işini yeniden gönderin.</p> <p>Baskı hala çok silik mi?</p>	İrtibat teknik destek .	Sorun giderildi.

Baskılarda tekrarlanan hatalar var

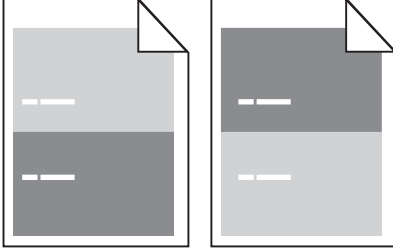

İşlem	Evet	Hayır
<p>Adım 1</p> <p>a Kusurlar arasındaki mesafe aşağıdakilerden herhangi birine eşitse görüntüleme ünitesini değiştirin:</p> <ul style="list-style-type: none"> • 47,8 mm (1,88 inç) • 96,8 mm (3,81 inç) • 28,5 mm (1,12 inç) <p>b Yazdırma işini tekrar gönderin.</p> <p>Baskılarda hala tekrarlanan hatalar var mı?</p>	2 adıma gidin.	Sorun giderildi.
<p>Adım 2</p> <p>a Kusurlar arasındaki mesafe aşağıdakilerden herhangi birine eşitse ısıtıcıyı değiştirin:</p> <ul style="list-style-type: none"> • 94,25 mm (3,71 inç) • 95,2 mm (3,75 inç) <p>b Yazdırma işini tekrar gönderin.</p> <p>Baskılarda hala tekrarlanan hatalar var mı?</p>	İrtibat teknik destek .	Sorun giderildi.

Baskılarda gölge resimler var

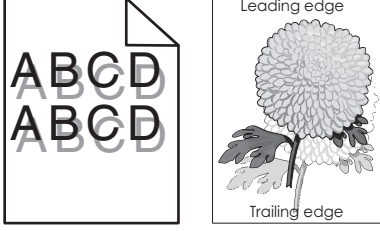

İşlem	Evet	Hayır
<p>Adım 1 Tepsiye doğru türde ve ağırlıkta kağıt yükleyin.</p> <p>Tepsiye yüklenen kağıt türü ve ağırlığı doğru mu?</p>	2 adıma gidin.	Tepsiye doğru türde ve ağırlıkta kağıt yükleyin.
<p>Adım 2 Yazıcı kontrol panelinden, Kağıt menüsündeki kağıt türü ve ağırlığını tepsiye yüklü kağıt ile eşleştirecek şekilde ayarlayın.</p> <p>Tepsi ayarı yüklü kağıt türü ve ağırlığıyla eşleşiyor mu?</p>	3 adıma gidin.	Tepsiye yüklü kağıdı, tepsi ayarlarında belirtilen kağıt türü ve ağırlığı ile eşleştirecek şekilde değiştirin.
<p>Adım 3</p> <p>a İşletim sisteminize bağlı olarak, kağıt türünü ve ağırlığını Yazdırma Tercihleri veya Yazdır iletişim kutusundan belirleyin.</p> <p>b Yazdırma işini tekrar gönderin.</p> <p>Baskılarda hala hayalet resimler beliriyor mu?</p>	4 adıma gidin.	Sorun giderildi.
<p>Adım 4 Görüntüleme ünitesini geri takın ve sonra yazdırma işini yeniden gönderin.</p> <p>Baskılarda hala hayalet resimler beliriyor mu?</p>	İrtibat teknik destek .	Sorun giderildi.

Kıvrılmış çıktı

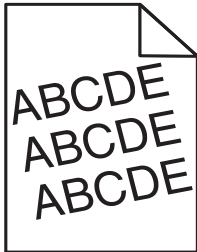

İşlem	Evet	Hayır
<p>Adım 1</p> <p>a Tepsideki genişlik ve uzunluk kılavuzlarını yüklenen kağıt boyutu için doğru konuma kaydırın.</p> <p>b Yazdırma işini tekrar gönderin.</p> <p>Baskı hala çarpık mı?</p>	2 adıma gidin.	Sorun giderildi.
<p>Adım 2</p> <p>a Tepsi tarafından desteklenen bir kağıda yazdırıp yazdırmadığınızı kontrol edin.</p> <p>b Yazdırma işini tekrar gönderin.</p> <p>Baskı hala çarpık mı?</p>	İrtibat teknik destek .	Sorun giderildi.

Baskılarda kesikli yatay çizgiler var

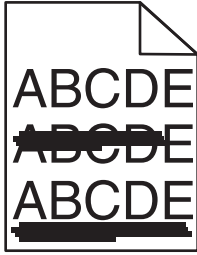

İşlem	Evet	Hayır
<p>Adım 1</p> <p>a İşletim sisteminize bağlı olarak, tepsi veya besleyiciyi Yazdırma Tercihleri veya Yazdır iletişim kutusundan belirleyin.</p> <p>b Yazdırma işini tekrar gönderin.</p> <p>Baskılarda kesikli yatay çizgiler mi beliriyor?</p>	2 adıma gidin.	Sorun giderildi.
<p>Adım 2</p> <p>Yazıcı kontrol panelinden, Kağıt menüsündeki kağıt türü ve ağırlığını tepsie yüklü kağıt ile eşleştirecek şekilde ayarlayın.</p> <p>Kağıt türü ve ağırlığı tepsideki kağıt türü ve ağırlığı ile eşleşiyor mu?</p>	3 adıma gidin.	Kağıt türünü ve ağırlığını tepsie yüklü kağıt ile eşleştirecek şekilde değiştirin.
<p>Adım 3</p> <p>a Yeni bir paketten kağıt yükleyin.</p> <p>Not: Kağıt yüksek nem nedeniyle nemi emiyor. Kağıdı kullanana kadar orijinal paketinde saklayın.</p> <p>b Yazdırma işini tekrar gönderin.</p> <p>Baskılarda kesikli yatay çizgiler mi beliriyor?</p>	4 adıma gidin.	Sorun giderildi.

İşlem	Evet	Hayır
<p>Adım 4</p> <p>a Görüntüleme ünitesini tekrar takın.</p> <p>1 Önce toner kartuşunu ve ardından görüntüleme ünitesini çıkarın.</p> <p>Uyarı—Hasar Tehlikesi: Görüntüleme ünitesini 10 dakikadan daha uzun süre doğrudan ışık altında bırakmayın. Uzun süreli ışığa maruz kalması, yazdırma kalitesi sorunlarına neden olabilir.</p> <p>2 Önce görüntüleme ünitesini ve ardından kartuşu takın.</p> <p>b Yazdırma işini tekrar gönderin.</p> <p>Baskılarda kesikli yatay çizgiler mi beliriyor?</p>	5 adıma gidin.	Sorun giderildi.
<p>Adım 5</p> <p>Görüntüleme ünitesini geri takın ve sonra yazdırma işini yeniden gönderin.</p> <p>Baskılarda kesikli yatay çizgiler mi beliriyor?</p>	İrtibat teknik destek .	Sorun giderildi.

Baskılarda kesikli dikey çizgiler var

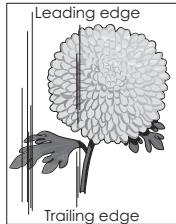
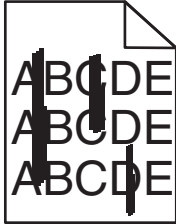

İşlem	Evet	Hayır
<p>Adım 1</p> <p>a İşletim sisteminize bağlı olarak, kağıt türünü, dokusunu ve ağırlığını Yazdırma Tercihleri veya Yazdır iletişim kutusundan belirleyin.</p> <p>b Yazdırma işini tekrar gönderin.</p> <p>Baskılarda kesikli dikey çizgiler mi beliriyor?</p>	2 adıma gidin.	Sorun giderildi.

İşlem	Evet	Hayır
<p>Adım 2</p> <p>Yazıcı kontrol panelinden, Kağıt menüsündeki kağıt dokusunu, türünü ve ağırlığını tepsiye yüklü kağıt ile eşleştirecek şekilde ayarlayın.</p> <p>Kağıt dokusu, türü ve ağırlığı tepsideki kağıt ile eşleşiyor mu?</p>	3 adıma gidin.	<p>Aşağıdakilerden birini veya daha fazlasını uygulayın:</p> <ul style="list-style-type: none"> Tepsi ayarlarındaki kağıt dokusunu, türünü ve ağırlığını, tepsiye yüklü kağıt ile eşleştirecek şekilde düzenleyin. Tepsiye yüklü kağıdı, tepsi ayarlarında belirtilen kağıt dokusu, türü ve ağırlığı ile eşleştirecek şekilde değiştirin.
<p>Adım 3</p> <p>a Yeni bir paketten kağıt yükleyin.</p> <p>Not: Kağıt yüksek nem nedeniyle nemi emiyor. Kağıdı kullanana kadar orijinal paketinde saklayın.</p> <p>b Yazdırma işini tekrar gönderin.</p> <p>Baskılarda kesikli dikey çizgiler mi beliriyor?</p>	4 adıma gidin.	Sorun giderildi.
<p>Adım 4</p> <p>a Görüntüleme ünitesini tekrar takın.</p> <p>1 Önce toner kartuşunu ve ardından görüntüleme ünitesini çıkarın.</p> <p>Uyarı—Hasar Tehlikesi: Görüntüleme ünitesini 10 dakikadan daha uzun süre doğrudan ışık altında bırakmayın. Uzun süreli ışığa maruz kalması, yazdırma kalitesi sorunlarına neden olabilir.</p> <p>2 Önce görüntüleme ünitesini ve ardından kartuşu takın.</p> <p>b Yazdırma işini tekrar gönderin.</p> <p>Baskılarda kesikli dikey çizgiler mi beliriyor?</p>	5 adıma gidin.	Sorun giderildi.
<p>Adım 5</p> <p>Görüntüleme ünitesini geri takın ve sonra yazdırma işini yeniden gönderin.</p> <p>Baskılarda kesikli dikey çizgiler mi beliriyor?</p>	İrtibat teknik destek veya Dell yazıcı satıcınız.	Sorun giderildi.

Baskılarda toner sisi veya artalan gölgesi var

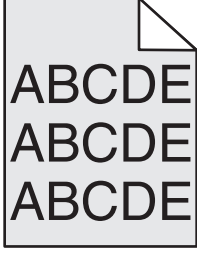

İşlem	Evet	Hayır
<p>Adım 1 Görüntüleme ünitesini tekrar takın. a Görüntüleme ünitesini çıkarın ve sonra takın. b Yazdırma işini tekrar gönderin.</p> <p>Baskılarda sis veya gölgeler mi var?</p>	2 adıma gidin.	Sorun giderildi.
<p>Adım 2 Görüntüleme ünitesini geri takın ve sonra yazdırma işini yeniden gönderin.</p> <p>Baskılarda sis veya gölgeler mi var?</p>	İrtibat teknik destek veya Dell yazıcı satıcınız.	Sorun giderildi.

Toner çıkıyor

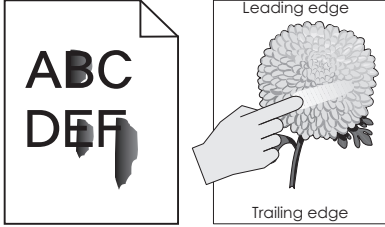

İşlem	Evet	Hayır
<p>Adım 1 Yazıcı kontrol panelindeki Kağıt menüsü'nden, kağıt türü, dokusu ve kağıt ağırlığı ayarlarını kontrol edin.</p> <p>Yüklenen kağıt türü, dokusu ve ağırlığı tepsideki kağıt ile eşleşiyor mu?</p>	2 adıma gidin.	Tepsi ayarlarındaki kağıt türünü, dokusunu ve ağırlığını, tepsiye yüklü kağıt ile eşleşecek şekilde düzenleyin.
<p>Adım 2 Yazdırma işini tekrar gönderin.</p> <p>Toner hâlâ siliniyor mu?</p>	Kişi teknik destek veya Dell yazıcı satıcınız.	Sorun giderildi.

Baskılarda toner benekleri var

İşlem	Evet	Hayır
Görüntüleme ünitesini geri takın ve sonra yazdırma işini yeniden gönderin. Baskılarda toner benekleri mi beliriyor?	İrtibat teknik destek .	Sorun giderildi.

Saydam yazdırma kalitesi kötü

İşlem	Evet	Hayır
Adım 1 Yazıcı kontrol panelinden, Kağıt menüsündeki kağıt türünü tepsiye yüklenen kağıtla eşleştirecek şekilde ayarlayın. Tepsi ile ilgili kağıt türü Saydam olarak ayarlanmış mı?	2 adıma gidin.	Kağıt türünü Saydam olarak ayarlayın.
Adım 2 a Önerilen türde bir saydam kullanıp kullanmadığınızı kontrol edin. b Yazdırma işini tekrar gönderin. Yazdırma kalitesi hala kötü mü?	İrtibat teknik destek .	Sorun giderildi.

Dengesiz yazdırma yoğunluğu

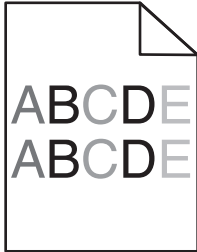

İşlem	Evet	Hayır
Görüntüleme ünitesini geri takın ve sonra yazdırma işini yeniden gönderin. Yazdırma yoğunluğu eşit değil mi?	İrtibat teknik destek .	Sorun giderildi.

Baskılarda dikey boşluklar var

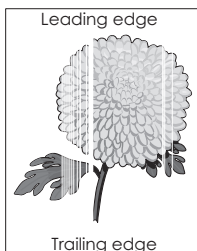

İşlem	Evet	Hayır
<p>Adım 1</p> <p>a Yazılım programınızın doğru dolgu desenini kullandığından emin olun.</p> <p>b Yazdırma işini tekrar gönderin.</p> <p>Baskılarda dikey boşluklar mı beliriyor?</p>	2 adıma gidin.	Sorun giderildi.
<p>Adım 2</p> <p>a Yazıcı kontrol panelinden, Kağıt menüsündeki kağıt türü ve ağırlığını tepsiye yüklü kağıt ile eşleştirecek şekilde ayarlayın.</p> <p>b Yazdırma işini tekrar gönderin.</p> <p>Baskılarda dikey boşluklar mı beliriyor?</p>	3 adıma gidin.	Sorun giderildi.
<p>Adım 3</p> <p>Önerilen türde bir kağıt kullanıp kullanmadığınızı kontrol edin.</p> <p>a Belirtilen tepsiye veya besleyiciye önerilen bir kağıt türü yükleyin.</p> <p>b Yazdırma işini tekrar gönderin.</p> <p>Baskılarda dikey boşluklar mı beliriyor?</p>	4 adıma gidin.	Sorun giderildi.
<p>Adım 4</p> <p>a Toneri görüntüleme ünitesine yeniden dağıtın.</p> <p>1 Önce toner kartuşunu ve ardından görüntüleme ünitesini çıkarın.</p> <p>2 Görüntüleme ünitesini dikkatli bir şekilde sallayın.</p> <p>Uyarı—Hasar Tehlikesi: Görüntüleme ünitesini 10 dakikadan daha uzun süre doğrudan ışık altında bırakmayın. Uzun süreli ışığa maruz kalması, yazdırma kalitesi sorunlarına neden olabilir.</p> <p>3 Önce görüntüleme ünitesini ve ardından kartuşu geri takın.</p> <p>b Yazdırma işini tekrar gönderin.</p> <p>Baskılarda dikey boşluklar mı beliriyor?</p>	5 adıma gidin.	Sorun giderildi.
<p>Adım 5</p> <p>Görüntüleme ünitesini geri takın ve sonra yazdırma işini yeniden gönderin.</p> <p>Baskılarda dikey boşluklar mı beliriyor?</p>	İrtibat teknik destek .	Sorun giderildi.

Kopyalama sorunlarını çözme

- “Fotokopi makinesi yanıt vermiyor”, sayfa 314
- “Kısmi belge veya fotokopiler”, sayfa 314
- “Düşük kopyalama kalitesi”, sayfa 315
- “Tarayıcı ünitesi kapanmıyor”, sayfa 316

Fotokopi makinesi yanıt vermiyor

İşlem	Evet	Hayır
<p>Adım 1 Ekranda herhangi bir hata veya durum mesajı olup olmadığına bakın.</p> <p>Bir hata veya durum mesajı görünüyor mu?</p>	Hata veya durum mesajını temizleyin.	2 adıma gidin.
<p>Adım 2 Elektrik kablosunun yazıcıya ve doğru topraklanmış bir elektrik prizine takılmış olup olmadığını kontrol edin.</p> <p>Güç kablosu yazıcıya ve doğru topraklanmış bir elektrik prizine takılmış mı?</p>	3 adıma gidin.	Elektrik kablosunu yazıcıya ve topraklı elektrik prizine takın.
<p>Adım 3 Yazıcıyı kapatın, yaklaşık 10 saniye bekleyin ve tekrar açın.</p> <p>Öz Sınama Yapılıyor ve Hazır görüntülendi mi?</p>	Sorun giderildi.	İrtibat teknik destek ile iletişime geçin.

Kısmi belge veya fotokopiler

İşlem	Evet	Hayır
<p>Adım 1 Belgenin veya fotoğrafın doğru yerleştirildiğinden emin olun. Belgenin tarayıcı camına, sol üst köşeye gelecek ve yüzü aşağıya bakacak şekilde yerleştirildiğinden emin olun.</p> <p>Belge veya fotoğraf düzgün yüklendi mi?</p>	2 adıma gidin.	Belgeyi veya fotoğrafı ön yüzü aşağı gelecek biçimde tarayıcı camının sol üst köşesine yerleştirin.
<p>Adım 2 Kağıt boyutu ayarının tepside yüklü olan kağıdın boyutuyla aynı olduğundan emin olun. Yazıcı kontrol panelindeki Kağıt menüsünden, Kağıt Türü ayarını kontrol edin.</p> <p>Kağıt boyutu ayarı tepside yüklü olan kağıdın boyutuyla aynı mı?</p>	3 adıma gidin.	Kağıt boyutu ayarını, tepside yüklü olan kağıtla aynı olacak şekilde değiştirin veya tepsiye kağıt boyutu ayarı ile aynı olan bir kağıt yükleyin.
<p>Adım 3 a Kağıt boyutunu belirtin. İşletim sisteminize bağlı olarak, kağıt boyutunu Yazdırma Tercihleri veya Yazdır iletişim kutusundan belirleyin. b Yazdırma işini tekrar gönderin.</p> <p>Kopyalar düzgün yazdırılıyor mu?</p>	Sorun giderildi.	İrtibat teknik destek ile iletişime geçin.

Düşük kopyalama kalitesi

İşlem	Evet	Hayır
<p>Adım 1 Ekranda herhangi bir hata veya durum mesajı olup olmadığına bakın.</p> <p>Bir hata veya durum mesajı görünüyor mu?</p>	Hata veya durum mesajını temizleyin.	2 adıma gidin.
<p>Adım 2 Özgün belgenin kalitesini kontrol edin.</p> <p>Özgün belgenin kalitesi yeterli mi?</p>	3 adıma gidin.	Daha yüksek kaliteli bir çıktı elde etmek için tarama çözünürlüğü ayarını artırın.
<p>Adım 3 Yazdırılan öğelerin üzerinde koyu lekeler görünüyorsa suyla nemlendirilmiş temiz ve tüy bırakmayan bir bezle tarayıcı camını ve ADF camını temizleyin.</p> <p>Tarayıcı camı temiz mi?</p>	4 adıma gidin.	Bkz. “Tarayıcı camını temizleme” , sayfa 232.
<p>Adım 4 Bir yazdırma işi gönderin ve yazdırma kalitesiyle ilgili sorunları kontrol edin.</p> <p>a Genel Ayarlar menüsünden, Eko Modu ayarlarını düzenleyin. b Kopya menüsünden, Koyuluk ayarını ayarlayın. c Yazdırma işi soluk kalırsa toner kartuşunu değiştirin.</p> <p>Yazdırma kalitesi yeterli mi?</p>	5 adıma gidin.	Bkz. “Yazdırma kalitesi sorunları” , sayfa 295.
<p>Adım 5 Belgenin veya fotoğrafın doğru yerleştirildiğinden emin olun. Belgenin tarayıcı camına, sol üst köşeye gelecek ve yüzü aşağıya bakacak şekilde yerleştirildiğinden emin olun.</p> <p>Belge veya fotoğraf düzgün yüklendi mi?</p>	6 adıma gidin.	Belgeyi veya fotoğrafı ön yüzü aşağı gelecek biçimde tarayıcı camının sol üst köşesine yerleştirin.
<p>Adım 6 Kopyalama ayarlarını kontrol edin. Kopya ekranındaki İçerik Türü ve İçerik Kaynağı ayarlarının, taramakta olan belge için doğru olup olmadığını kontrol edin.</p> <p>İçerik Türü ve İçerik Kaynağı ayarları taramakta olan belge için doğru mu?</p>	7 adıma gidin.	İçerik Türü ve İçerik Kaynağı ayarlarını, taramakta olan belge ile eşleşecek şekilde değiştirin.
<p>Adım 7 Yazdırılan belgelerde desenler olup olmadığını kontrol edin.</p> <p>a Kopya ekranından şuraya gidin: Gelişmiş Seçenekler >Gelişmiş Görüntüleme >Keskinlik >daha düşük bir ayar seçin Not: Hiçbir ölçeklendirmenin seçilmediğinden emin olun. b Kopyalama işini tekrar gönderin.</p> <p>Yazdırılan öğelerde desenler görünüyor mu?</p>	8 adıma gidin.	Sorun giderildi.

İşlem	Evet	Hayır
<p>Adım 8 Yazdırılan öğelerde eksik ya da solgun metin bulunup bulunmadığını kontrol edin.</p> <p>a Kopya ekranından şuraya gidin: Gelişmiş Seçenekler >Gelişmiş Görüntüleme</p> <p>b Şu ayarları düzenleyin:</p> <ul style="list-style-type: none"> • Keskinlik—Geçerli ayarı artırır. • Kontrast—Geçerli ayarı artırır. <p>c Kopyalama işini tekrar gönderin.</p> <p>Yazdırılan öğelerde eksik ya da solgun metin var mı?</p>	9 adıma gidin.	Sorun giderildi.
<p>Adım 9 Silik veya çok parlak çıktılar olup olmadığını kontrol edin.</p> <p>a Kopya ekranından şuraya gidin: Gelişmiş Seçenekler >Gelişmiş Görüntüleme</p> <p>b Aşağıdaki ayarları düzenleyin:</p> <ul style="list-style-type: none"> • Arka Planı Kaldır—Geçerli ayarı azaltır. • Gölge Ayrıntısı—Geçerli ayarı azaltır. <p>c Kopyalama işini tekrar gönderin.</p> <p>Sayfalarda silik veya çok parlak çıktılar görünüyor mu?</p>	İrtibat teknik destek ile iletişime geçin.	Sorun giderildi.

Tarayıcı ünitesi kapanmıyor

İşlem	Evet	Hayır
<p>Tarayıcı ünitesi ile yazıcı arasında herhangi bir engel olup olmadığını kontrol edin.</p> <p>a Tarayıcı ünitesini kaldırın.</p> <p>b Tarayıcı ünitesinin açık kalmasına neden olan engelleri kaldırın.</p> <p>c Tarayıcı ünitesini aşağı indirin.</p> <p>Tarayıcı ünitesi düzgün kapandı mı?</p>	Sorun giderildi.	İrtibat teknik destek ile iletişime geçin.

Fakslama sorunlarını çözme

- “Arayan kimliği gösterilmiyor”, sayfa 317
- “Faks gönderilemiyor veya alınamıyor”, sayfa 317
- “Faks alıyor ama gönderemiyor”, sayfa 320
- “Faks gönderiyor ama alamıyor”, sayfa 320
- “Faks ve e-posta işlevleri kurulmamış”, sayfa 321
- “Alınan faksların yazdırma kalitesi düşük”, sayfa 322

Arayan kimliği gösterilmiyor

İşlem	Evet	Hayır
<p>Telefon hattınızın arayan kimliği servisine abone olduğunuzu doğrulamak için telefon şirketinizle iletişim kurun.</p> <p>Notlar:</p> <ul style="list-style-type: none"> Bölgeniz birden çok arayan kimliği düzenini destekliyorsa, varsayılan ayarı değiştirmeniz gerekebilir. Kullanılabilir iki ayar bulunmaktadır: FSK (düzen 1) ve DTMF (düzen 2). Bu ayarların Faks menüsünden kullanılabilirliği, ülke veya bölgenizin birden çok arayan kimliği düzenini destekleyip desteklemediğine bağlıdır. Hangi düzen veya anahtar ayarının kullanılacağını belirlemek için telefon şirketinizle iletişim kurun. <p>Arayan kimliği görünüyor mu?</p>	Sorun giderildi.	İrtibat teknik destek ile iletişime geçin.

Faks gönderilemiyor veya alınamıyor

İşlem	Evet	Hayır
<p>Adım 1</p> <p>Ekranda herhangi bir hata veya durum mesajı olup olmadığına bakın.</p> <p>Ekranda bir hata veya durum mesajı var mı?</p>	Hata veya durum mesajını temizleyin.	2 adıma gidin.
<p>Adım 2</p> <p>Elektrik kablosunun yazıcıya ve doğru topraklanmış bir elektrik prizine takılmış olup olmadığını kontrol edin.</p> <p>Güç kablosu yazıcıya ve doğru topraklanmış bir elektrik prizine takılmış mı?</p>	3 adıma gidin.	Elektrik kablosunu yazıcıya ve topraklı elektrik prizine takın.
<p>Adım 3</p> <p>Gücü kontrol edin.</p> <p>Yazıcının takılı ve açık olduğundan ve ekranda Hazır mesajının görüldüğünden emin olun.</p> <p>Yazıcı açık mı ve ekranda Hazır mesajı görünüyor mu?</p>	4 adıma gidin.	Yazıcıyı açın ve ekranda Hazır mesajı görününceye kadar bekleyin.
<p>Adım 4</p> <p>Yazıcının bağlantılarını kontrol edin.</p> <p>Varsa, aşağıdaki ekipmanların kablo bağlantılarının düzgün olup olmadığını kontrol edin:</p> <ul style="list-style-type: none"> Telefon El cihazı Telesekreter <p>Kablo bağlantıları düzgün mü?</p>	5 adıma gidin.	Kabloları düzgün şekilde bağlayın.

İşlem	Evet	Hayır
<p>Adım 5</p> <p>a Telefon prizini kontrol edin.</p> <ol style="list-style-type: none"> 1 Telefon kablosunu prize bağlayın. 2 Çeviri sesini dinleyin. 3 Çevir sesini duyamıyorsanız, prize başka bir telefon kablosu bağlayın. 4 Çevir sesini hala duyamıyorsanız, telefon kablosunu başka bir prize bağlayın. 5 Çevir sesini duyuyorsanız, yazıcıyı o prize bağlayın. <p>b Bir faks göndermeyi veya almayı deneyin.</p> <p>Faks gönderebiliyor veya alabiliyor musunuz?</p>	Sorun giderildi.	6 adıma gidin.
<p>Adım 6</p> <p>Yazıcının bir analog telefon servisine veya doğru dijital konektöre bağlı olup olmadığını kontrol edin.</p> <p>Faks modem analog bir aygıttır. Dijital telefon servislerini kullanabilmek için yazıcıya bazı aygıtlar bağlanabilir.</p> <ul style="list-style-type: none"> • ISDN telefon servisi kullanıyorsanız, yazıcıyı ISDN terminalinin adaptörü üzerindeki bir analog telefon portuna (R-arabirimli bir port) bağlayın. Daha fazla bilgi almak ve R-arabirimli bir port istemek için, ISDN sağlayıcınıza başvurun. • DSL kullanıyorsanız, analog kullanımını destekleyen bir DSL filtresine veya router'a bağlayın. Daha fazla bilgi için, DSL sağlayıcınıza başvurun. • Bir PBX telefon servisi kullanıyorsanız, PBX üzerindeki bir analog bağlantı noktasına bağlandığınızdan emin olun. Hiçbiri yoksa, faks makinesi için analog bir telefon hattı kurmayı düşünün. <p>Yazıcı bir analog telefon servisine veya doğru dijital konektöre bağlı mı?</p>	7 adıma gidin.	Yazıcıyı bir analog telefon servisine veya doğru dijital konektöre bağlayın.

İşlem	Evet	Hayır
<p>Adım 7 Çevir sesini dinleyin.</p> <p>Çevir sesini duydunuz m?</p>	8 adıma gidin.	<ul style="list-style-type: none"> • Faks numarasının düzgün çalıştığından emin olmak için faks numarasını aramayı deneyin. • Telefon hattı başka bir aygıt tarafından kullanılıyorsa, bir faks göndermeden önce diğer aygıtın hattı bırakmasını bekleyin. • Sürekli Arama fonksiyonunu kullanıyorsanız, çevir sesini duyup duymadığınızı kontrol etmek için ses seviyesini açın.
<p>Adım 8 Yazıcı ile telefon hattı arasındaki diğer ekipmanların (telesekreter, modem bulunan bilgisayarlar veya telefon hattı ayırıcıları gibi) bağlantısını geçici olarak kesip bir faks göndermeyi veya almayı deneyin.</p> <p>Faks gönderebiliyor veya alabiliyor musunuz?</p>	Sorun giderildi.	9 adıma gidin.
<p>Adım 9</p> <p>a Çağrı bekletmeyi geçici olarak devreden çıkarın. Çağrı bekletme özelliğini geçici olarak devre dışı bırakmak üzere tuş takımı dizisi edinmek için telefon şirketinizle görüşün.</p> <p>b Bir faks göndermeyi veya almayı deneyin.</p> <p>Faks gönderebiliyor veya alabiliyor musunuz?</p>	Sorun giderildi.	10 adıma gidin.
<p>Adım 10</p> <p>a Sesli mesaj servisini geçici olarak devreden çıkarın. Daha fazla bilgi için telefon şirketinize başvurun.</p> <p>Not: Hem sesli mesajı hem de yazıcıyı kullanmak istiyorsanız, yazıcı için ikinci bir telefon hattı eklemeyi düşünebilirsiniz.</p> <p>b Bir faks göndermeyi veya almayı deneyin.</p> <p>Faks gönderebiliyor veya alabiliyor musunuz?</p>	Sorun giderildi.	11 adıma gidin.
<p>Adım 11 Özgün belgenin sayfalarını teker teker tarayın.</p> <p>a Faks numarasını çevirin.</p> <p>b Belgenin sayfalarını teker teker tarayın.</p> <p>Faks gönderebiliyor veya alabiliyor musunuz?</p>	Sorun giderildi.	İrtibat teknik destek ile iletişime geçin.

Faks alıyor ama gönderemiyor

İşlem	Evet	Hayır
<p>Adım 1 Yazıcının Faks modunda olup olmadığını kontrol edin. Yazıcıyı Faks moduna getirmek için ana ekranda Faks ögesine basın ve faksı gönderin.</p> <p>Not: Çoklu Gönder uygulaması XPS çıktı türünü desteklemez. XPS kullanmak için, normal fakslama yöntemini kullanın.</p> <p>Faks gönderebiliyor musunuz?</p>	Sorun giderildi.	2 adıma gidin.
<p>Adım 2 Özgün belgeyi düzgün şekilde yükleyin. Özgün belgeyi ADF tepsisine yüzü yukarı bakacak ve kısa kenarı önce girecek şekilde veya tarayıcı camının sol üst köşesine yüzü aşağıya bakacak şekilde yerleştirin.</p> <p>Not: ADF tepsisine kartpostal, fotoğraf, küçük öğeler, asetatlar, fotoğraf kağıdı veya (dergi kupürleri gibi) ince ortamlar yüklenmemelidir. Bu öğeleri tarayıcı camının üzerine yerleştirin.</p> <p>Faks gönderebiliyor musunuz?</p>	Sorun giderildi.	3 adıma gidin.
<p>Adım 3 Kısayol numarasını düzgün bir şekilde kurun.</p> <ul style="list-style-type: none"> Kısayol numarasının aramak istediğiniz telefon numarası için ayarlandığından emin olun. Telefon numarasını elle çevirin. <p>Faks gönderebiliyor musunuz?</p>	Sorun giderildi.	İrtibat teknik destek ile iletişime geçin.

Faks gönderiyor ama alamıyor



İşlem	Evet	Hayır
<p>Adım 1 Tepsiyi veya besleyiciyi kontrol edin. Tepsi veya besleyici boşsa, tepsiye veya besleyiciye kağıt yükleyin.</p> <p>Faks alabiliyor musunuz?</p>	Sorun giderildi.	2 adıma gidin.

İşlem	Evet	Hayır
<p>Adım 2 Zil sayısı ayarını kontrol edin.</p> <p>a Bir Web tarayıcısı açın ve adres alanına yazıcının IP adresini yazın.</p> <p>Notlar:</p> <ul style="list-style-type: none"> • Yazıcının IP adresini yazıcı ana ekranında görüntüleyin. IP adresleri, 123.123.123.123 gibi nokta işareti ile ayrılan dört rakam dizisinden oluşur. • Bir proxy sunucu kullanıyorsanız, Web sayfasını doğru yüklemek için bir süreliğine devre dışı bırakın. <p>b Ayarlar >Faks Ayarları >Analog Faks Kurulumu'nu tıklayın.</p> <p>c "Çalma Sayısı" alanında, yazıcı yanıt vermeden önce telefonunuzun çalacağı zil sayısını girin.</p> <p>d İlet düğmesini tıklayın.</p> <p>Faks alabiliyor musunuz?</p>	Sorun giderildi.	3 adıma gidin.
<p>Adım 3 Toner kartuşunu değiştirin. Daha fazla bilgi için sarf malzemesiyle birlikte gelen yönerge sayfasına bakın.</p> <p>Faks alabiliyor musunuz?</p>	Sorun giderildi.	İrtibat teknik destek ile iletişime geçin.

Faks ve e-posta işlevleri kurulmamış

Notlar:

- Sorun gidermeye başlamadan önce, faks kablolarının bağlı olup olmadıklarını kontrol edin.
- Faks ve e-posta işlevi kuruluncaya kadar gösterge ışığı kırmızı yanıp söner.

İşlem	Evet	Hayır
<p>a Ana ekrandan şuraya gidin:</p> <p> >Ayarlar >Genel Ayarlar >İlk kurulumu çalıştır >Evet >İlet</p> <p>b Yazıcıyı kapatıp yeniden açın. Yazıcı ekranında, "Dilinizi seçin" ekranı görüntülenir.</p> <p>c Bir dil seçin ve sonra  seçeneğine dokununuz.</p> <p>d Bir ülke veya bölge seçin ve sonra İleri öğesine dokununuz.</p> <p>e Bir saat dilimi seçin ve sonra İleri öğesine dokununuz.</p> <p>f Faks ve E-posta öğelerini seçip İleri'ye dokununuz.</p> <p>Faks ve e-posta işlevleri kurulmuş mu?</p>	Sorun giderildi.	İrtibat teknik destek ile iletişime geçin.

Alınan faksların yazdırma kalitesi düşük

İşlem	Evet	Hayır
<p>Adım 1 Faksı size gönderen kişiden:</p> <p>a Özgün belgenin kalitesinin yeterli olup olmadığını kontrol etmesini isteyin.</p> <p>b Mümkünse faks tarama çözünürlüğünü artırmasını isteyin.</p> <p>c Faksı yeniden göndermesini isteyin.</p> <p>Faksın yazdırma kalitesi yeterli mi?</p>	Sorun giderildi.	2 adıma gidin.
<p>Adım 2 Gelen faks aktarım hızını azaltın.</p> <p>a Bir Web tarayıcısı açın ve adres alanına yazıcının IP adresini yazın.</p> <p>Notlar:</p> <ul style="list-style-type: none"> • Yazıcının IP adresini yazıcı ana ekranında görüntüleyin. IP adresleri, 123.123.123.123 gibi nokta işareti ile ayrılan dört rakam dizisinden oluşur. • Bir proxy sunucu kullanıyorsanız, Web sayfasını doğru yüklemek için bir süreliğine devre dışı bırakın. • Bir ağ kurulum sayfası veya menü ayarları sayfası yazdırabilir ve IP adresini TCP/IP bölümünde bulabilirsiniz. <p>b Ayarlar >Faks Ayarları >Analog Faks Kurulumu'nu tıklayın.</p> <p>c Maks Hız menüsünde, aşağıdakilerden birini tıklayın:</p> <ul style="list-style-type: none"> • 2400 • 4800 • 9600 • 14400 • 33600 <p>d İlet düğmesini tıklayın ve faksı yeniden gönderin.</p> <p>Faksın yazdırma kalitesi yeterli mi?</p>	Sorun giderildi.	3 adıma gidin.
<p>Adım 3 Toner kartuşunu değiştirin.</p> <p>Kartuş az [88.xy] mesajı görüntülendiğinde, kartuşu değiştirin ve faksı yeniden gönderin.</p> <p>Faksın yazdırma kalitesi yeterli mi?</p>	Sorun giderildi.	İrtibat teknik destek ile iletişime geçin.

Tarayıcı sorunlarını çözme

- “Bilgisayardan taranamıyor”, sayfa 323
- “Kısmi belge veya fotoğraf taramaları”, sayfa 323
- “Düşük resim tarama kalitesi”, sayfa 323
- “Tarama işi başarılı değil”, sayfa 324
- “Tarayıcı ünitesi kapanmıyor”, sayfa 325

- “Tarama işlemi çok uzun sürüyor veya bilgisayarın donmasına neden oluyor”, sayfa 325
- “Tarayıcı yanıt vermiyor”, sayfa 326

Bilgisayardan taranamıyor

İşlem	Evet	Hayır
<p>Adım 1 Bir işi taramadan önce yazıcının açık olduğundan ve yazıcı ekranında Hazır mesajının görüldüğünden emin olun.</p> <p>İş taramadan önce Hazır mesajı görünüyor mu?</p>	3. adıma gidin.	2 adıma gidin.
<p>Adım 2 Yazıcıyı kapatın, yaklaşık 10 saniye bekleyin ve ardından yazıcıyı yeniden açın.</p> <p>Yazıcı ekranında bir hata mesajı var mı?</p>	Hata mesajını temizleyin.	3 adıma gidin.
<p>Adım 3 Yazıcı ile yazdırma sunucusu arasındaki kabloların güvenli bir şekilde bağlandığından emin olun. Daha fazla bilgi için, yazıcınızla birlikte gelen kurma belgelerine bakın.</p> <p>Yazıcı ile yazdırma sunucusunun arasındaki kablolar güvenli bir şekilde bağlanmış mı?</p>	İrtibat teknik destek ile iletişime geçin.	Kablo bağlantılarını sıkın.

Kısmi belge veya fotoğraf taramaları

İşlem	Evet	Hayır
<p>Belgenin veya fotoğrafın doğru yerleştirildiğinden emin olun. Belgenin tarayıcı camına, sol üst köşeye gelecek ve yüzü aşağıya bakacak şekilde yerleştirildiğinden emin olun.</p> <p>Belge veya fotoğraf düzgün yüklendi mi?</p>	İrtibat teknik destek ile iletişime geçin.	Belgeyi veya fotoğrafı ön yüzü aşağı gelecek biçimde tarayıcı camının sol üst köşesine yükleyin.

Düşük resim tarama kalitesi

İşlem	Evet	Hayır
<p>Adım 1 Ekranda bir hata mesajı görüntülenip görüntülenmediğini kontrol edin.</p> <p>Yazıcı ekranında bir hata mesajı var mı?</p>	Hata mesajını silin.	2 adıma gidin.
<p>Adım 2 Orijinal belgenin kalitesini denetleyin.</p> <p>Özgün belge kalitesi yeterli mi?</p>	3 adıma gidin.	Daha yüksek kaliteli bir çıktı elde etmek için tarama çözünürlüğü ayarlarını artırın.

İşlem	Evet	Hayır
<p>Adım 3 Tarayıcı camını ve ADF camını temiz, tüy bırakmayan ve suyla nemlendirilmiş bir bez kullanarak temizleyin.</p> <p>Tarayıcı camı temiz mi?</p>	4 adıma gidin.	Bkz. " Tarayıcı camını temizleme ", sayfa 232.
<p>Adım 4 Belge veya fotoğrafın yerini kontrol edin. Belge veya fotoğrafın ön yüzü aşağı bakacak şekilde, tarayıcı camının sol üst köşesine yerleştirildiğinden emin olun.</p> <p>Belge veya fotoğraf doğru olarak yerleştirildi mi?</p>	5 adıma gidin.	Belge veya fotoğrafı ön yüzü aşağı gelecek biçimde tarayıcı camının sol üst köşesine yerleştirin.
<p>Adım 5 Bir yazdırma işi gönderin ve yazdırma kalitesi sorunlarını kontrol edin.</p> <ul style="list-style-type: none"> Genel Ayarlar menüsünden, Eko-Modu ayarlarını düzenleyin. Kopyalama menüsünden, Koyuluk ayarını ayarlayın. Yazdırma işi soluk kaldığında, toner kartuşunu değiştirin. <p>Yazdırma kalitesi yeterli mi?</p>	6 adıma gidin.	Bkz. " Yazdırma kalitesi sorunları ", sayfa 295.
<p>Adım 6 Tarama ayarlarını kontrol edin. Tarama ekranından, İçerik Türü ve İçerik Kaynağı ayarlarının taramakta olan belge için doğru olduğundan emin olun.</p> <p>İçerik Türü ve İçerik Kaynağı ayarları taramakta olan belge için doğru mu?</p>	7 adıma gidin.	İçerik Türü ve İçerik Kaynağı ayarlarını taramakta olan belge ile eşleştirecek şekilde değiştirin.
<p>Adım 7 Daha yüksek kaliteli bir çıktı elde etmek için tarama çözünürlüğü ayarlarını artırın.</p> <p>Artırılan çözünürlük daha yüksek kaliteli bir çıktı oluşturuyor mu?</p>	Sorun giderildi.	İrtibat teknik destek .

Tarama işi başarılı değil

İşlem	Evet	Hayır
<p>Adım 1 Kablo bağlantılarını denetleyin. Ethernet veya USB kablosunun bilgisayara ve yazıcıya güvenli bir şekilde bağlandığından emin olun.</p> <p>Kablolar güvenli bir şekilde bağlanmış mı?</p>	2 adıma gidin.	Kabloları düzgünce bağlayın.
<p>Adım 2 Dosya adının önceden kullanılıp kullanılmadığını kontrol edin.</p> <p>Dosya adı önceden kullanılmış mı?</p>	Dosya adını değiştirin.	3 adıma gidin.

İşlem	Evet	Hayır
<p>Adım 3 Taramak istediğiniz belge veya fotoğrafın başka bir uygulamada açık olup olmadığını veya başka bir kullanıcı tarafından kullanılıp kullanılmadığını kontrol edin.</p> <p>Tarama yapmak istediğiniz dosya başka bir uygulama veya kullanıcı tarafından mı açılmış?</p>	Taramakta olduğunuz dosyayı kapatın.	4 adıma gidin.
<p>Adım 4 Hedef yapılandırma ayarlarında Zaman damgası ekle veya Mevcut dosyanın üzerine yaz onay kutusunun işaretli olup olmadığını kontrol edin.</p> <p>Hedef yapılandırma ayarlarında Zaman damgası ekle veya Mevcut dosyanın üzerine yaz onay kutusu işaretli mi?</p>	İrtibat teknik destek .	Hedef yapılandırma ayarlarında Zaman damgası ekle veya Mevcut dosyanın üzerine yaz onay kutusunu işaretleyin.

Tarayıcı ünitesi kapanmıyor

İşlem	Evet	Hayır
<p>Tarayıcı ünitesinde herhangi bir engel olup olmadığını kontrol edin.</p> <p>a Tarayıcı ünitesini kaldırın.</p> <p>b Tarayıcı ünitesinin açık kalmasına neden olan bir engel varsa kaldırın.</p> <p>c Tarayıcı ünitesini aşağı indirin.</p> <p>Tarayıcı ünitesi düzgün kapandı mı?</p>	Sorun giderildi.	İrtibat teknik destek ile iletişime geçin.

Tarama işlemi çok uzun sürüyor veya bilgisayarın donmasına neden oluyor

İşlem	Evet	Hayır
<p>Adım 1 Diğer uygulamaların tarama işlemiyle etkileşim kurup kurmadığını kontrol edin. Kullanılmayan tüm uygulamaları kapatın.</p> <p>Tarama işlemi hala çok uzun sürüyor ya da bilgisayarını donduruyor mu?</p>	2 adıma gidin.	Sorun giderildi.
<p>Adım 2 Daha düşük bir tarama çözünürlüğü seçin.</p> <p>Tarama işlemi hala çok uzun sürüyor ya da bilgisayarını donduruyor mu?</p>	İrtibat teknik destek ile iletişime geçin.	Sorun giderildi.

Tarayıcı yanıt vermiyor

İşlem	Evet	Hayır
<p>Adım 1 Yazıcının açık olduğundan emin olun.</p> <p>Yazıcı açık mı?</p>	2 adıma gidin.	Yazıcının gücünü açın.
<p>Adım 2 Yazıcı kablosunun yazıcıya ve ana bilgisayara, yazdırma sunucusuna, seçeneğe veya başka bir ağ aygıtına düzgün şekilde takılmış olup olmadığını kontrol edin.</p> <p>Yazıcı kablosu yazıcıya ve bilgisayara, yazdırma sunucusuna, seçeneğe veya başka bir ağ aygıtına sıkıca takılmış mı?</p>	3 adıma gidin.	Yazıcı kablosunu yazıcıya ve bilgisayara, yazdırma sunucusuna, seçeneğe veya başka bir ağ aygıtına sıkıca takın.
<p>Adım 3 Elektrik kablosunun yazıcıya ve doğru topraklanmış bir elektrik prizine takılmış olup olmadığını kontrol edin.</p> <p>Güç kablosu yazıcıya ve doğru topraklanmış bir elektrik prizine takılmış mı?</p>	4 adıma gidin.	Elektrik kablosunu yazıcıya ve topraklı elektrik prizine takın.
<p>Adım 4 Elektrik prizinin herhangi bir anahtar veya şalter tarafından kesilmiş olup olmadığını kontrol edin.</p> <p>Elektrik prizi herhangi bir anahtar veya şalter tarafından kesilmiş mi?</p>	Anahtarı veya şalteri açın.	5 adıma gidin.
<p>Adım 5 Yazıcının herhangi bir taşma koruyucusuna, kesintisiz güç kaynağına veya uzatma kablosuna bağlı olup olmadığını kontrol edin.</p> <p>Yazıcı herhangi bir taşma koruyucusuna, kesintisiz güç kaynağına veya uzatma kablosuna bağlı mı?</p>	Yazıcının güç kablosunu doğru topraklanmış bir elektrik prizine doğrudan takın.	6 adıma gidin.
<p>Adım 6 Prize takılı olan diğer elektrikli donanımları kontrol edin.</p> <p>Diğer elektrikli donanımlar çalışıyor mu?</p>	Diğer elektrikli donanımları prizden çekin ve yazıcıyı açın. Yazıcı çalışmazsa diğer elektrikli donanımları tekrar prize takın ve adım 6'ya gidin.	7 adıma gidin.
<p>Adım 7 Yazıcıyı kapatın, yaklaşık 10 saniye bekleyin ve ardından yazıcıyı yeniden açın.</p> <p>Yazıcı ve tarayıcı çalışıyor mu?</p>	Sorun giderildi.	İrtibat teknik destek ile iletişime geçin.

Ana ekran uygulama sorunlarını çözme

Bir uygulama hatası oluştu

İşlem	Evet	Hayır
<p>Adım 1 İlgili ayrıntılar için sistem günlüğünü kontrol edin.</p> <p>a Bir Web tarayıcısı açın ve adres alanına yazıcının IP adresini yazın. Yazıcının IP adresini bilmiyorsanız, şunları yapabilirsiniz:</p> <ul style="list-style-type: none"> • Yazıcı ana ekranından IP adresini görüntüleyin. • Bir ağ ayarları sayfası veya menü ayarları sayfası yazdırın ve TCP/IP bölümünde IP adresini bulun. <p>Not: IP adresi, 123.123.123.123 gibi nokta işareti ile ayrılan dört rakam dizisinden oluşur.</p> <p>b Ayarlar >Uygulamalar >Uygulama Yönetimi >Sistem sekmesi >Günlük'ü tıklayın.</p> <p>c Filtre menüsünde, bir uygulama durumu seçin.</p> <p>d Uygulama menüsünde, bir uygulama seçin ve ardından Gönder düğmesine tıklayın.</p> <p>Günlükte bir hata mesajı görünüyor mu?</p>	2 adıma gidin.	İrtibat teknik destek adresindeki web sitemizi ziyaret edin.
<p>Adım 2 Hatayı giderin. Uygulama düzgün çalışıyor mu?</p>	Sorun giderildi.	İrtibat teknik destek adresindeki web sitemizi ziyaret edin.

Yerleşik Web Sunucusu açılmıyor

İşlem	Evet	Hayır
<p>Adım 1 Yazıcı IP adresinin doğru olduğundan emin olun. Yazıcının IP adresine bakın:</p> <ul style="list-style-type: none"> • Yazıcı ana ekranından • Ağ/Bağlantı Noktaları menüsünde TCP/IP bölümünden • Bir ağ kurulum sayfası veya menü ayarları sayfası yazdırarak ve sonra bilgiyi TCP/IP bölümünde bularak <p>Not: IP adresi, 123.123.123.123 gibi nokta işareti ile ayrılan dört rakam dizisinden oluşur.</p> <p>Yazıcının IP adresi doğru mu?</p>	2 adıma gidin.	Web tarayıcınızın adres alanına yazıcının doğru IP adresini yazın. Not: Ağ ayarlarına bağlı olarak, yazıcının IP adresinin önüne " https:// " yazmanız (" http:// " yerine) gerekebilir; böylece Yerleşik Web Sunucusu'na erişebilirsiniz.
<p>Adım 2 Yazıcının açık olduğundan emin olun. Yazıcı açık mı?</p>	3 adıma gidin.	Yazıcının gücünü açın.

İşlem	Evet	Hayır
<p>Adım 3 Ağ bağlantısının çalıştığından emin olun.</p> <p>Ağ bağlantısı çalışıyor mu?</p>	4 adıma gidin.	Sistem destek personelinizle görüşün.
<p>Adım 4 Yazıcı ve yazdırma sunucusunun kablolarının güvenli bir şekilde bağlandığından emin olun. Daha fazla bilgi için yazıcınızla birlikte gelen kurma belgelerine bakın.</p> <p>Yazıcı ve yazdırma sunucusunun kablo bağlantıları güvenli bir şekilde bağlanmış mı?</p>	5 adıma gidin.	Kablo bağlantısını sıkın.
<p>Adım 5 Web proxy sunucularını geçici olarak devre dışı bırakın. Not: Proxy sunucuları, Yerleşik Web Sunucusu da dahil bazı Web sitelerine erişmenizi engelleyebilir veya kısıtlayabilir.</p> <p>Web proxy sunucuları devre dışı bırakılmış mı?</p>	6 adıma gidin.	Sistem destek personelinizle görüşün.
<p>Adım 6 Adres alanına doğru IP adresini yazarak Yerleşik Web Sunucusu'na yeniden erişim sağlayın.</p> <p>Yerleşik Web Sunucusu açıldı mı?</p>	Sorun giderildi.	İrtibat teknik destek adresindeki web sitemizi ziyaret edin.

Teknik destek hattına başvurma

Teknik destek merkezini aradığınızda, karşılaştığınız sorunu, yazıcı ekrandaki mesajı ve bir çözüm bulmak için uyguladığınız sorun giderme adımlarını iletin.

Yazıcınızın model tipini ve servis etiketi numarasını veya hızlı servis kodunu bilmeniz gerekir. Daha fazla bilgi için, yazıcının ön kapağının içindeki veya arkasındaki etikete bakın. Servis etiketi numarası menü ayarları sayfasının içinde de listelenir.

Daha fazla bilgi için, www.dell.com/support/printers adresinde bulunan Dell destek Web sitesine göz atın.

Ek

Dell Teknik Destek İlkesi

Teknisyenler tarafından verilen teknik destek, sorun giderme sürecinde müşterinin işbirliğini ve katılımını gerektirir; ayrıca yazıcının ve Dell tarafından yüklenen donanımın gerektiği gibi çalıştığına doğrulanmasıyla birlikte, İşletim Sistemi, uygulama yazılımı ve donanım sürücülerinin, Dell tarafından gönderildiği şekilde orijinal varsayılan yapılandırma ayarlarına geri döndürülmesini sağlar. Teknisyenler tarafından verilen teknik desteğe ek olarak, Dell Support adresinde çevrimiçi teknik destek de verilmektedir. Ek teknik destek seçenekleri satın alınabilir.

Dell, yazıcılar ve Dell tarafından yüklenen yazılım ve çevre birimlerine sınırlı teknik destek vermektedir. Satın alınan ve Software Peripherals (DellWare) ReadyWare ve Custom Factory Integration (CFI/DellPlus) tarafından yüklenen, diğer yazılım ve çevre birimlerine orijinal üretici tarafından destek verilmektedir.

Dell ile İletişim

Dell Support'a www.dell.com/support/printers adresinden ulaşabilirsiniz.

Aşağıdaki adresleri kullanarak, Dell'e elektronik olarak da başvurabilirsiniz:

- World Wide Web

www.dell.com/

www.dell.com/ap/ (Yalnızca Asya/Pasifik ülkeleri)

www.dell.com/jp/ (Yalnızca Japonya)

www.euro.dell.com (Yalnızca Avrupa)

www.dell.com/la/ (Latin Amerika ve Karayip ülkeleri)

www.dell.ca (Yalnızca Kanada)

- Anonim dosya aktarım protokolü (FTP)

[ftp.dell.com](ftp://ftp.dell.com)

Anonim kullanıcı adı ile oturum açın ve parola olarak da e-posta adresinizi kullanın.

- Elektronik Destek Servisi

mobile_support@us.dell.com

support@us.dell.com

a-techsupport@dell.com (Yalnızca Latin Amerika ve Karayip ülkeleri)

apsupport@dell.com (Yalnızca Asya/Pasifik ülkeleri)

support.jp.dell.com (Yalnızca Japonya)

support.euro.dell.com (Yalnızca Avrupa)

- Elektronik Fiyat Bildirim Servisi

apmarketing@dell.com (Yalnızca Asya/Pasifik ülkeleri)

sales_canada@dell.com (Yalnızca Kanada)

Garanti ve İade Politikası

Dell Inc. ("Dell") donanım ürünlerini, yeni veya endüstri standardı uygulamalarına uygun olarak yeni kabul edilen parçalardan üretir. Yazıcınıza verilen Dell garantisi hakkında bilgi için, *Ürün Bilgi Kılavuzu*'na başvurun.

Dizin

Sayılar

- 2100 sayfalık tepsi
 - kağıt yükleme 64
 - takma 46
- 2100 sayfalık tepsi takma 46
- 550 sayfalık tepsi
 - takma 46
 - yükleme 57
- 550 sayfalık tepsi takma 46

[

- [kağıt kaynağı] ayarını [kağıt türü] [kağıt boyutu] olarak değiştirme ve [yönelim] yönde yükleme 265
- [paper source] kaynağına [custom string] [paper orientation] yükleyin 270
- [paper source] kaynağına [custom type name] [paper orientation] yükleyin 271
- [paper source] kaynağına [paper size] [paper orientation] yükleyin 271
- [paper source] kaynağına [paper type] [paper size] [paper orientation] yükleyin 271
- [paper source] kaynağını [custom string] yükleme [orientation] olarak değiştir 264
- [paper source] kaynağını [custom type name] yükleme [orientation] olarak değiştir 264
- [paper source] ögesini [paper size] olarak değiştirin, [orientation] yönde yükleyin 265
- [x] tepsisini takın 269
- [x] yuvasında desteklenmeyen seçenek [55] 281
- [x]- sayfa sıkışması, arka kapağın üstünü açın. [202] 254
- [x]-sayfa sıkışması, [x] tepsisini açın. [24x] 259
- [x]-sayfa sıkışması, arka kapağın üstünü ve altını açın. [231–234] 255

- [x]-sayfa sıkışması, duplexi temizlemek için tepsi 1'i açın. [235–239] 258
- [x]-sayfa sıkışması, elle besleyiciyi temizleyin. [250] 260
- [x]-sayfa sıkışması, kartuşu çıkarmak için ön kapağı kaldırın. [200–201] 251
- [x]-sayfa sıkışması, otomatik besleme üst kapağını açın. [28y.xx] 261
- [x]-sayfa sıkışması, standart sele sıkışmasını giderin. [203] 257

A

- ADF
 - kopyalama, kullanarak 93
- adres defterini kullanarak faks gönderme 131
- adres defterini kullanma 109
 - faks gönderme 131
- Ağ [x] menüsü 158
- Ağ [x] yazılım hatası [54] 273
- ağ ayarları sayfası
 - yazdırma 56
- ağ ayarları sayfası yazdırma 56
- ağ hedeflerine tarama 138
- Ağ Kartı menüsü 160
- Ağ Raporları menüsü 160
- Ağa Tara
 - kullanım 138
 - kurma 25
- AirPrint
 - kullanım 88
- Aktif NIC menüsü 158
- alıcı(lar)
 - e-posta seçenekleri 110
- Ambalaj malzemelerini çıkarın, [area name] bölgesini kontrol edin 275
- ana ekran
 - özelleştirme 22
 - simgeleri gizleme 22
 - simgeleri gösterme 22
- ana ekran düğmeleri ve simgeleri
 - açıklama 17
 - ana ekran düğmelerini ve simgelerini anlama 17
 - ana ekran uygulamaları bilgi bulma 23
 - yapılandırılıyor 23
- ana ekranda simgeleri gizleme 22
- ana ekranda simgeleri gösterme 22
- ana ekrandaki simgeler
 - gizleme 22
 - gösterme 22
- antetli
 - kopyalama 95
 - yükleme, 2100 sayfalık tepsi 64
 - yükleme, çok amaçlı besleyici 70, 78
 - yükleme, tepsilere 57, 78
- antetli kağıt kullanma ile ilgili ipuçları 78
- antetli yükleme
 - kağıt yönü 78
- AppleTalk menüsü 163
- Arkalı önlü birimini takın 269
- asetatlar
 - ipuçları 79
 - kopyalama 94
 - yükleme 70
- asetatlara kopyalama 94
- ayar
 - kağıt boyutu 57
 - kağıt türü 57
 - TCP/IP adresi 160
- Ayarlar menüsü 209
- aygıt ve ağ ayarları bilgisi silme 228
- Ayırıcı pad'i değiştirin 277

B

- bağdaştırıcı kapağı 123
- bağlantı noktası ayarları
 - yapılandırılıyor 55
- bağlantı noktası ayarlarını yapılandırma 55
- Bakım kiti az [80.xy] 272
- Bakım kiti azalıyor [80.xy] 272

Bakım kiti çok az, [x] sayfa kaldı (yaklaşık) [80.xy] 272
 Bakım kitini değiştirin, 0 sayfa kaldı (yaklaşık) [80.xy] 276
 baskılarda kesikli dikey çizgiler var 309
 baskılarda kesikli yatay çizgiler var 308
 baskılarda sıkıştırılmış resimler var 297
 baskılarda tekrarlanan hatalar var 306
 başlangıç faks ayarları 114
 Yerleşik Web Sunucusunu kullanma 114
 Bekletilen bazı işler geri yüklenemedi 279
 bekletilen işler 89
 Macintosh bilgisayarından yazdırma 90
 Windows'tan yazdırma 90
 Bekletilen işler geri yüklensin mi? 277
 belge yazdırma 85
 belgeler, yazdırma
 Macintosh'tan 85
 Windows'tan 85
 bellek
 yazıcıda yüklü türler 227
 Bellek dolu [38] 273
 Bellek dolu, faks gönderilemiyor 273
 Bellek dolu, fakslar yazdırılmıyor 273
 bellek kartı 28
 takma 32
 Bellek yetersiz, bazı Bekletilen İşler silindi [37] 270
 bellenim kartı 28
 Besleme kitini değiştirin [81.xx] 277
 Biçimlenmemiş önbellek algılandı [53] 280
 Bilgisayara Tara kurma 142
 Bilgisayarın IP adresi bulma 21
 bir bilgisayara tarama 142
 Yerleşik Web Sunucusunu kullanma 141
 bir dizin listesi yazdırma 91

bir faks günlüğünü görüntüleme 133
 bir flaş sürücünden yazdırma 86
 bir flaş sürücüye tarama 142
 bir FTP adresine tarama adres defterini kullanma 140
 bilgisayarı kullanarak kısayollar oluşturma 138
 bir kısayol numarası kullanma 140
 yazıcının kontrol panelini kullanarak 139
 bir kablosuz ağa bağlanma
 Düğme Yapılandırması yöntemini kullanma 53
 kablosuz kurulum sihirbazını kullanma 53
 PIN (Kişisel Kimlik Numarası) yöntemini kullanma 53
 Yerleşik Web Sunucusunu kullanma 54
 bir kısayol numarası kullanma
 bir FTP adresine tarama 140
 bir kopyayı büyütme 98
 bir kopyayı küçültme 98
 bir menü ayarları sayfası yazdırma 56
 bir yaprağa birden fazla sayfa kopyalama 100
 bir yazdırma işini iptal etme bilgisayardan 91
 yazıcı kontrol panelinden 91
 bir yazı tipi örnek listesini yazdırma 91
 Bitirme menüsü 211
 boşluklar görünüyor 312
 Boyut Değiştir menüsü 150
 Bozuk disk çıkarın [61] 275

Ç

ÇA Yapılandırma menüsü 146
 Çeşitli Güvenlik Ayarları menüsü 172
 çevre ayarları
 Eko Modu 223
 ekran parlaklığı, ayarlama 225
 Sessiz Modu 223
 Uyku modu 224
 çıkarılabilir sürücüler
 desteklenen dosya türleri 87
 çıktı dosyası türü
 değiştirme 109

çift yüz (önlü arkalı)
 kopyalama seçenekleri 103
 çizgiler görünüyor 312
 çok amaçlı besleyici
 yükleme 70
 Çok fazla disk takılı [58] 279
 Çok fazla önbellek seçeneği kurulu [58] 280
 Çok fazla tepsi takılı [58] 280
 Çoklu Gönder kurma 25
 profil ekleme 25
 çözünürlük
 e-posta seçenekleri 111
 faks seçenekleri 136
 tarama seçenekleri 143
 çözünürlük, faks
 değiştirme 133

D

Dahili Çözüm Bağlantı Noktası bağlantı noktası ayarlarını değiştirme 55
 sorun giderme 285
 takma 35
 Dahili Çözüm Bağlantı Noktası yükleme 35
 dahili seçenekler 28
 dahili yazıcı sunucusu sorun giderme 284
 Dell dışı [supply type], Kullanıcı Kılavuzu'na bakın [33.xy] 273
 Dell Mobile Print kullanım 88
 denetleyici anakartı erişme 28
 desteklenen flaş sürücüler 87
 desteklenen kağıt ağırlıkları 84
 desteklenen kağıt boyutları 82
 desteklenen kağıt türleri 84
 Desteklenmeyen fotoğraf makinesi modu, fotoğraf makinesinin fişini çekin ve modu değiştirin 280
 Desteklenmeyen görüntüleme ünitesini değiştirin [32.xy] 277
 Desteklenmeyen kartuşu değiştirin [32.xy] 277
 Desteklenmeyen USB hub'ı, lütfen kaldırın 267
 Dijital Abone Hattı (DSL) faks ayarları 119

dijital telefon hizmeti
 faks ayarları 122
 dikey boşluklar görünüyor 312
 Disk dolu 62 267
 Disk Dolu, tarama işi iptal edildi 267
 disk silme 228
 Diskin bu aygıtta kullanım için biçimlendirilmesi gerekiyor 267
 dizin listesi
 yazdırma 91
 dokunmatik ekran
 düğmeler 19
 dokunmatik ekran düğmelerini kullanma 19
 donanım seçenekleri, ekleme yazdırma sürücüsü 51
 donanım seçeneklerini ekleme yazdırma sürücüsü 51
 dosya adı
 tarama seçenekleri 142
 DSL filtresi 119
 Durum İzleme Merkezi erişme 244
 Durum İzleme Merkezi'ne erişme 244
 Düğme Yapılandırması yöntemi kullanım 53
 düğmeler, dokunmatik ekran kullanım 19
 düğmeler, yazıcı kontrol paneli 16

E

e-posta iptal etme 110
 e-posta kısayolları, oluşturma Yerleşik Web Sunucusunu kullanma 107
 e-posta seçenekleri
 alıcı(lar) 110
 çözünürlük 111
 gelişmiş seçenekler 112
 gönderme biçimi: 111
 Kısayol Olarak Kaydet 111
 konu 110
 koyuluk 111
 mesaj 110
 özgün boyut 111
 sayfa ayarları 112
 e-posta
 iptal etme 110
 E-posta Ayarları menüsü 196

e-posta ayarlarını yapılandırma 106
 e-posta ekranı
 seçenekler 110, 112
 e-posta fonksiyonu kurma 106
 e-posta gönderme adres defterini kullanma 109
 bir kısayol numarası kullanma 108
 çıktı dosyası türünü değiştirme 109
 e-posta ayarlarını yapılandırma 106
 e-posta fonksiyonunu ayarlama 106
 konu satırı ekleme 109
 mesaj satırı ekleme 109
 yazıcı kontrol panelini kullanarak kısayol oluşturma 107
 yazıcının kontrol panelini kullanarak 108
 Yerleşik Web sunucusunu kullanarak kısayol oluşturma 107
 e-posta uyarıları düşük sarf malzemesi seviyeleri 245
 kağıt sıkışması 245
 kurma 245
 e-posta uyarılarını ayarlama 245
 e-posta, gönderme adres defterini kullanma 109
 bir kısayol numarası kullanma 108
 Eko-Modu ayarı 223
 ekran parlaklığını ayarlama 225
 ekran sorunlarını giderme yazıcı ekranı boş 283
 ekran, yazıcı kontrol paneli 16 parlaklığı ayarlama 225
 Eksik ısıtıcıyı değiştirin [80.xx] 277
 Eksik veya yanıt vermeyen görüntüleme ünitesini geri takın [31.xy] 275
 Eksik veya yanıt vermeyen kartuşu geri takın [31.xy] 275
 Elle Besleyiciye [custom string] [paper orientation] yükleyin 271

Elle Besleyiciye [custom type name] [paper orientation] yükleyin 272
 Elle Besleyiciye [paper size] [paper orientation] yükleyin 272
 Elle besleyiciye [paper type] [paper size] [paper orientation] yükleyin 272
 ertelenmiş gönderme faks seçenekleri 137
 eşitsiz yazdırma yoğunluğu 312
 Ethernet ağı
 Ethernet üzerinden yazdırma için kurmaya hazırlama 51
 Ethernet bağlantı noktası 48
 Ethernet kurulumu hazırlama 51
 etiketler, kağıt ipuçları 78
 EXT port 48

F

fabrika varsayılanları geri yükleme 246
 faks
 gönderme 130, 131
 önceden programlanan bir zamanda gönderme 131
 faks adı, ayarlama 128
 faks alma/gönderme bir faks günlüğünü görüntüleme 133
 bir faks işini iptal etme 134
 bir faksı programlanan bir zamanda gönderme 131
 bir faksın rengini açma veya koyulaştırma 133
 çözünürlüğü değiştirme 133
 faks ayarları 114
 faks bekletme 135
 faks numarasını ayarlama 128
 faks yönlendirme 135
 farklı zil hizmeti 128
 gönderilen faks adını ayarlama 128
 istenmeyen faksları engelleme 134
 tarihi ve saati ayarlama 129
 Yaz saatine dikkat etmesi için yazıcıyı yapılandırma 129

yazıcı kontrol panelini kullanarak kısayol oluşturma 132
yazıcının kontrol panelini kullanarak gönderme 129
Yerleşik Web sunucusunu kullanarak kısayol oluşturma 132
faks ayarları
dijital telefon hizmeti 122
DSL bağlantısı 119
standart telefon hattı bağlantısı 115
ülkeye veya bölgeye özgü 123
VoIP 120
faks ayarlarını yapma
dijital telefon hizmeti 122
DSL bağlantısı 119
standart telefon hattı bağlantısı 115
ülkeye veya bölgeye özgü 123
VoIP bağlantısı 120
faks bağlantı noktası 48
faks bekletme 135
Faks belleği dolu 267
Faks bölümlenme çalışmıyor. Sistem yöneticisine başvurun. 267
faks gönderme 130
adres defterini kullanma 131
kısayolları kullanma 131
faks günlüğü
görme 133
faks hedefi kısayolu oluşturma
Yerleşik Web Sunucusunu kullanma 132
Faks İstasyonu Adı ayarlanmamış. Sistem yöneticisine başvurun. 268
Faks İstasyonu Numarası ayarlanmamış. Sistem yöneticisine başvurun. 268
Faks Modu (Analog Faks Ayarları) menüsü 187
faks numarası, ayarlama 128
faks numarasını ayarlama 128
faks seçenekleri
çözünürlük 136
ertelenmiş gönderme 137
gelişmiş seçenekler 137
içerik kaynağı 136
içerik türü 136

koyuluk 136
sayfa ayarları 137
tarama önizleme 137
faks sorun giderme
alınan faksların yazdırma kalitesi düşük 322
arayan adı gösterilmiyor 317
faks alıyor ama gönderemiyor 320
faks gönderilemiyor veya alınamıyor 317
faks gönderiyor ama alamıyor 320
Faks Sunucusu 'To Format' (Bu Formata) ayarlanmamış. Sistem yöneticisine başvurun. 268
faks ve e-posta işlevleri kurulmamış 321
faks ve e-posta işlevleri kurma 321
faks ve e-posta işlevlerini kurma 321
faks yönlendirme 135
farklı kağıt boyutları, kopyalama 97
farklı kağıt boyutlarını kopyalama 97
farklı zil hizmeti, faks bağlanma 128
flaş sürücü
buradan yazdırma 86
Flaş Sürücü menüsü 205
Formlar ve Sık Kullanılanlar kurma 23
Formlar ve Sık Kullanılanlar'ı kullanma 85
formları yazdırma 85
fotoğraflar
kopyalama 94
FTP
FTP seçenekleri 142
FTP adresi
yazıcı kontrol panelini kullanarak kısayol oluşturma 139
FTP adresi, tarama bir kısayol numarası kullanma 140
yazıcının kontrol panelini kullanarak 139
FTP Ayarları menüsü 201

FTP kısayolu oluşturma
Yerleşik Web Sunucusunu kullanma 138
FTP seçenekleri
FTP 142
gelişmiş seçenekler 144

G

geçici belleği silme 227
geçici bellek 227
silme 227
Geçici Veri Dosyaları menüsünü sil 173
geçicilik
bildirim 227
geçicilik bildirimini 227
gelişmiş seçenekler
e-posta seçenekleri 112
faks seçenekleri 137
FTP seçenekleri 144
kopyalama seçenekleri 104
geri dönüştürme
Dell ürünleri 226
geri dönüştürülmüş kağıt kullanım 80, 222
geri dönüştürülmüş kağıt kullanma 222
gizli işler
yazdırma ayarlarını değiştirme 90
gizli ve diğer bekletilen işleri yazdırma
bir Macintosh bilgisayarından 90
Windows'tan 90
gizli veriler
güvenlik bilgileri 230
gizli yazdırma işleri 89
Macintosh bilgisayarından yazdırma 90
Windows'tan yazdırma 90
Gizli Yazdırma menüsü 173
gönderilen faks adını ayarlama 128
gönderme biçimi:
e-posta seçenekleri 111
tarama seçenekleri 143
görme
raporlar 245
Görüntüleme ünitesi az [84.xy] 268

Görüntüleme ünitesi azalıyor
[84.xy] 268
Görüntüleme ünitesi çok az, [x]
sayfa kaldı (yaklaşık)
[84.xy] 268
Görüntüleme ünitesini değiştirin,
0 sayfa kaldı (yaklaşık)
[84.xy] 276
güç kablosu girişi 48
gürültüyü azaltma 223
güvenlik
gizli yazdırma işlerini
değiştirme 90
güvenlik ayarları bilgisi
silme 228
Güvenlik Ayarlarını Düzenle
menüsü 171
güvenlik bilgileri 8, 9
Güvenlik Denetim Günlüğü
menüsü 174
güvenlik Web sayfası
bulunduğu yer 230

H

harmanla
kopyalama seçenekleri 104
hat filtresi 119
Hatalı flash algılandı [51] 266
HTML menüsü 219

I

IP adresi, yazıcı
bulma 21
IPv6 menüsü 162
ışık, gösterge 16
içerik
e-posta ayarları 111
içerik kaynağı
e-posta ayarları 111
faks seçenekleri 136
içerik türü
e-posta ayarları 111
faks seçenekleri 136
ipuçları
antetli kağıt kullanma
hakkında 78
asetatlar 79
etiketler, kağıt 78
kart destesi 77
zarf kullanma hakkında 77
isteğe bağlı bir kart takma 33

isteğe bağlı kart
takma 33
istenmeyen faksları
engelleme 134

İ

İş Hesaplaması menüsü 213
İş yeniden başlatılıyorsa sıkışan
orijinalleri değiştirin. 276
İş yeniden başlatılıyorsa son
taranan sayfayı ve sıkışan
orijinalleri değiştirin. 276
İş yeniden başlatılıyorsa tüm
orijinalleri yerleştirin. 275
İş yndn bşltlyrsa dz ytk kap.
kapatın ve orj. yükl. [2yy.xx] 266
İşi harmanlamak için bellek
yetersiz [37] 270
İşi tamamlamak için gereken sarf
malzemesi 279

K

kablolarda
Ethernet 48
USB 48
kabloları düzenleme 48
kabloları takma 48
kablosuz ağ
yapılandırma bilgileri 52
kablosuz ağ kurulumu
Yerleşik Web Sunucusunu
kullanma 54
kablosuz kurulum sihirbazı
kullanım 53
Kablosuz menüsü 162
kağıdın her iki yüzüne
kopyalama (dupleksleme) 97
kağıt
antetli 80
farklı boyutlar, kopyalama 97
geri dönüştürülmüş 80
geri dönüştürülmüş
kullanma 222
kabul edilemez 80
kaydetme 100
matbu formlar 80
özellikler 79
saklama 79, 82
seçme 80
Universal boyut ayarı 57
Kağıt Ağırlığı menüsü 152

kağıt ağırlıkları
yazıcı tarafından
desteklenen 84
kağıt besleme sorunlarını
giderme
sıkışma giderildikten sonra
mesaj kalıyor 288
kağıt boyutları
yazıcı tarafından
desteklenen 82
kağıt boyutu
ayar 57
Kağıt değiştirme gerekli 274
Kağıt Dokusu menüsü 150
kağıt özellikleri 79
kağıt seçme 80
kağıt sıkışmaları
önleme 248
kağıt sıkışmaları, giderme
[x] tepsisinde 259
arka kapağın arkasında 255
elle besleyicide 260
otomatik belge besleyici üst
kapağında 261
önlü arkalı yazdırma 258
standart sele sıkışması 257
üst arka kapak 254
yazıcının içinde 251
kağıt sıkışmalarını önleme 248
kağıt tasarrufu 100
kağıt türleri
yazıcı tarafından
desteklenen 84
kağıt türü
ayar 57
Kağıt Türü/Boyutu menüsü 147
kağıt yükleme
2100 sayfalık tepsi 64
550 sayfalık tepsi 57
Kağıt Yükleme menüsü 154
kalan sayfa sayısı
tahmini 235
kalıcı belleği silme 228
kalıcı bellek 227
silme 228
Kalite menüsü 212
Kapağı kapat veya kartuş
tak 265
Karmaşık sayfa, bazı veriler
yazdırılamayabilir [39] 266
kart destesi
ipuçları 77

yükleme 70
 Kart Kopyalama
 kurma 24
 Kartuş az [88.xy] 264
 Kartuş bitmek üzere [88.xy] 264
 Kartuş çok az, [x] sayfa kaldı
 (yaklaşık) [88.xy] 264
 Kartuşu değiştirin, 0 sayfa kaldı
 (yaklaşık) [88.xy] 276
 Kartuşu değiştirin, yazıcı bölgesi
 uyuşmuyor [42.xy] 276
 Kaynak Kaydetme özelliğini
 desteklemek için bellek yetersiz
 [35] 270
 Kısayol Olarak Kaydet
 e-posta seçenekleri 111
 kopyalama seçenekleri 104
 tarama seçenekleri 142
 kısayollar, oluşturma
 e-posta 107
 faks alıcısı 132
 FTP adresi 139
 FTP hedefi 138
 kopyalama ekranı 95
 kısayolları kullanma
 faks gönderme 131
 Kısayolum
 hakkında 24
 Kişisel Kimlik Numarası
 yöntemini kullanma
 kullanım 53
 kontrol paneli, yazıcı 16
 gösterge ışığı 16
 Uyku düğmesi ışığı 16
 konu ve mesaj bilgileri
 e-postaya ekleme 109
 kopya kalitesi
 ayarlama 98
 kopya sayısı
 kopyalama seçenekleri 104
 kopyalama
 ADF kullanarak 93
 antetli kağıda 95
 asetatlarda 94
 azaltma 98
 bir kağıtta birden fazla
 sayfa 100
 bir kaplama mesajı ekleme 102
 bir kopyalama işini iptal
 etme 102
 bir tepsi seçme 96
 büyütme 98

farklı bir boyuta 96
 farklı kağıt boyutları 97
 fotoğraflar 94
 hızlı kopyalama 93
 kağıdın her iki yüzüne yazdırma
 (önlü arkalı) 97
 kaliteyi ayarlama 98
 kopyalar arasına ayırma
 sayfaları yerleştirme 100
 kopyaları harmanlama 99
 özel iş 101
 tarayıcı camını kullanarak 94
 üstbilgi veya altbilgi
 ekleme 101
 yazıcı kontrol panelini
 kullanarak kısayol
 oluşturma 95
 Kopyalama Ayarları
 menüsü 184
 kopyalama ekranı
 içerik kaynağı 104
 içerik türü 104
 seçenekler 103
 kopyalama işi, iptal etme
 ADF kullanarak 102
 tarayıcı camını kullanarak 102
 kopyalama kalitesini
 ayarlama 98
 kopyalama seçenekleri
 çift yüz (önlü arkalı) 103
 gelişmiş seçenekler 104
 harmanla 104
 Kısayol Olarak Kaydet 104
 kopya sayısı 104
 koyuluk 103
 kopyalama sorun giderme
 düşük kopyalama kalitesi 315
 düşük resim tarama
 kalitesi 323
 fotokopi makinesi yanıt
 vermiyor 314
 kısmi belge veya
 fotokopiler 314
 tarayıcı ünitesi
 kapanmıyor 316, 325
 kopyalar arasına ayırma
 sayfaları yerleştirme 100
 kopyaları harmanlama 99
 koruma ayarları
 Eko Modu 223
 parlaklık, ayarlama 225
 Sessiz Modu 223

Uyku modu 224
 koyuluk
 e-posta seçenekleri 111
 faks seçenekleri 136
 kopyalama seçenekleri 103
 tarama seçenekleri 143
 kurulum seçenekleri
 kurma sırası 45

L

LINE port 48

M

menü ayarları sayfası
 yazdırma 56
 menüler
 Ağ [x] 158
 Ağ Kartı 160
 Ağ Raporları 160
 Aktif NIC 158
 AppleTalk 163
 Ayarlar 209
 Boyut Değiştir 150
 E-posta Ayarları 196
 Faks Modu (Analog Faks
 Ayarları) 187
 Flaş Sürücü 205
 FTP Ayarları 201
 Geçici Veri Dosyalarını Sil 173
 Gizli Yazdırma 173
 Görüntü 220
 Güvenlik Ayarlarını
 Düzenle 171
 Güvenlik Denetim
 Günlüğü 174
 HTML 219
 IPv6 162
 İş Hesaplama 213
 Kablosuz 162
 Kağıt Ağırlığı 152
 Kağıt Boyutu/Türü 147
 Kağıt Dokusu 150
 Kağıt Yükleme 154
 Kalite 212
 Kopyalama Ayarları 184
 MP Yapılandır 146
 Muhtelif Güvenlik Ayarları 172
 Özel Adlar 155
 Özel Tarama Boyutları 156
 Özel Türler 155
 Paralel [x] 165

PCL Öykün 216
 PDF 215
 PostScript 216
 Raporlar 157
 Seri [x] 167
 SMTP Ayarları 169
 Sonlandırma 211
 Standart Ağ 158
 Standart USB 164
 şema 145
 Tarih/Saat Ayarları 174
 TCP/IP 160
 Universal Ayarları 156
 Varsayılan Kaynak 146
 XPS 215
 Yardım 220
 Yardımcı programlar 214
 menüler diyagramı 145
 mesaj
 e-posta seçenekleri 110
 mevcut dahili seçenekler 28
 mobil aygıt
 buradan yazdırma 88
 Modeme bağlı analog telefon hattı yok, faks devredışı. 273

Ö

Ön kapağı kapatın 266
 Önbellek Birleştirme işlemi için bellek yetersiz [37] 270
 Önbellekte kaynaklar için yeterli boş yer yok [52] 274
 önceden programlanan bir zamanda faks gönderme 131
 önlü arkalı yazdırma 97
 Özel Adlar menüsü 155
 özel kağıt türü
 atama 76
 özel kağıt türü adı
 oluşturma 75
 Özel Tarama Boyutları menüsü 156
 Özel Tür [x]
 ad değiştirme 75
 Özel Türler menüsü 155
 özgün boyut
 e-posta seçenekleri 111
 tarama seçenekleri 143

P

Paralel [x] menüsü 165

Paralel bağlantı noktası [x] devre dışı [56] 274
 parçalar
 denetleme, yazıcı kontrol panelinden 234
 denetleme, Yerleşik Web Sunucusu'nu kullanarak 234
 durumu denetleme 234
 parçaların durumu
 kontrol ediliyor 234
 parçaların ve sarf malzemelerinin durumunu kontrol etme 234
 parlaklığı ayarlama
 yazıcı ekranı 225
 Yerleşik Web Sunucusu 225
 PCL Öykün menüsü 216
 PDF menüsü 215
 PostScript menüsü 216

R

raporlar
 görme 245
 Raporlar menüsü 157
 Resim menüsü 220
 RJ-11 bağdaştırıcısı 123

S

sabit disk belleğini silme 228
 saklama
 kağıt 82
 sarf malzemeleri 235
 sanal ekran
 denetleme, Yerleşik Web Sunucusu'nu kullanma 244
 sanal ekranı denetleme
 Yerleşik Web Sunucusunu kullanma 244
 sanal ekranı kontrol etme
 Yerleşik Web Sunucusunu kullanma 244
 sarf malzemeleri
 denetleme, yazıcı kontrol panelinden 234
 denetleme, Yerleşik Web Sunucusu'nu kullanarak 234
 durumu denetleme 234
 geri dönüştürülmüş kağıt kullanma 222
 saklama 235
 sipariş etme 235

sarf malzemeleri durumu kontrol ediliyor 234
 sarf malzemesi bildirimleri yapılandırılıyor 245
 sarf malzemesi bildirimlerini yapılandırma 245
 sarf malzemesi sipariş etme
 Yazıcı Ana Sayfası'nı kullanma 235
 Sarf Malzemesi Sipariş Etme Yardımcı Programı
 sarf malzemesi sipariş etme 235
 sayfa ayarları
 e-posta seçenekleri 112
 faks seçenekleri 137
 tarama seçenekleri 143
 seçenekler
 2100 sayfalık tepsi, takma 46
 550 sayfalık tepsi, takma 46
 bellek kartı 28, 32
 bellenim kartları 28
 Dahili Çözüm Bağlantı Noktası, yükleme 35
 yazıcı sabit diski, takma 39
 yazıcının sabit diski,
 çıkarma 43
 seçenekler, dokunmatik ekran
 e-posta 110, 112
 kopyalama 103
 seçenekler, kopyalama ekranı
 kopyalama kaynağı 103
 ölçeklendir 103
 seçilen bir tepsideki kağıtları kullanarak kopya oluşturma 96
 Seri [x] menüsü 167
 Seri bağlantı noktası [x] devre dışı [56] 279
 Seri seçenek [x] hatası [54] 278
 seri yazdırma
 kurma 55
 seri yazdırmayı ayarlama 55
 sesli posta
 kurma 115
 Sessiz Modu 223
 sıkışmalar
 erişme 249
 mesajlar 249
 önleme 248
 sıkışmalar, giderme
 [x] tepsisinde 259
 arka kapağın arkasında 255

arka kapak 254
 elle besleyicide 260
 otomatik belge besleyici üst kapağında 261
 önlü arkalı yazdırma 258
 standart sele sıkışması 257
 yazıcının içinde 251
 sıkışmaları önleme 82
 Silecek değiştirin 277
 SMTP Ayarları menüsü 169
 sorun giderme
 bir uygulama hatası oluştu 327
 faks ve e-posta işlevleri kurulmamış 321
 tarayıcı yanıt vermiyor 326
 teknik destek hattına başvurma 328
 temel yazıcı sorunlarını çözme 281
 yanıt vermeyen bir yazıcıyı kontrol etme 281
 Yerleşik Web Sunucusu açılmıyor 327
 sorun giderme, ekran yazıcı ekranı boş 283
 sorun giderme, faks alınan faksların yazdırma kalitesi düşük 322
 arayan adı gösterilmiyor 317
 faks alıyor ama gönderemiyor 320
 faks gönderilemiyor veya alınamıyor 317
 faks gönderiyor ama alamıyor 320
 sorun giderme, kağıt besleme sıkışma giderildikten sonra mesaj kalıyor 288
 sorun giderme, kopyalama düşük kopyalama kalitesi 315
 düşük resim tarama kalitesi 323
 fotokopi makinesi yanıt vermiyor 314
 kısmi belge veya fotokopiler 314
 tarayıcı ünitesi kapanmıyor 316, 325
 sorun giderme, tarama bilgisayardan taranamıyor 323
 kısmi belge veya fotoğraf taramaları 323

tarama işi başarısız oldu 324
 tarama işlemi çok uzun sürüyor veya bilgisayarın donmasına neden oluyor 325
 tarayıcı ünitesi kapanmıyor 316, 325
 sorun giderme, yazdırma baskılardaki hatalı marjlar 299
 beklenmeyen sayfa kesilmeleri oluşuyor 295
 beklenen işler yazdırılmıyor 288
 Büyük işler harmanlanmıyor 291
 çok-dilli PDF dosyaları yazdırılmıyor 291
 flaş sürücü okuma hatası 289
 hatalı karakterler yazdırılıyor 290
 iş yanlış kağıda yazdırılıyor 290
 iş yanlış tepside yazdırılıyor 290
 işler yazdırılmıyor 292
 kağıt çok sık sıkışıyor 287
 kağıt kıvrılması 300
 sıkışan sayfalar yeniden yazdırılmadı 287
 tepsi bağlantılandırma çalışmıyor 294
 yazdırma işi beklenenden uzun sürüyor 293
 yazdırma sırasında zarf yapışkan oluyor 289
 yazdırma yavaşlıyor 293
 sorun giderme, yazdırma kalitesi baskılarda gölge resimler var 307
 baskılarda gri artalan 297
 baskılarda kesikli yatay çizgiler var 308
 baskılarda sıkıştırılmış resimler var 297
 baskılarda tekrarlanan hatalar var 306
 baskılarda toner benekleri var 312
 baskılarda yatay boşluklar var 298
 boş sayfalar 300
 çarpık yazdırılıyor 307

eşitsiz yazdırma yoğunluğu 312
 karakterlerin kenarları tırtıklı 295
 kesikli dikey çizgiler 309
 kırılmış sayfalar veya resimler 296
 saydam yazdırma kalitesi kötü 312
 sayfada beyaz çizgiler 312
 toner çıkıyor 311
 toner sisli veya artalan gölgesi 311
 yazdırılan sayfa çok açık. 305
 yazdırılan sayfa çok koyu 303
 yazdırma düzensizlikleri 302
 yazıcı tamamen siyah sayfalar yazdırıyor 301
 sorun giderme, yazıcı seçenekleri
 Dahili Çözüm Bağlantı Noktası 285
 dahili seçenek algılanmıyor 284
 dahili yazıcı sunucusu 284
 tepsi sorunları 285
 USB/Paralel arabirim kartı 286
 Standart Ağ menüsü 158
 Standart ağ yazılım hatası [54] 279
 Standart çıkış selesinden kağıt çıkar 275
 Standart USB bağlantı noktası devre dışı [56] 279
 Standart USB menüsü 164

T

tarama
 bir FTP adresine 139, 140
 flaş sürücüden 142
 hızlı kopyalama 93
 Yerleşik Web Sunucusu'nu kullanarak bilgisayara 141
 Tarama belgesi çok uzun 278
 tarama ekranı içerik kaynağı 143
 içerik türü 143
 tarama önizleme faks seçenekleri 137
 Tarama Önizleme tarama seçenekleri 144

tarama seçenekleri
 çözünürlük 143
 dosya adı 142
 gönderme biçimi: 143
 Kısayol Olarak Kaydet 142
 koyuluk 143
 özgün boyut 143
 sayfa ayarları 143
 Tarama Önizleme 144
 tarama sorunlarını giderme
 bilgisayardan taranamıyor 323
 kısmi belge veya fotoğraf
 taramaları 323
 tarama işi başarısız oldu 324
 tarama işlemi çok uzun sürüyor
 veya bilgisayarın donmasına
 neden oluyor 325
 tarayıcı ünitesi
 kapanmıyor 316, 325
 tarayıcı
 fonksiyonlar 14
 Otomatik belge besleyici
 (ADF) 15
 tarayıcı camı 15
 Tarayıcı bakımı gerekecek, ADF
 Kitini kullanın [80] 278
 tarayıcı camı
 kopyalama, kullanarak 94
 temizleme 232
 Tarayıcı devre dışı. Sorun
 devam ederse sistem
 yöneticinizle görüşün.
 [840.02] 278
 Tarayıcı otomatik besleme
 kapağı açık 278
 tarayıcı yanıt vermiyor 326
 Tarayıcı yontc trfndan dvr. dş.
 brkldı [840.01] 278
 Tarayıcıda sıkışma, sıkışmış
 orijinalleri tarayıcıdan çıkarın
 [2yy.xx] 278
 Tarayıcıda sıkışma, tüm
 orijinalleri tarayıcıdan çıkarın
 [2yy.xx] 278
 tarih ve saat, faks
 ayar 129
 Tarih/Saat Ayarları menüsü 174
 TCP/IP menüsü 160
 tek tek ayarlar bilgisi
 silme 228
 teknik destek hattına
 başvurma 328

telefon ayırıcı 120
 telesekreter
 kurma 115
 temizleme
 tarayıcı camı 232
 yazıcının dışı 231
 tepsi
 yükleme 57
 Tepsi [x] bağlantısını kontrol
 et 265
 Tepsi [x] kağıt boyutu
 desteklenmiyor 280
 tepsi bağlantılarını
 kaldırma 74, 76
 tepsiler
 bağlantılandırma 74, 76
 bağlantısını kaldırma 74, 76
 tepsileri bağlantılandırma 74, 76
 toner kartuşu
 değiştirme 236, 239
 toner kartuşunu
 değiştirme 236, 239
 toner koyuluğu
 ayarlama 86
 toner koyuluğunu ayarlama 86

U
 Universal Ayarları menüsü 156
 Universal kağıt boyutu
 ayar 57
 Universal kağıt boyutunu
 ayarlama 57
 USB bağlantı noktası 48
 USB bağlantı noktası [x] devre
 dışı [56] 281
 USB hub'ı okunurken hata
 oluştu. Hub'ı çıkarın. 267
 USB sürücüsü okuma hatası.
 USB'yi çıkarın. 267
 USB/Paralel arabirim kartı
 sorun giderme 286
 uygulamalar
 ana ekran 23
 anlama 22
 Uyku modu
 ayarlama 224
 Uyku modunu ayarlama 224
 Uyumsuz tepsi [x] [59] 268
 Uzak Operatör Paneli
 kurma 26

Ü

üretici varsayılan ayarlarını geri
 yükleme 246
 Üst erişim kapağını kapatın 266
 üstbilgi veya altbilgi ekleme 101

V

Varsayılan Kaynak menüsü 146
 VoIP adaptörü 120
 Voice over Internet Protocol
 (VoIP)
 faks ayarları 120

W

Weblink sunucusu kurulmadı.
 Sistem yöneticisine
 başvurun. 281

X

XPS menüsü 215

Y

yanıt vermeyen bir yazıcıyı
 kontrol etme 281
 Yanlış kağıt boyutu, [paper
 source] açın [34] 269
 yapılandırılıyor
 sarf malzemesi bildirimleri,
 bakım kiti 245
 sarf malzemesi bildirimleri,
 görüntüleme ünitesi 245
 sarf malzemesi bildirimleri,
 toner kartuşu 245
 yapılandırma bilgileri
 kablolu ağ 52
 Yapılandırma değişikliği, bazı
 bekletilen işler yüklenmedi
 [57] 266
 yapılandırmayı alma
 Yerleşik Web Sunucusunu
 kullanma 27
 yapılandırmayı verme
 Yerleşik Web Sunucusunu
 kullanma 27
 Yardım menüsü 220
 Yardımcı programlar
 menüsü 214
 yayınlar
 bulunduğu yer 10
 yaz saati, ayarlama 129

- yazdırma
ağ ayarları sayfası 56
AirPrint kullanarak taşınabilir cihazdan 88
Dell Mobile Print kullanarak taşınabilir cihazdan 88
dizin listesi 91
flaş sürücünden 86
formlar 85
iptal etme, yazıcı kontrol panelinden 91
Macintosh'tan 85
menü ayarları sayfası 56
Windows'tan 85
yazı tipi örnek listesi 91
yazdırma düzensizlikleri 302
yazdırma işi
iptal etme, bilgisayardan 91
yazdırma işlerini depolama 89
yazdırma işlerini doğrulama 89
Macintosh bilgisayarından yazdırma 90
Windows'tan yazdırma 90
yazdırma işlerini koru 89
Macintosh bilgisayarından yazdırma 90
Windows'tan yazdırma 90
yazdırma işlerini tekrarlama 89
Macintosh bilgisayarından yazdırma 90
Windows'tan yazdırma 90
yazdırma kalitesi
tarayıcı camını temizleme 232
yazdırma kalitesi sorunlarını giderme
baskılarda gölge resimler var 307
baskılarda gri artalan 297
baskılarda kesikli yatay çizgiler var 308
baskılarda sıkıştırılmış resimler var 297
baskılarda tekrarlanan hatalar var 306
baskılarda toner benekleri var 312
baskılarda yatay boşluklar var 298
beyaz çizgiler 312
boş sayfalar 300
çarpık yazdırıyor 307
eşitsiz yazdırma
yoğunluğu 312
karakterlerin kenarları tırtıklı 295
kesikli dikey çizgiler 309
kırılmış sayfalar veya resimler 296
saydam yazdırma kalitesi kötü 312
toner çıkıyor 311
toner sisli veya artalan gölgesi 311
yazdırılan sayfa çok açık. 305
yazdırılan sayfa çok koyu 303
yazdırma düzensizlikleri 302
yazıcı tamamen siyah sayfalar yazdırıyor 301
yazdırma sorunlarını giderme
baskılardaki hatalı marjlar 299
beklenmeyen sayfa kesilmeleri oluyor 295
bekletilen işler yazdırılmıyor 288
Büyük işler
harmanlanmıyor 291
çok-dilli PDF dosyaları yazdırılmıyor 291
flaş sürücü okuma hatası 289
hatalı karakterler yazdırılıyor 290
iş yanlış kağıda yazdırılıyor 290
iş yanlış tepside yazdırılıyor 290
işler yazdırılmıyor 292
kağıt çok sık sıkışıyor 287
kağıt kıvrılması 300
sıkışan sayfalar yeniden yazdırılmadı 287
tepsi bağlantılandırma çalışmıyor 294
yazdırma işi beklenenden uzun sürüyor 293
yazdırma sırasında zarf yapışkan oluyor 289
yazdırma sürücüsü
donanım seçenekleri, ekleme 51
yazdırma yavaşlıyor 293
yazı tipi örnek listesi yazdırma 91
yazıcı 50
bir yer seçme 11
minimum boşluklar 11
nakliye 243
tam yapılandırılmış 12
taşıma 11, 242, 243
temel model 12
yazıcı bilgileri
bulunduğu yer 10
yazıcı boş sayfa yazdırıyor 300
yazıcı güvenliği
bilgi 230
yazıcı hakkında daha fazla bilgi bulma 10
yazıcı IP adresi
bulma 21
yazıcı IP adresini bulma 21
yazıcı için bir yer seçme 11
yazıcı konfigürasyonları 12
yazıcı kontrol paneli 16
fabrika ayarları, geri yükleme 246
gösterge ışığı 16
Uyku düğmesi ışığı 16
yazıcı kontrol panelini kullanarak e-posta gönderme 108
yazıcı kontrol panelini kullanarak faks gönderme 129
yazıcı mesajları
[kağıt kaynağı] ayarını [kağıt türü] [kağıt boyutu] olarak değiştirme ve [yönelim] yönde yükleme 265
[paper source] kaynağına [custom string] [paper orientation] yükleyin 270
[paper source] kaynağına [custom type name] [paper orientation] yükleyin 271
[paper source] kaynağına [paper size] [paper orientation] yükleyin 271
[paper source] kaynağına [paper type] [paper size] [paper orientation] yükleyin 271
[paper source] kaynağını [custom string] yükleme [orientation] olarak değiştir 264
[paper source] kaynağını [custom type name] yükleme

- [orientation] olarak değiştir 264
- [paper source] ögesini [paper size] olarak değiştirin, [orientation] yönde yükleyin 265
- [x] tepsisini takın 269
- [x] yuvasında desteklenmeyen seçenek [55] 281
- [x]- sayfa sıkışması, arka kapağın üstünü açın. [202] 254
- [x]-sayfa sıkışması, [x] tepsisini açın. [24x] 259
- [x]-sayfa sıkışması, arka kapağın üstünü ve altını açın. [231–234] 255
- [x]-sayfa sıkışması, dupleksi temizlemek için tepsinin 1'i açın. [235–239] 258
- [x]-sayfa sıkışması, elle besleyiciyi temizleyin. [250] 260
- [x]-sayfa sıkışması, kartuşu çıkarmak için ön kapağı kaldırın. [200–201] 251
- [x]-sayfa sıkışması, otomatik besleme üst kapağını açın. [28y.xx] 261
- [x]-sayfa sıkışması, standart sele sıkışmasını giderin. [203] 257
- Ağ [x] yazılım hatası [54] 273
- Ambalaj malzemelerini çıkarın, [area name] bölgesini kontrol edin 275
- Arkalı önlü birimini takın 269
- Ayırıcı pad'i değiştirin 277
- Bakım kiti az [80.xy] 272
- Bakım kiti azalıyor [80.xy] 272
- Bakım kiti çok az, [x] sayfa kaldı (yaklaşık) [80.xy] 272
- Bakım kitini değiştirin, 0 sayfa kaldı (yaklaşık) [80.xy] 276
- Bekletilen bazı işler geri yüklenemedi 279
- Bekletilen işler geri yüklensin mi? 277
- Bellek dolu [38] 273
- Bellek dolu, faks gönderilemiyor 273
- Bellek dolu, fakslar yazdırılmıyor 273
- Bellek yetersiz, bazı Bekletilen İşler silindi [37] 270
- Besleme kitini değiştirin [81.xx] 277
- Biçimlenmemiş önbellek algılandı [53] 280
- Bozuk disk çıkarın [61] 275
- Çok fazla disk takılı [58] 279
- Çok fazla önbellek seçeneği kurulu [58] 280
- Çok fazla tepsi takılı [58] 280
- Dell dışı [supply type], Kullanıcı Kılavuzu'na bakın [33.xy] 273
- Desteklenmeyen disk 280
- Desteklenmeyen fotoğraf makinesi modu, fotoğraf makinesinin fişini çekin ve modu değiştirin 280
- Desteklenmeyen görüntüleme ünitesini değiştirin [32.xy] 277
- Desteklenmeyen kartuşu değiştirin [32.xy] 277
- Desteklenmeyen USB hub'ı, lütfen kaldırın 267
- Disk dolmak üzere. Disk alanı güvenli bir şekilde temizleniyor. 267
- Disk dolu 62 267
- Disk Dolu, tarama işi iptal edildi 267
- Disk bu aygıtta kullanım için biçimlendirilmesi gerekiyor 267
- Eksik ısıtıcıyı değiştirin [80.xx] 277
- Eksik veya yanıt vermeyen görüntüleme ünitesini geri takın [31.xy] 275
- Eksik veya yanıt vermeyen kartuşu geri takın [31.xy] 275
- Elle Besleyiciye [custom string] [paper orientation] yükleyin 271
- Elle Besleyiciye [custom type name] [paper orientation] yükleyin 272
- Elle Besleyiciye [paper size] [paper orientation] yükleyin 272
- Elle besleyiciye [paper type] [paper size] [paper orientation] yükleyin 272
- Faks belleği dolu 267
- Faks bölümlenme çalışmıyor. Sistem yöneticisine başvurun. 267
- Faks İstasyonu Adı ayarlanmamış. Sistem yöneticisine başvurun. 268
- Faks İstasyonu Numarası ayarlanmamış. Sistem yöneticisine başvurun. 268
- Faks Sunucusu 'To Format' (Bu Formata) ayarlanmamış. Sistem yöneticisine başvurun. 268
- Görüntüleme ünitesi az [84.xy] 268
- Görüntüleme ünitesi azalıyor [84.xy] 268
- Görüntüleme ünitesi çok az, [x] sayfa kaldı (yaklaşık) [84.xy] 268
- Görüntüleme ünitesini değiştirin, 0 sayfa kaldı (yaklaşık) [84.xy] 276
- Hatalı flash algılandı [51] 266
- İş yeniden başlatılıyorsa sıkışan orijinaleri değiştirin. 276
- İş yeniden başlatılıyorsa son taranan sayfayı ve sıkışan orijinaleri değiştirin. 276
- İş yeniden başlatılıyorsa tüm orijinaleri yerleştirin. 275
- İş yndn bşltlyrsa dz ytk kap. kapatın ve orj. yükl. [2yy.xx] 266
- İş harmanlamak için bellek yetersiz [37] 270
- İş tamamlamak için gereken sarf malzemesi 279
- Kağıt değiştirme gerekli 274
- Kapağı kapat veya kartuş tak 265
- Karmaşık sayfa, bazı veriler yazdırılamayabilir [39] 266
- Kartuş az [88.xy] 264
- Kartuş bitmek üzere [88.xy] 264

- Kartuş çok az, [x] sayfa kaldı (yaklaşık) [88.xy] 264
- Kartuşu değiştirin, 0 sayfa kaldı (yaklaşık) [88.xy] 276
- Kartuşu değiştirin, yazıcı bölgesi uyuşmuyor [42.xy] 276
- Kaynak Kaydetme özelliğini desteklemek için bellek yetersiz [35] 270
- Modeme bağlı analog telefon hattı yok, faks devredışı. 273
- Ön kapağı kapatın 266
- Önbellek Birleştirme işlemi için bellek yetersiz [37] 270
- Önbellekte kaynaklar için yeterli boş yer yok [52] 274
- Paralel bağlantı noktası [x] devre dışı [56] 274
- Seri bağlantı noktası [x] devre dışı [56] 279
- Seri seçenek [x] hatası [54] 278
- Silecek değiştirin 277
- Standart ağ yazılım hatası [54] 279
- Standart çıkış selesinden kağıt çıkar 275
- Standart USB bağlantı noktası devre dışı [56] 279
- Tarama belgesi çok uzun 278
- Tarayıcı bakımı gerekecek, ADF Kitini kullanın [80] 278
- Tarayıcı devre dışı. Sorun devam ederse sistem yöneticinizle görüşün. [840.02] 278
- Tarayıcı otomatik besleme kapağı açık 278
- Tarayıcı yöntc trfndan dvr. dş. brkldı [840.01] 278
- Tarayıcıda sıkışma, sıkışmış orijinaleri tarayıcıdan çıkarın [2yy.xx] 278
- Tarayıcıda sıkışma, tüm orijinaleri tarayıcıdan çıkarın [2yy.xx] 278
- Tepsi [x] bağlantısını kontrol et 265
- Tepsi [x] kağıt boyutu desteklenmiyor 280
- USB bağlantı noktası [x] devre dışı [56] 281
- USB hub'ı okunurken hata oluştu. Hub'ı çıkarın. 267
- USB sürücüsü okuma hatası. USB'yi çıkarın. 267
- Uyumsuz tepsi [x] [59] 268
- Üst erişim kapağını kapatın 266
- Weblink sunucusu kurulmadı. Sistem yöneticisine başvurun. 281
- Yanlış kağıt boyutu, [paper source] açın [34] 269
- Yapılandırma değişikliği, bazı bekletilen işler yüklenmedi [57] 266
- Yazıcının yeniden başlatılması gerekti. Son iş eksik olabilir. 274
- Yetersiz bellek, bekletilen bazı işler geri yüklenmeyecek [37] 270
- yönetme 244
- yazıcı mesajlarını yönetme 244
- yazıcı parçaları denetleyici anakartı 28
- yazıcı sabit diski elden çıkarma 227
- kaldırma 43
- silme 228
- şifreleme 229
- takma 39
- yazıcı sabit diski belleği silme 228
- yazıcı sabit diskini elden çıkarma 227
- yazıcı sabit diskini takma 39
- yazıcı seçenekleri sorun giderme
- Dahili Çözüm Bağlantı Noktası 285
- dahili seçenek algılanmıyor 284
- dahili yazıcı sunucusu 284
- tepsi sorunları 285
- USB/Paralel arabirim kartı 286
- yazıcı sorunları, temel çözme 281
- yazıcı yükleme 50
- yazıcının dışı temizleme 231
- yazıcının sabit diskini çıkarma 43
- yazıcının sabit diskini silme 228
- yazıcının sabit diskini şifreleme 229
- Yazıcının yeniden başlatılması gerekti. Son iş eksik olabilir. 274
- yazıcıyı belirli bir zil hizmetine bağlama 128
- yazıcıyı bir Ethernet ağı üzerine kurmaya hazırlama 51
- yazıcıyı taşıma 11, 242, 243
- yazıcıyı temizleme 231
- yazıcıyı uzak bir yere nakletme 243
- yazılım
- Durum Habercisi 244
- Durum İzleme Merkezi 244
- Sarf Malzemesi Sipariş Etme Yardımcı Programı 235
- yerleşik çözümler bilgisi silme 228
- Yerleşik Web Sunucusu başlangıç faks ayarları 114
- e-posta kısayolları oluşturma 107
- e-posta uyarılarını ayarlama 245
- erişme 21
- erişme sorunu 327
- faks hedefi kısayolu oluşturma 132
- FTP kısayolu oluşturma 138
- gizli yazdırma işlerini değiştirme 90
- kullanarak bilgisayara tarama 141
- parçaların durumunu denetleme 234
- sarf malzemelerinin durumunu denetleme 234
- Yerleşik Web Sunucusu açılmıyor 327
- Yerleşik Web Sunucusu'na erişme 21
- yeşil ayarları
- Eko Modu 223
- Sessiz Modu 223
- Yetersiz bellek, bekletilen bazı işler geri yüklenmeyecek [37] 270

yükleme

2100 sayfalık tepsiye antetli 64

asetatlar 70

çok amaçlı besleyici 70

Çok amaçlı besleyiciye
antetli 70

kart destesi 70

tepsilere antetli 57

zarflar 70

Z

zarflar

kullanımla ilgili ipuçları 77

yükleme 70

zarfları kullanma hakkında
ipuçları 77